

OPTICKÉ SENZORY (pokračování)

Vlastimil Matejec,

*Ústav fotoniky a elektroniky AV ČR, v.v.i.,
Chaberská 57, 182 51 Praha 8-Kobylisy
Tel.: 266 773 511; e-mail: matejec@ufe.cz*



OBSAH

- **VLNOVODNÉ SENZORY**
 - Senzory refraktometrické
 - Senzory využívající evanescentní vlnu
 - Senzory reflexní
 - Senzory s povrchovými plazmony
 - Senzory interferometrické a na speciálních vlnovodech
- **MINIATURIZACE SENZORU**
 - Fotonické krystaly
 - Tapery
 - Nanočástice
 - Rezonátory



VLNOVODNÉ SENZORY

Skupina optických senzorů využívající jako detekční prvek optický vlnovod

- Senzory refraktometrické
- Evanescentní vlnovodné senzory
- Reflexní vláknové senzory
- SPR senzory
- Senzory interferometrické
- Senzory na speciálních vlnovodech

Senzory vlastní i nevlastní



Senzory vlastní detekční místo v plášti vlnovodu

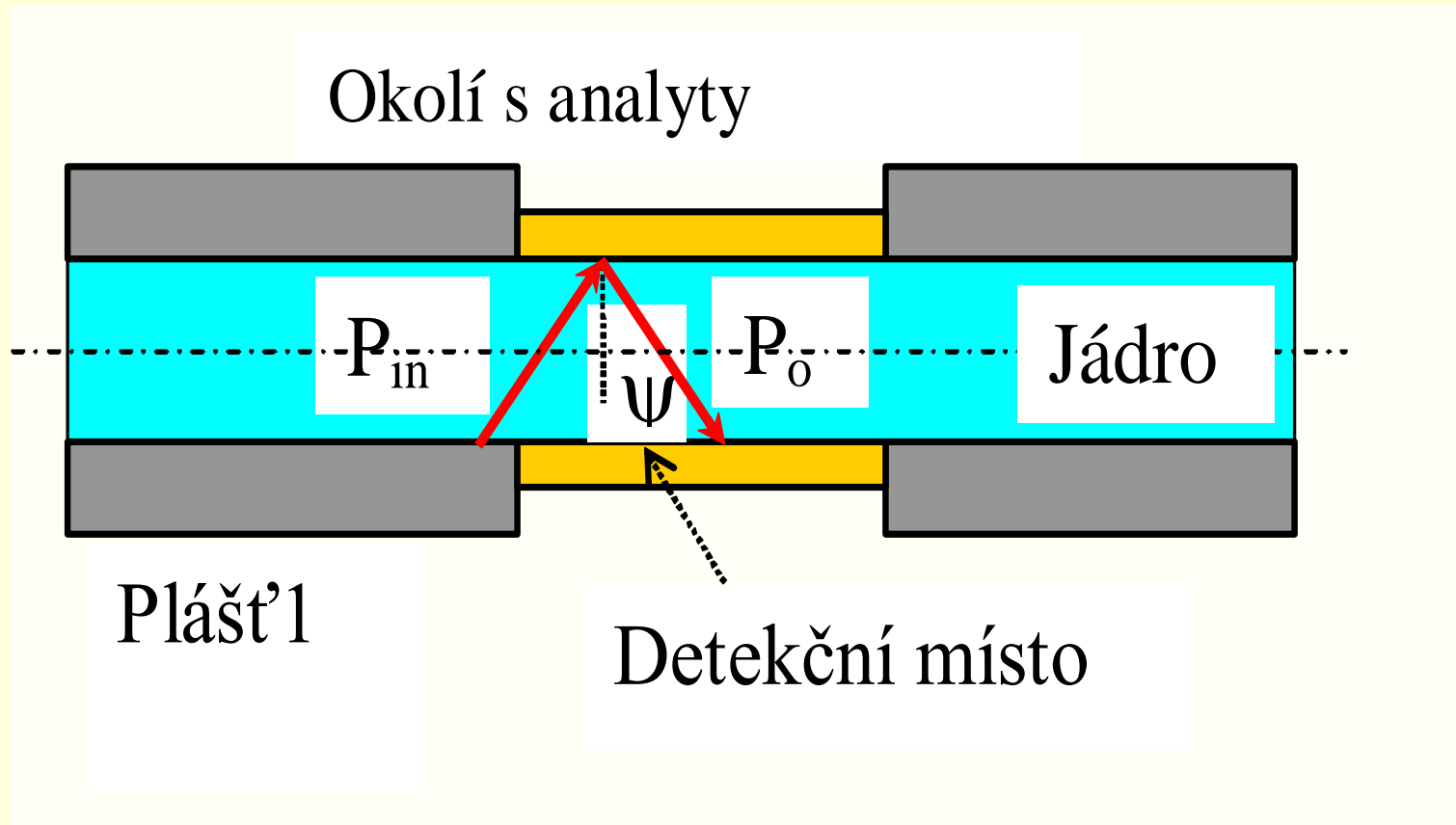

Originální plášť 1 vlnovodu odstraněn, tím odkryt přístup k rozhraní jádro/plášť – detekční místo



Refraktometrické senzory

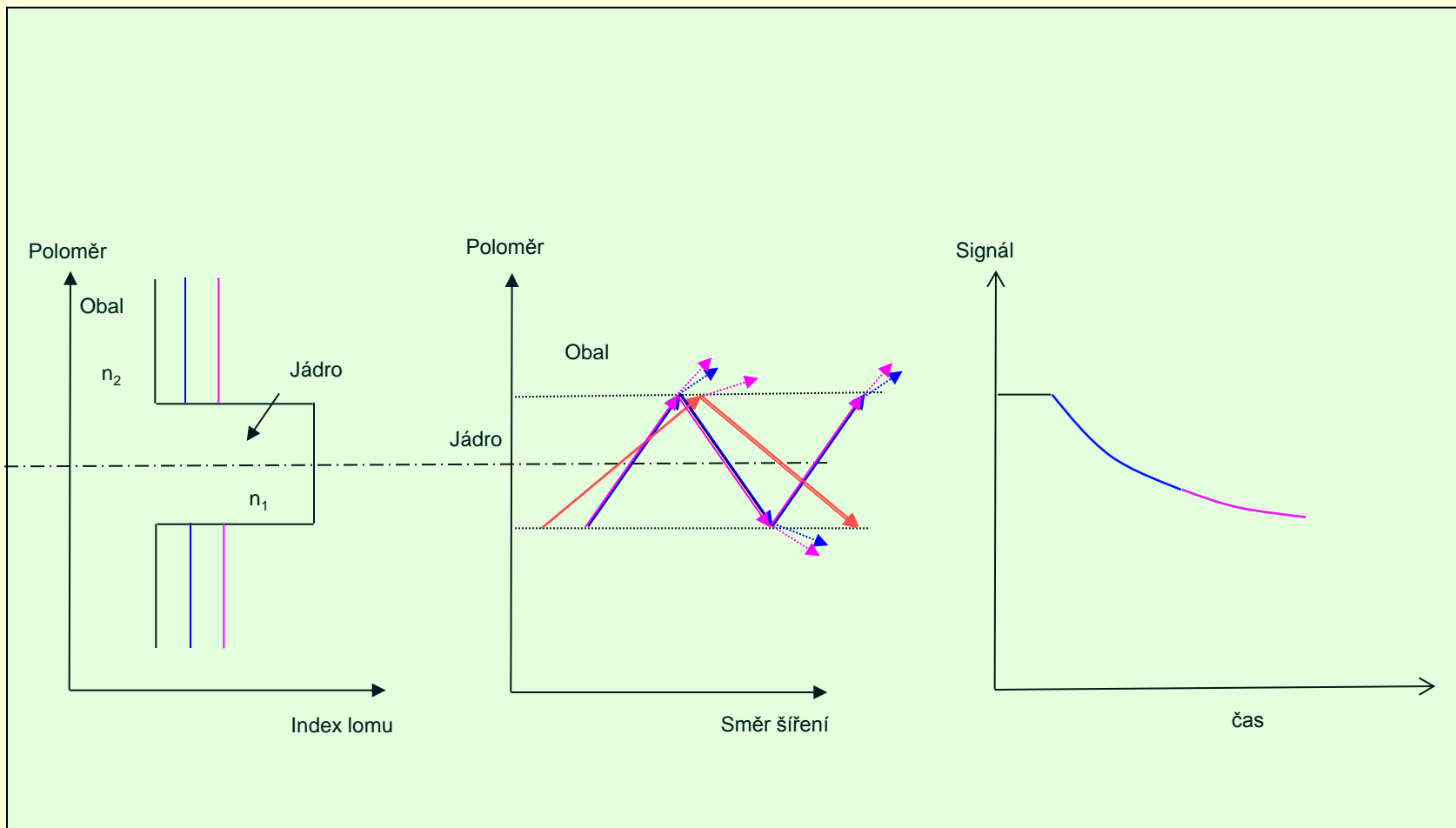

*Využívají principu, kdy zvýšením indexu lomu v optickém plášti, se část vedených paprsků láme do pláště a tím se sníží výstupní optický výkon z vlnovodu. Tato část závisí na indexu lomu pláště. **Neuvažuje se optická absorpce analytu.***



Senzory refraktometrické

Optický výkon P_i přenesený v refraktometrickém senzoru paprskem i závisí na odrazivosti R na rozhraní jádro/plášť

$$P_i = P_{0i} R^{N_i} \quad P \approx P_o \frac{n_1^2 - n_2^2}{n_1^2 - n_p^2}$$

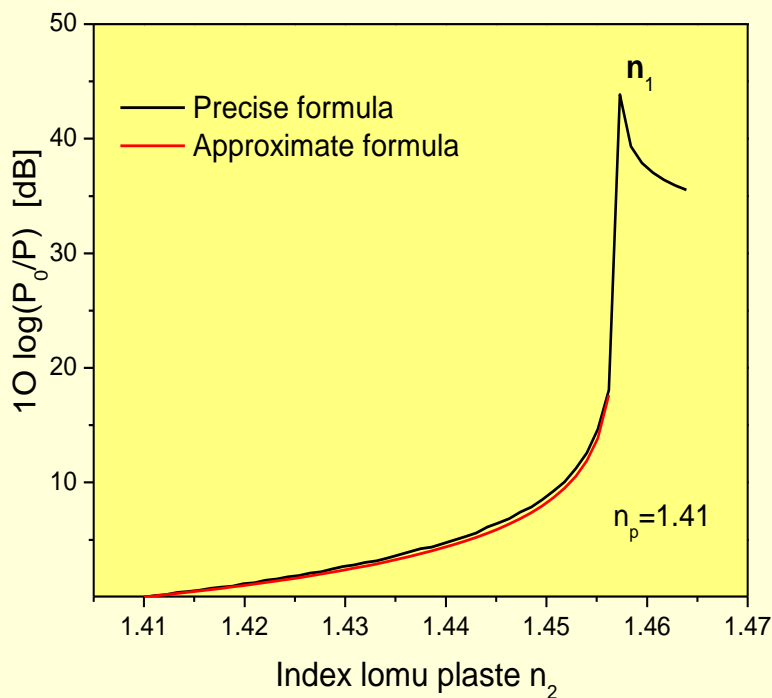

Citlivost refraktometrického senzoru je malá, pokud $n_2 \ll n_1$

Ve vodných roztocích je limit detekce $\sim 10^{-2}$ RIU, což není dostačující pro biosenzory

Proto se pro zvýšení citlivosti detekce používá např. navázání optickými mřížkami, interferometrické zapojení nebo SPR struktury



Senzory refraktometrické

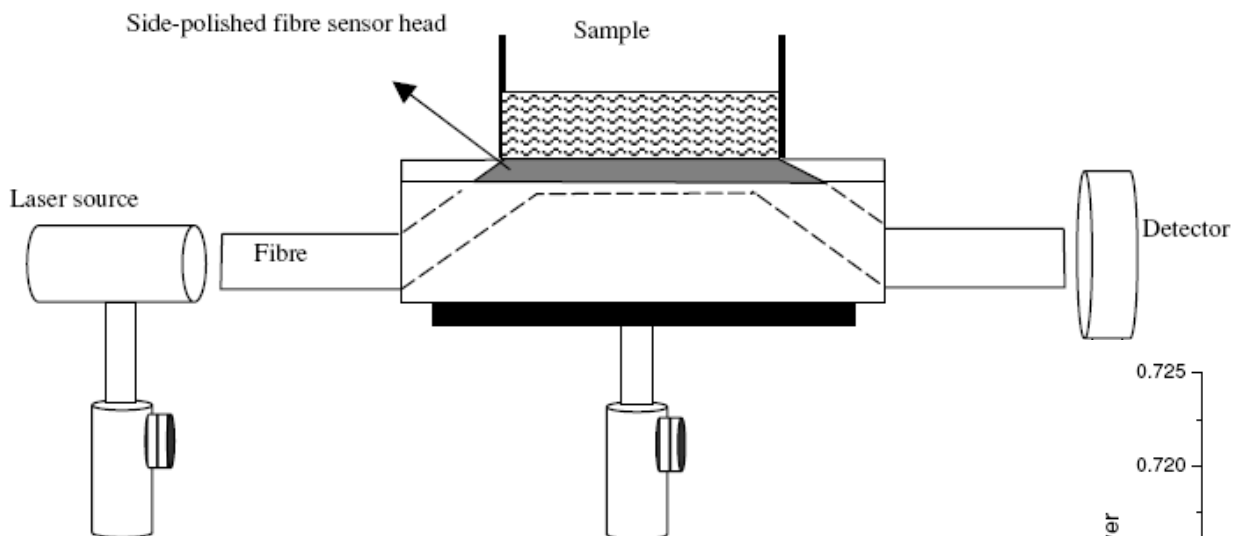

$$n_{\text{kok}} = 1.449;$$

$$n_{\text{palm}} = 1.476; n_{\text{paraf}} = 1.454$$

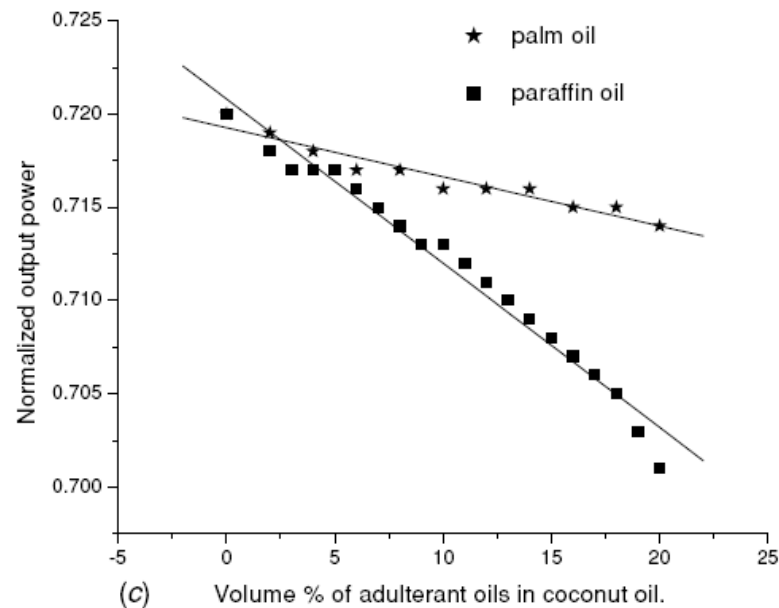

Detekce nečistot (parafinový, palmový olej) v kokosovém oleji při 670 nm, odbroušené PMMA vlákno Φ 0.98 mm

M. Scheeba et al., Meas. Sci. Technol. 16, 2247-2250 (2005)



Evanescentní vlnovodné senzory

Využívají interakci detekovaných veličin s částí vedené vlny - evanescentní vlnou, která prochází optickým pláštěm vlnovodu.

*Detekovaná proměnná (tlak, teplota, chemická látka, buňka) mění **optické vlastnosti v optickém plášti** – absorpční koeficient, luminiscenci, index lomu - a tedy mění parametry evanescentní vlny procházející pláštěm (amplituda, fáze, polarizace). Tyto změny se přenáší do vedené části optického vidu a jsou detekovány na konci vlnovodu.*



Princip evanescentního senzoru

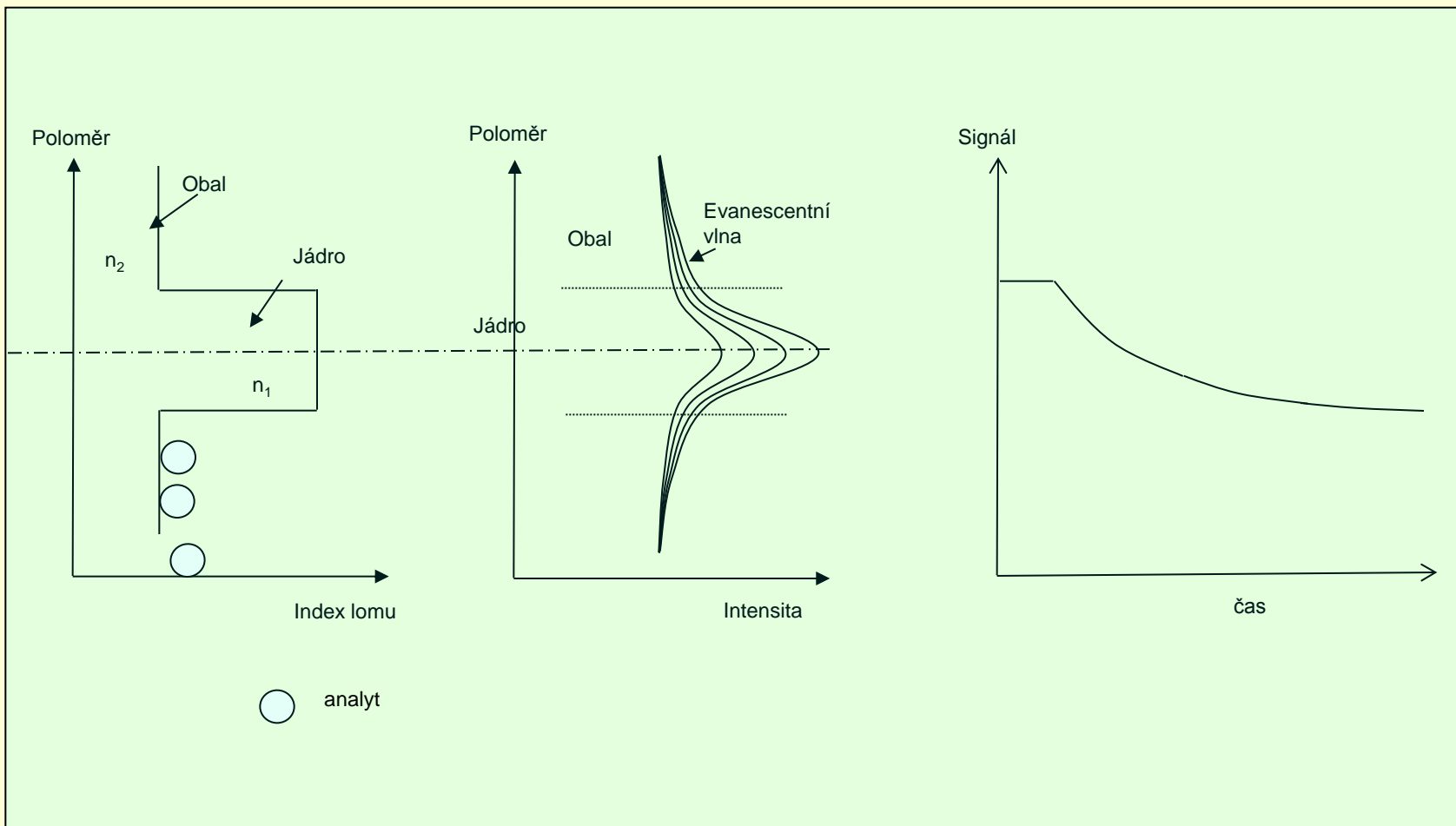

Evanescentní vlnovodné senzory

Nízký optický výkon v plášti standardních vlnovodů (~1%) → nízká citlivost detekce.

Intenzita v evanescentní vlně exponenciálně ubývá od rozhraní jádro/plášť. Pro hloubku vniku evanescentní vlny do pláště d_p (tj. místa, kde je intenzita $1/e$ intenzity na rozhraní) platí

$$d_p = \frac{\lambda}{2\pi\sqrt{n_1^2 \sin^2 \Psi - n_2^2}}$$

Hloubka vniku evanescentní vlny do pláště je asi do 100 nm → nezbytnost u chemických senzorů a biosenzorů zajistit přístup látek k rozhraní jádro/plášť

? **Metody pro modifikaci standardních vlnovodů (PCS vláken, planárních vlnovodů) umožňující zvýšit optický výkon v plášti a přístup látek k rozhraní jádro/plášť**



Vlnod s částečně odstraněným pláštěm

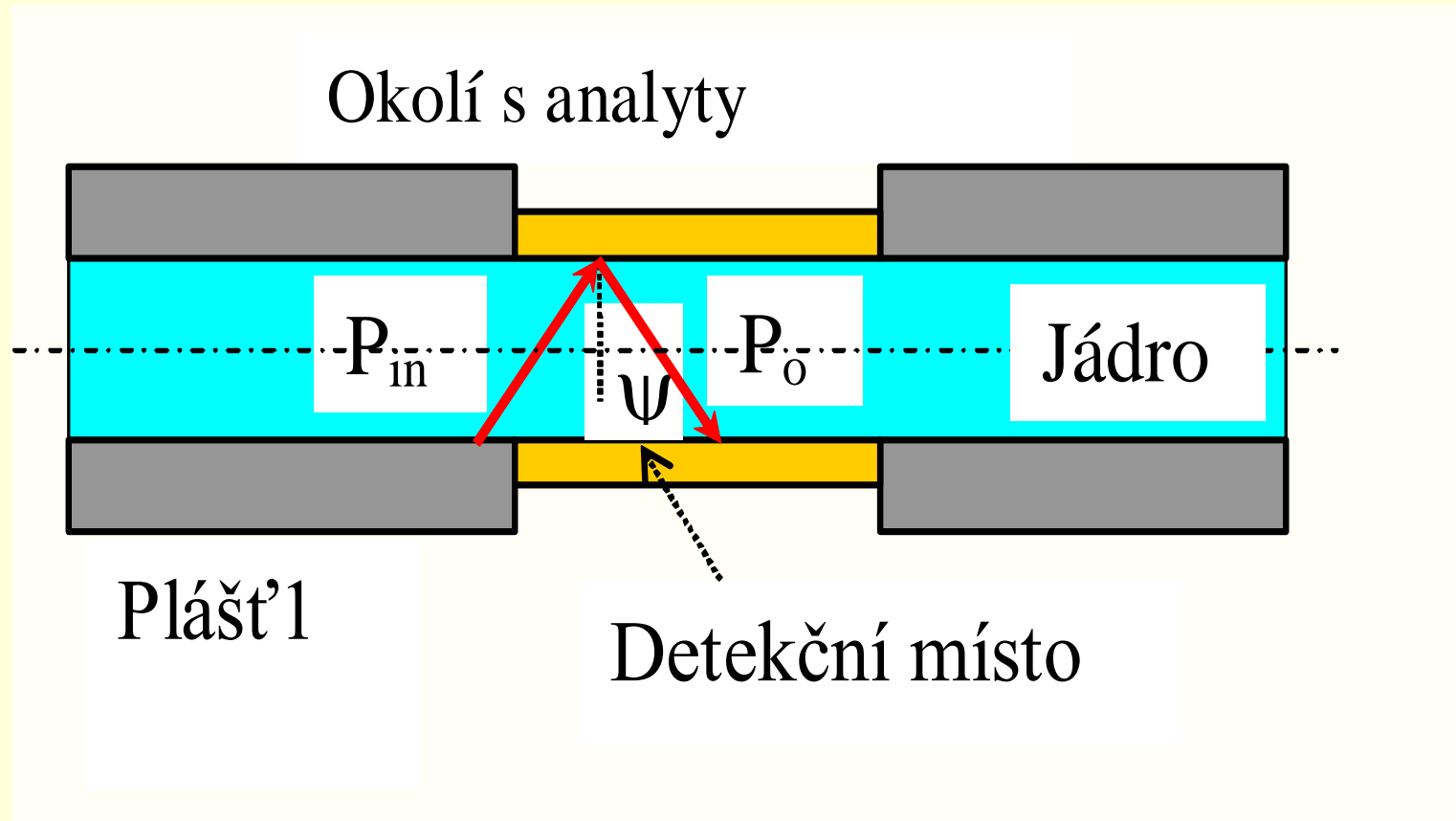

$$P_{outi} = P_{ini} R^{Ni}$$

R-odrazivost, N-počet odrazů \Rightarrow



Pro rozhraní jádro/plášť

Attenuated Total Reflection – ATR

Tlumený úplný odraz

$$P_i = P_{0i} \exp(-\gamma L)$$

$$\gamma \approx \varepsilon_{cl} \frac{\lambda}{\pi d \sqrt{n_1^2 - n_2^2}} \frac{\left(\frac{\theta}{\theta_c}\right)^2}{\sqrt{1 - \left(\frac{\theta}{\theta_c}\right)^2}}$$

$\theta = \pi/2 - \Psi$ – doplňkový úhel k úhlu odrazu Ψ . n_1 – index lomu jádro, n_2 – index lomu obalu, d – průměr jádra.

Zvýšení citlivosti (\uparrow) = $\downarrow P_i = \uparrow L$ nebo $\uparrow \gamma$



Metody pro zvýšení citlivosti evanescentních vlnovodných senzorů

- Použití převodníku s vysokým objemovým absorpčním (luminiscenčním) koeficientem $\gamma \sim \epsilon_{cl}$
- Zmenšení průměru jádra vlnovodu $\gamma \sim 1/d$
- Zvětšení vlnové délky detekce $\gamma \sim \lambda$
- Řízení úhlu dopadu na rozhraní jádro/plášť tak, aby $\theta \rightarrow \theta_c$
- Prodloužení vlnovodu L
- Index lomu jádra $n_1 \rightarrow$ indexu lomu vzorku n_2



Způsoby pro zvýšení citlivosti

$$\gamma \approx \varepsilon_{cl}$$

- Použití opticko-chemického převodníku s vysokým objemovým absorpčním (luminiscenčním) koeficientem ε_{cl} (používáno i u planárních vlnovodů)
- pH převodníky
- Ru komplexy pro detekci kyslíku
- enzymatické převodníky pro detekci glukosy, močoviny
- imunopřevodníky



Imunopřevodník na PCS vlákně absorpční stanovení

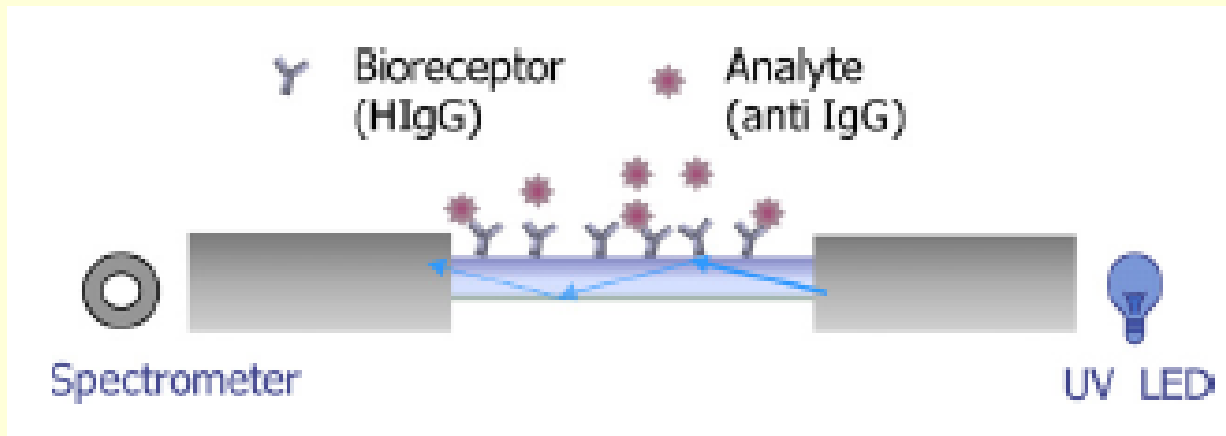

$$A \approx \frac{\sqrt{8}}{3} \frac{\lambda}{\pi d NA} \varepsilon_{bulk} cL = 0,001 \varepsilon_{bulk} cL$$

**Zdroj UV LED 280 nm – detekce změn absorbance
proteinů (HIgG, anti IgG)**

PCS vlákno, NA=0,37, d=200 μm, L~5 cm

Viz: V.V.R. Sai et al., Sens.Actuators B143 (2010) 724-730



Imunopřevodník na PCS vlákně

1. Tvorba OH skupin na povrchu vlákna – 2h
2. Aminosilanizace (5 min)
3. Reakce s glutaraldehydem (30 min)
4. Inkubace IgG v pufru (PBS) na vlákně (12 h)

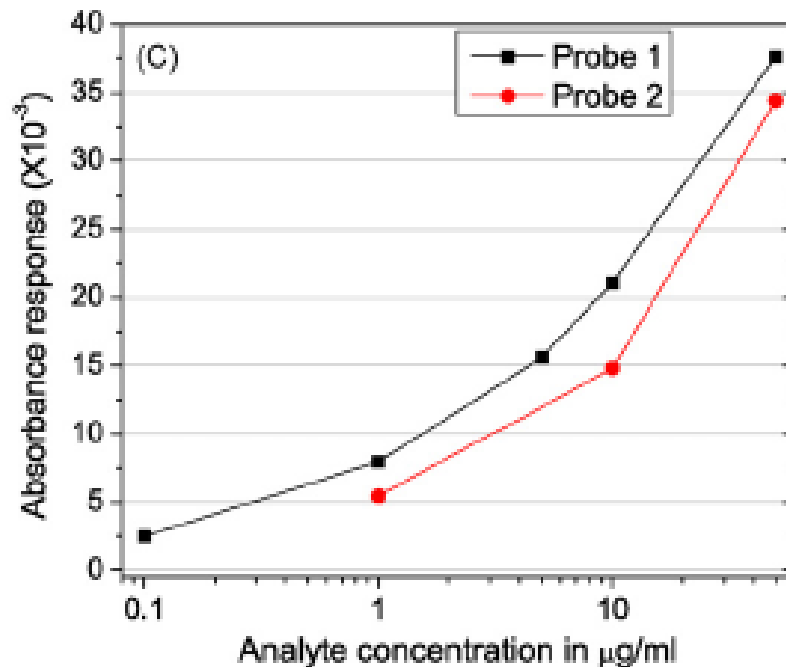
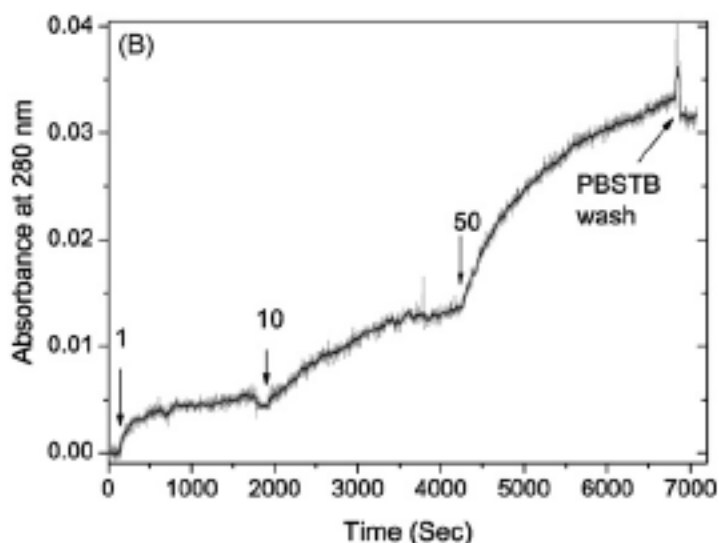

Biosensor na planárním vlnovodu

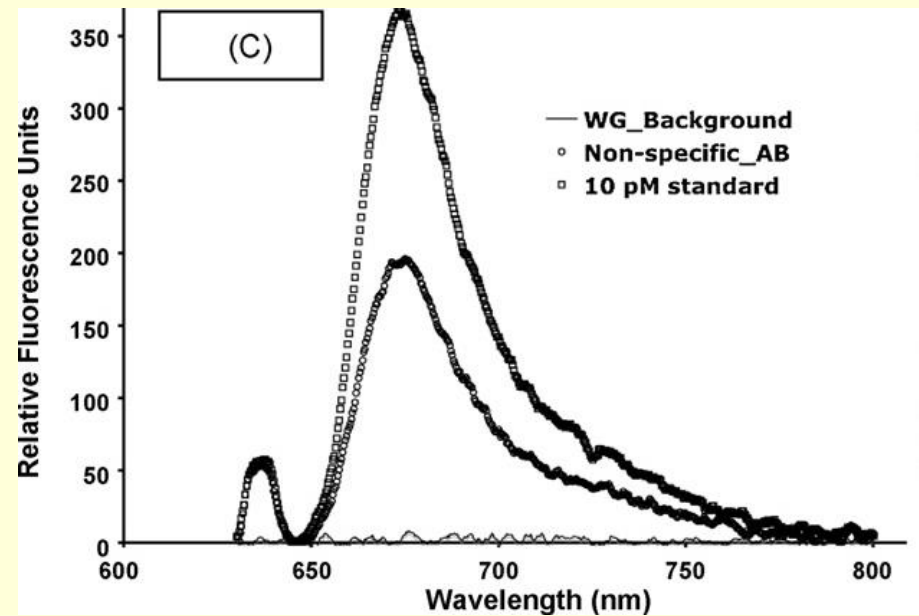
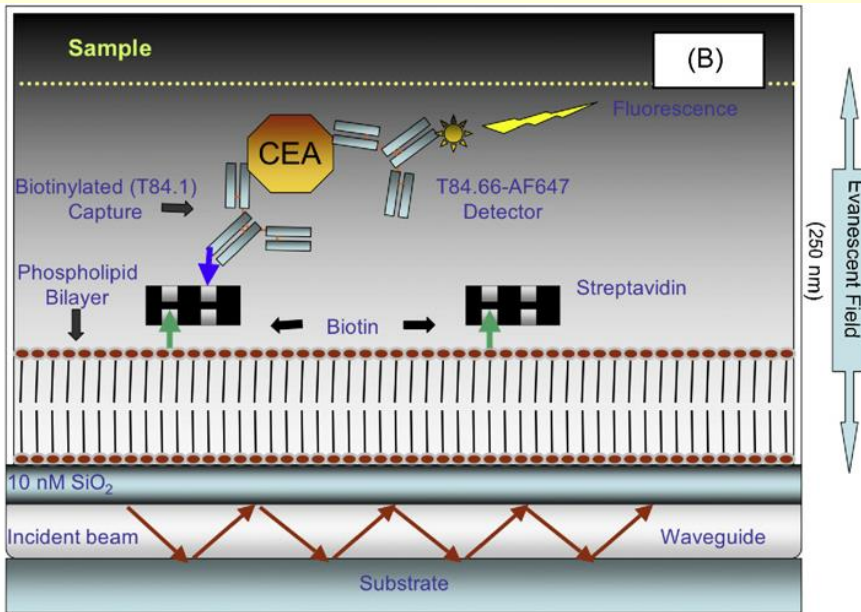

Detekce rakovinových markerů planárním imunosensorem.

Luminiscence excitována při 635 nm, snímána zvnějšku spektrometrem

Vlnovod: SiON_x ($n=1.81$, 5 nm) na SiO_2 excitace pomocí mřížky

Detekce CEA (carcinoembryonic antigen) pomocí syntetických protilátek na základě imunoglobulinu (T84.66-AF647)

Harshini Mukundana et al., Sens. Actuators B-Chem 138 (2009) 453–460



Zmenšení průměru jádra vlnovodu, zvětšení vln. délky

$$\gamma \approx \frac{\lambda}{d}$$

Omezení

- Jednovidová PCS vlákna lze obtížně připravit (špatné mechanické vlastnosti)
- Neexistuje žádný reálný přístup pro chemikálie do oblasti evanescentního pole v jednovidových nebo mnohavidových vláknech s malým jádrem (sklo je prakticky nepropustné pro chemikálie)

Řešení

Speciálně tvarované vlákno - D-vlákno, sektorové s-vlákno, tj. vlákna se speciálními nekruhovými průřezy.



D-vlákna

D-vlákno (Culshaw-UK-1985)

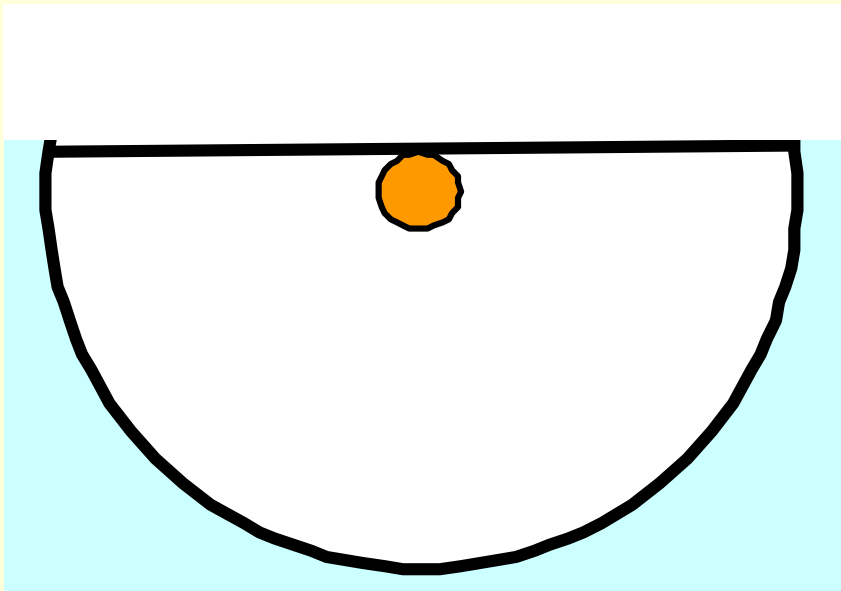

Křemenné D-vlákno je připraveno tažením z vhodně obroušené a leštěné kruhové preformy

Použito hlavně pro detekci plynů (CH_4), pro fyzikální senzory
G. Stewart, W. Jin, B. Culshaw, Sens. Act. B 38, 42-47, 1997
 Rovněž pro SPR senzory-viz část SPR



IR senzor na D-vláknu

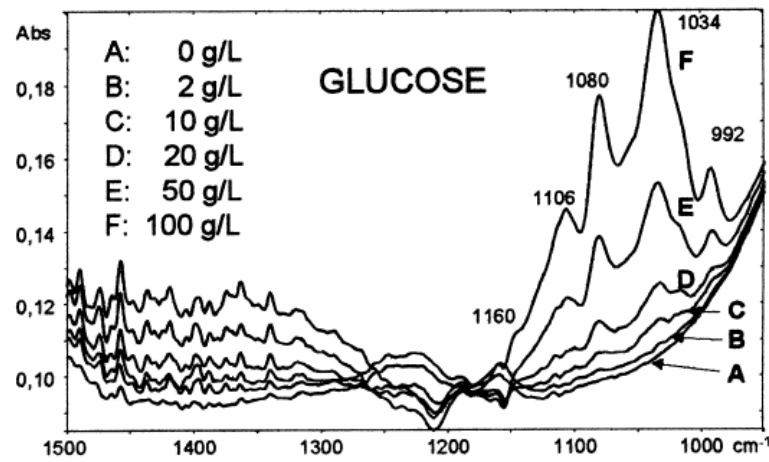
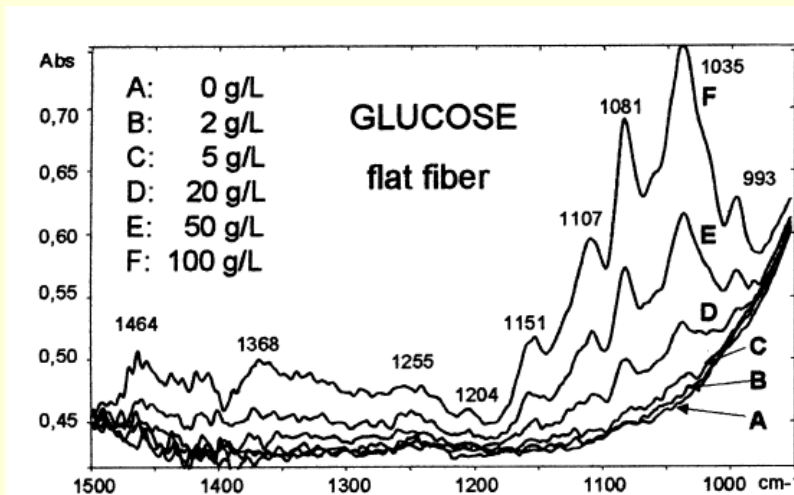
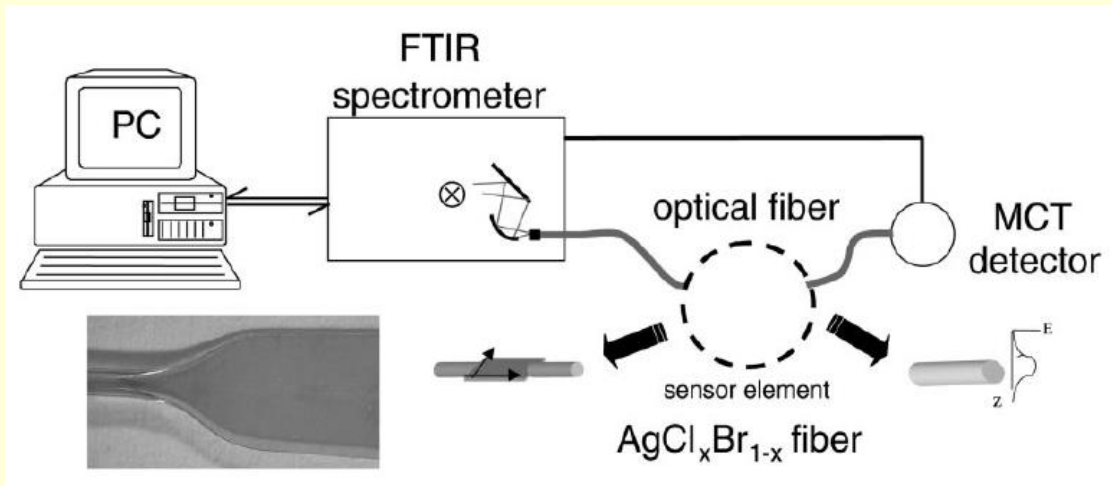

$\text{AgCl}_x\text{Br}_{1-x}$ D- vlákno, zploštělé stlačením kruhového vlákna

U. Bindig et al. ,Sens. Actuators B 74 (2001) 37-46



Sektorové vlákno

Podobně jako D-vlákno umožňuje snížit průměr jádra d a má dále zlepšený přístup do oblasti evanescentního pole.

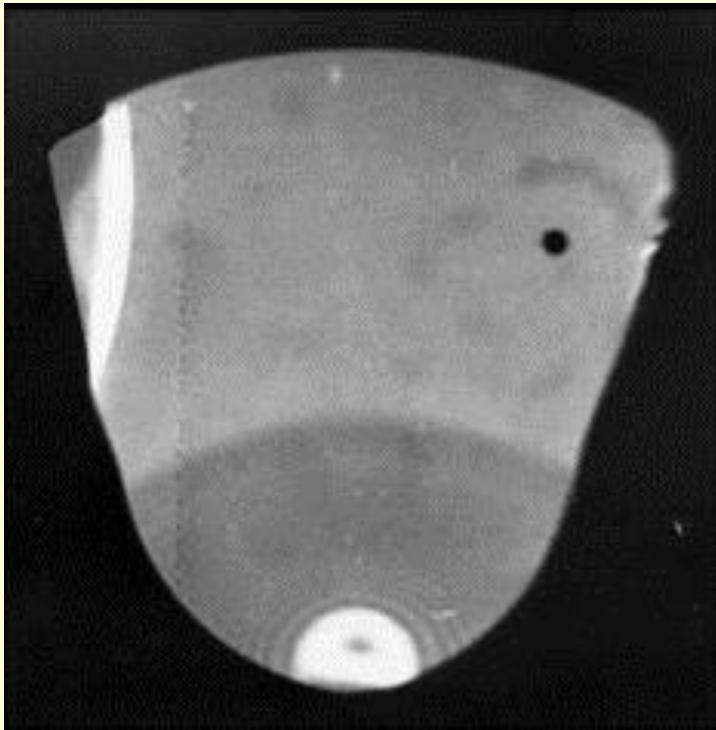

Vlákna jsou dostatečně robustní, což je dáno velkou sektorovou částí (0.3 mm)

Průměr jádra - $30\mu\text{m}$ (zvýšení citlivosti 2-5x ve srovnání s PCS vláknem)

V. Matejec et al., Sens. Actuators B 38-39 (1997) 334-338



Nastavení úhlu odrazu na rozhraní jádro/plášť

$$\gamma \approx \frac{1}{\sqrt{1 - \left(\frac{\theta}{\theta_c}\right)^2}}$$

- Excitace PCS vláken odkloněným kolimovaným svazkem
- IGI vlákna
- Ohnutá PCS vlákna (U vlákna)



Excitace odkloněným kolimovaným svazkem

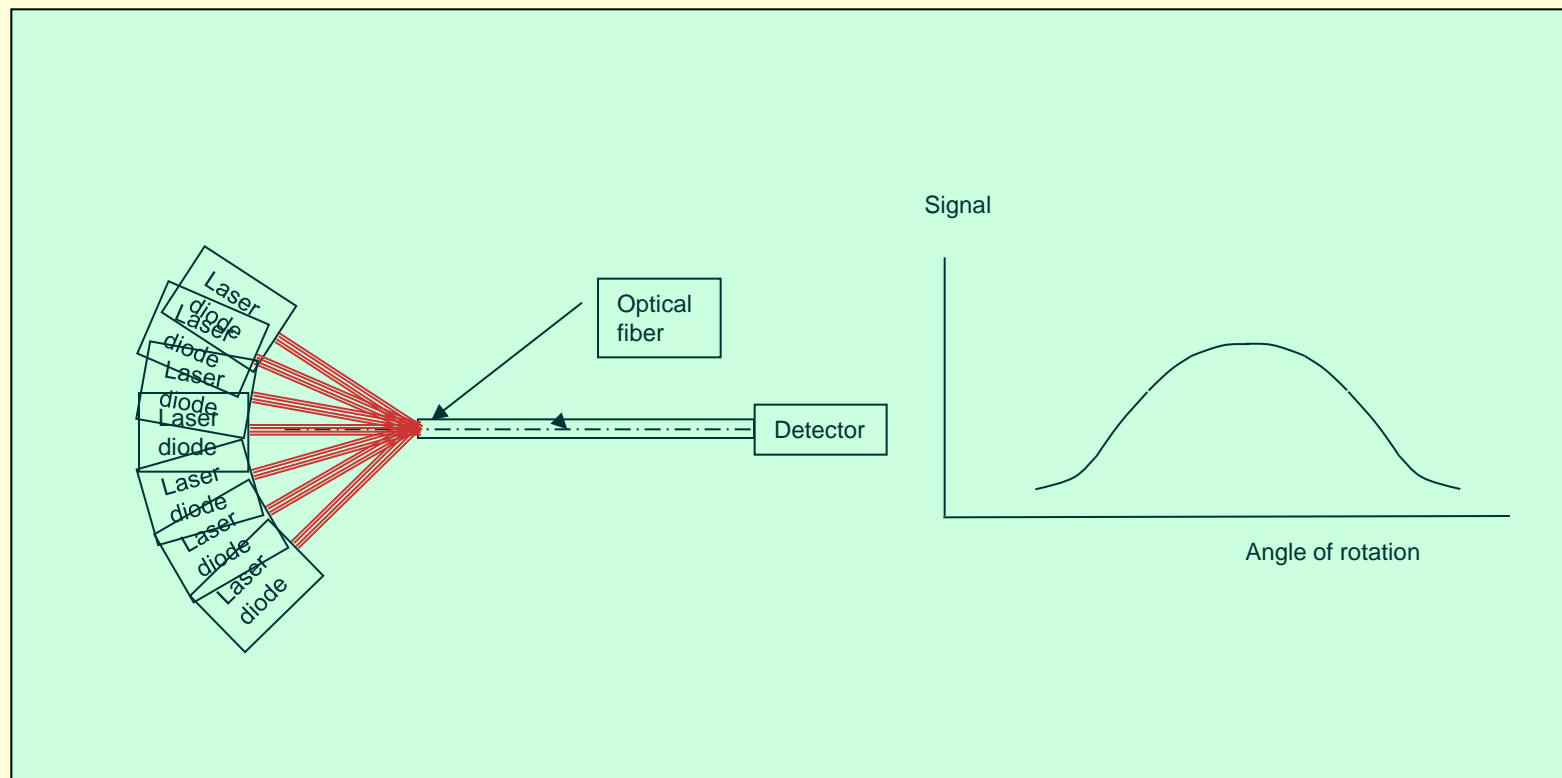

Excitujeme jako osově, tak kosé paprsky



Sestava UFE

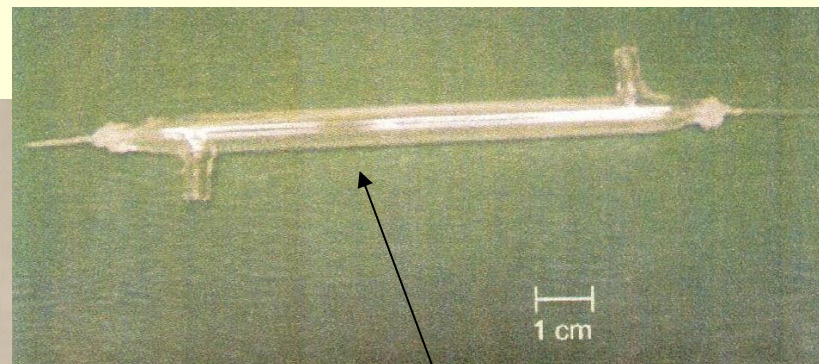
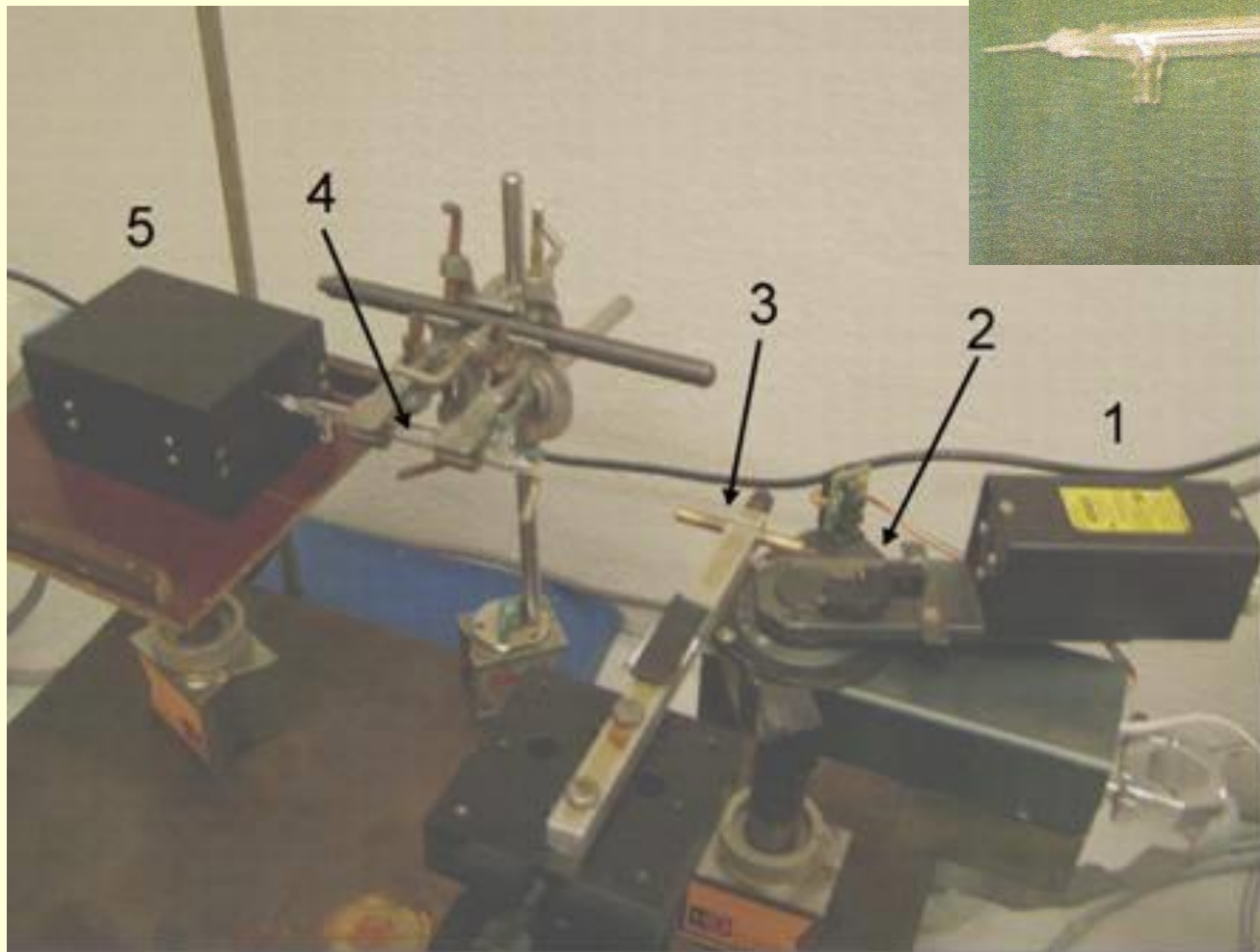

Kyveta

1-Laser; 2 – Otočná část, 3- Držák vlákna, 4-Kyveta, 5-Detektor



PCS vlákna – Úhlové distribuce v plynných směsích - refraktometrie

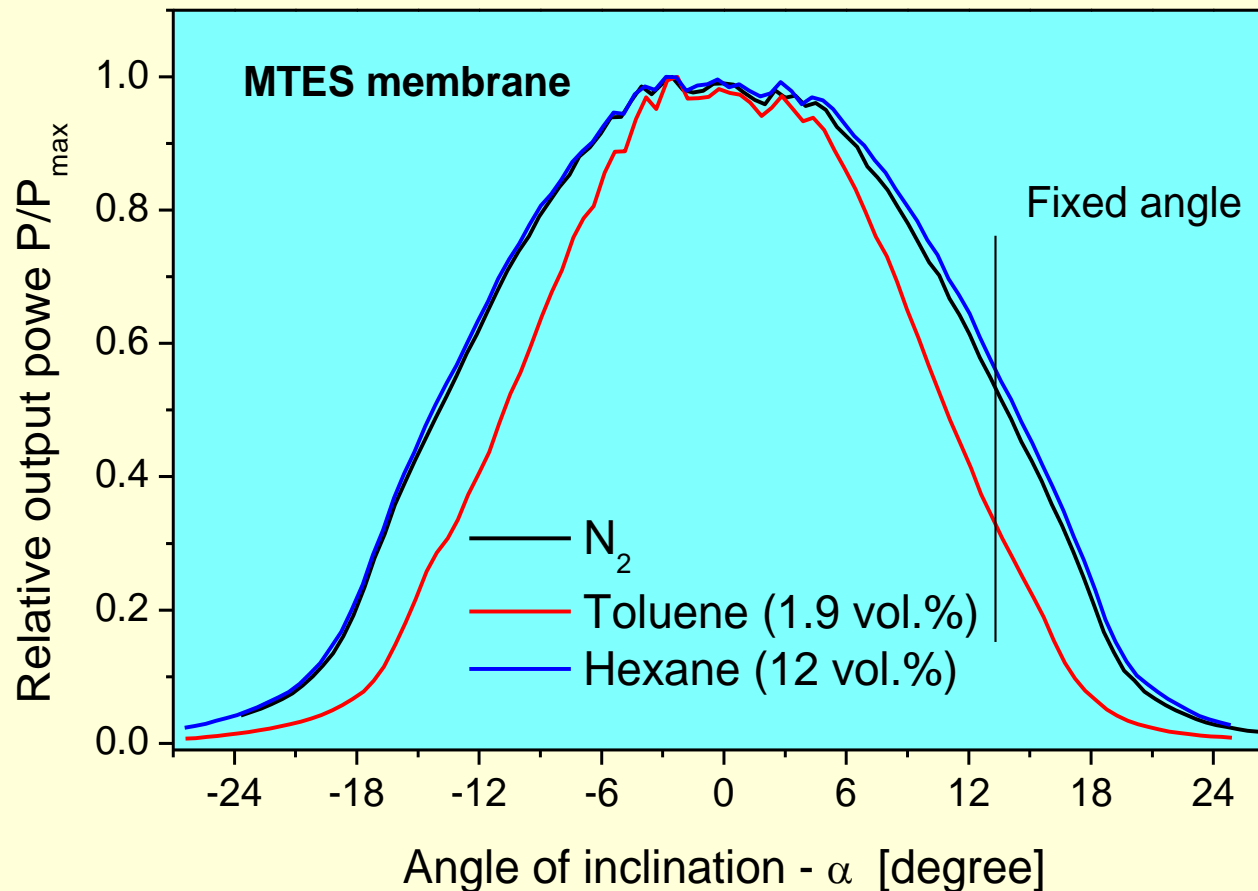

Výzkum interakce analytů s různými membránami, SPR senzory (viz část SPR)



PCS vlákna – časové odezvy k plynným uhlovodíkům

MTES MEMBRANE

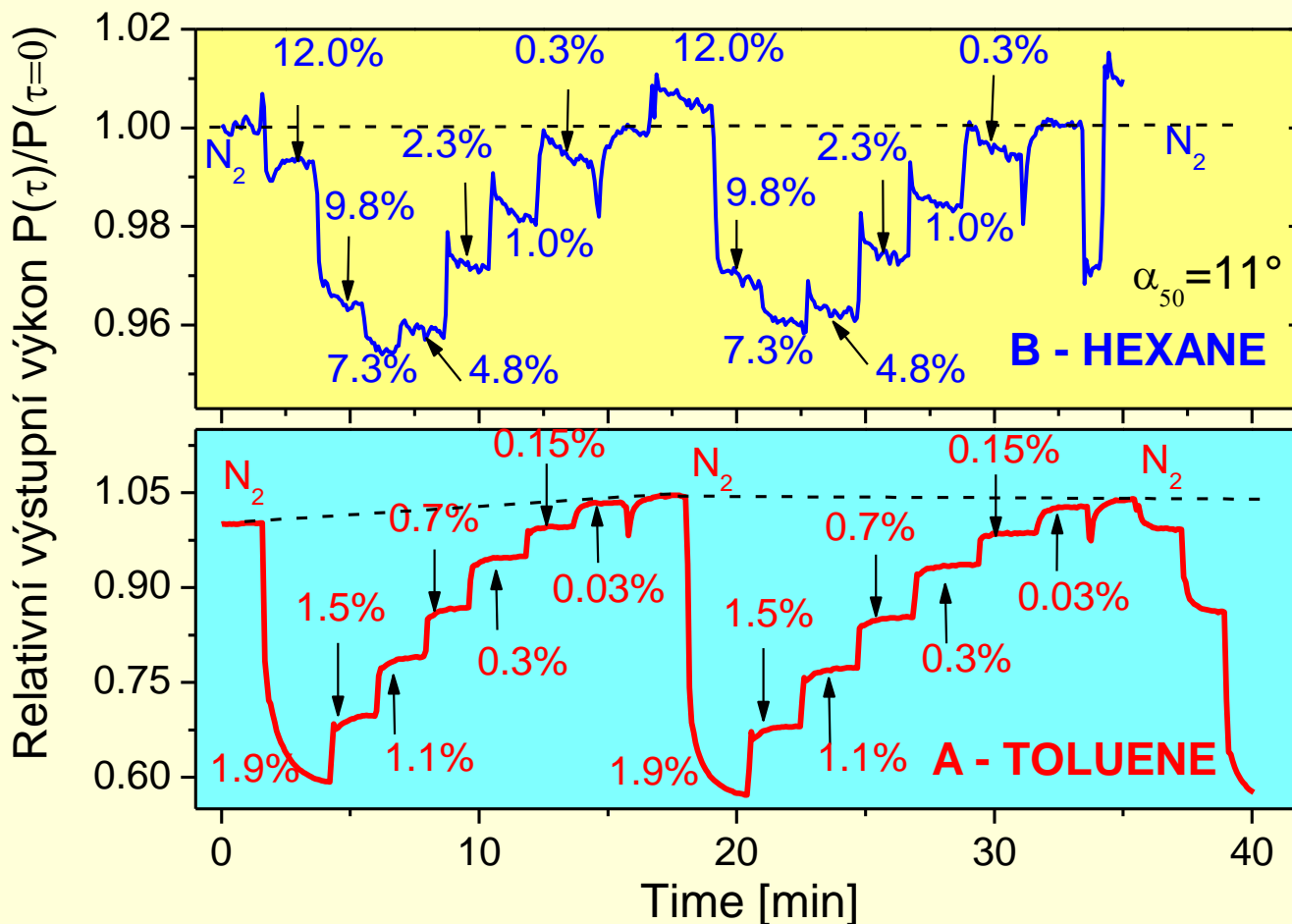

Vlákna se zbroušeným vstupem

- Náhrada excitace odkloněným kolimovaným svazkem použitím neodkloněného kolimovaného svazku a vlákna se zbroušeným koncem – stejná citlivost

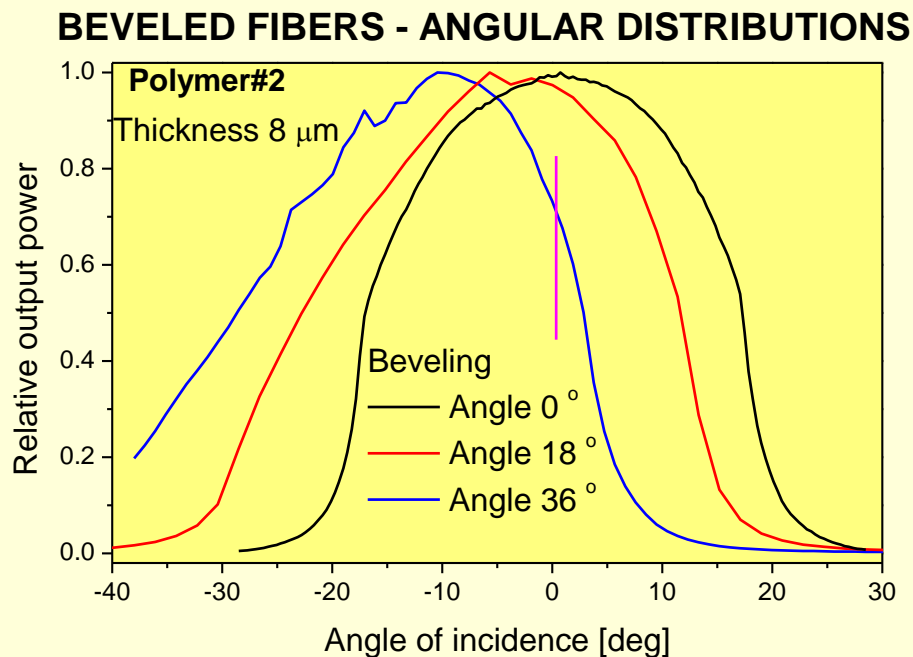
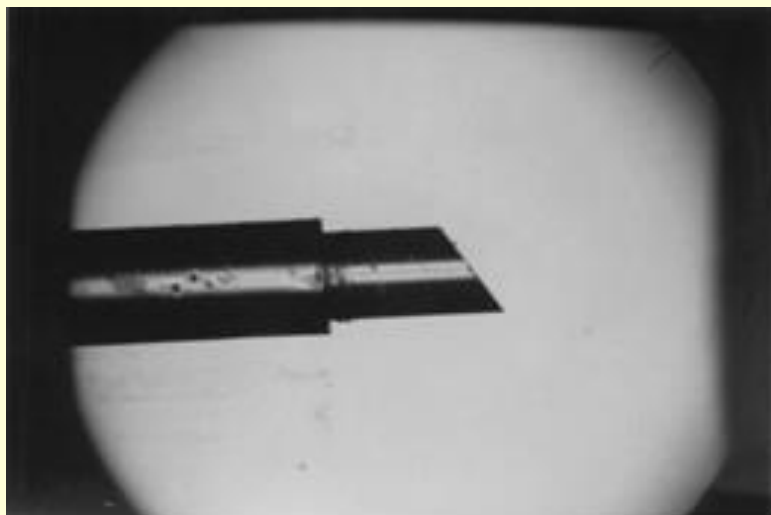

V. Matejec et al., Mater. Sci. Eng. C21, 217-221 (2002) detekce toluenu ve vodě



Mnohavidová vlákna s invertovaným gradientním profilem IGI vlákna

Citlivost je ovlivňována řízením úhlu odrazu na rozhraní jádro/plášť

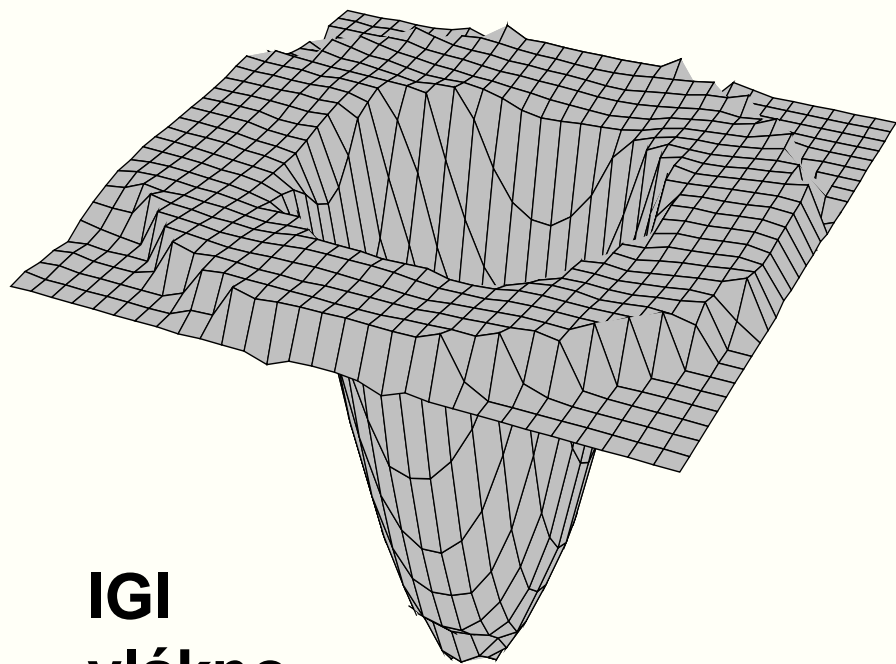

**IGI
vlákno**

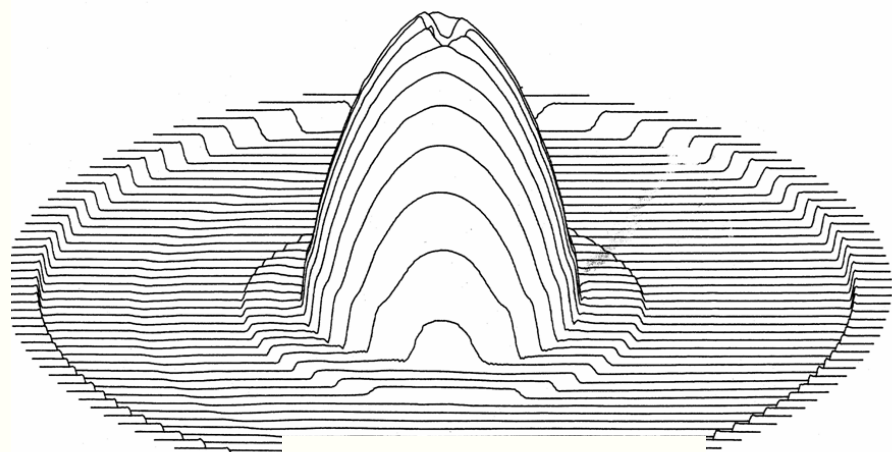

GI vlákno



IGI vlákna- dráhy paprsků

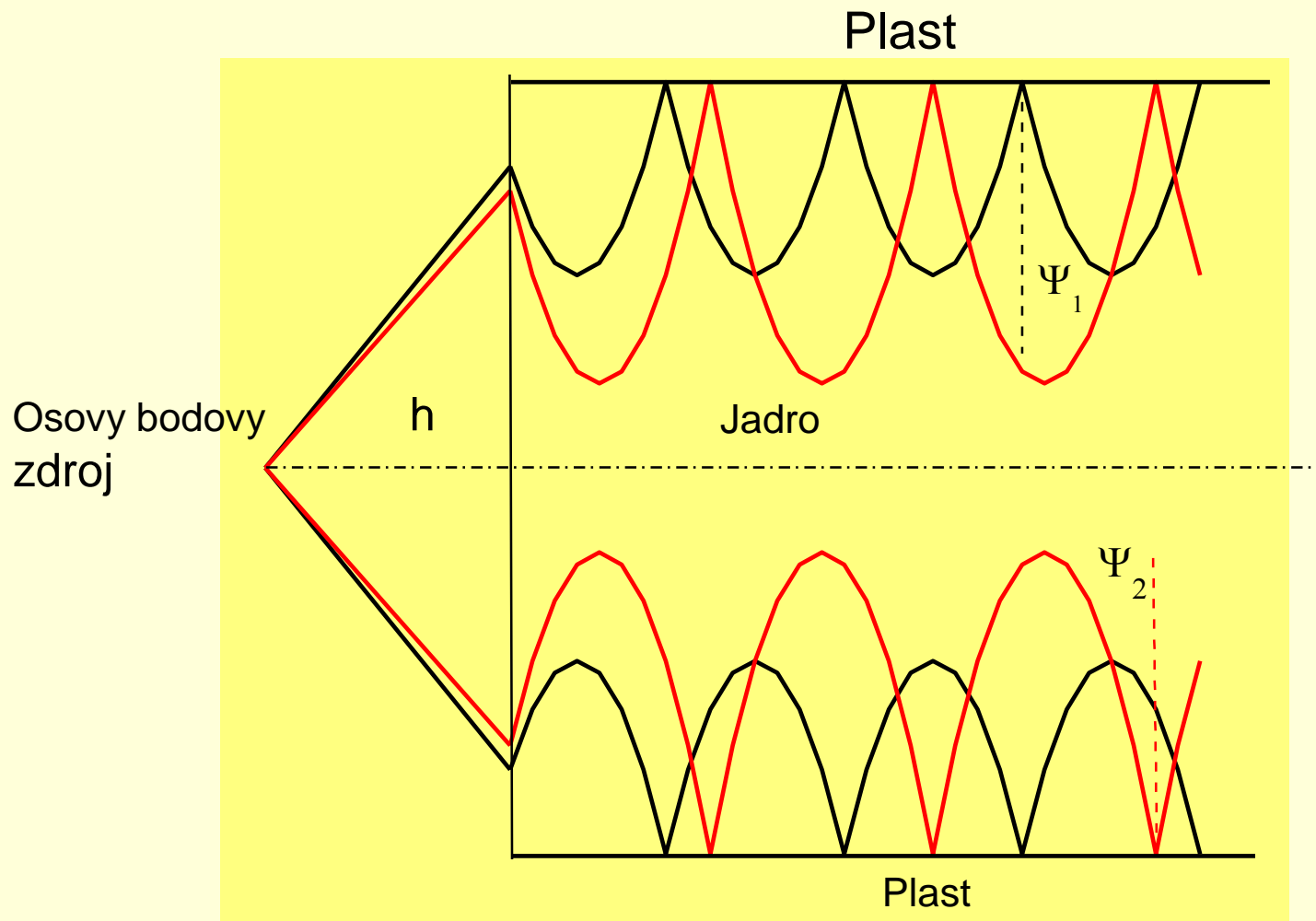

Prakticky stejný úhel dopadu na rozhraní pro všechny paprsky, pokud jsou osově excitovány \Rightarrow vysoká citlivost detekce



Výhody IGI vláken

Zvýšená citlivost ke změnám indexu lomu v rozmezí indexů lomu 1.45-1.51 – závisí na minimální hodnotě indexu. Průměr 100-500 μm

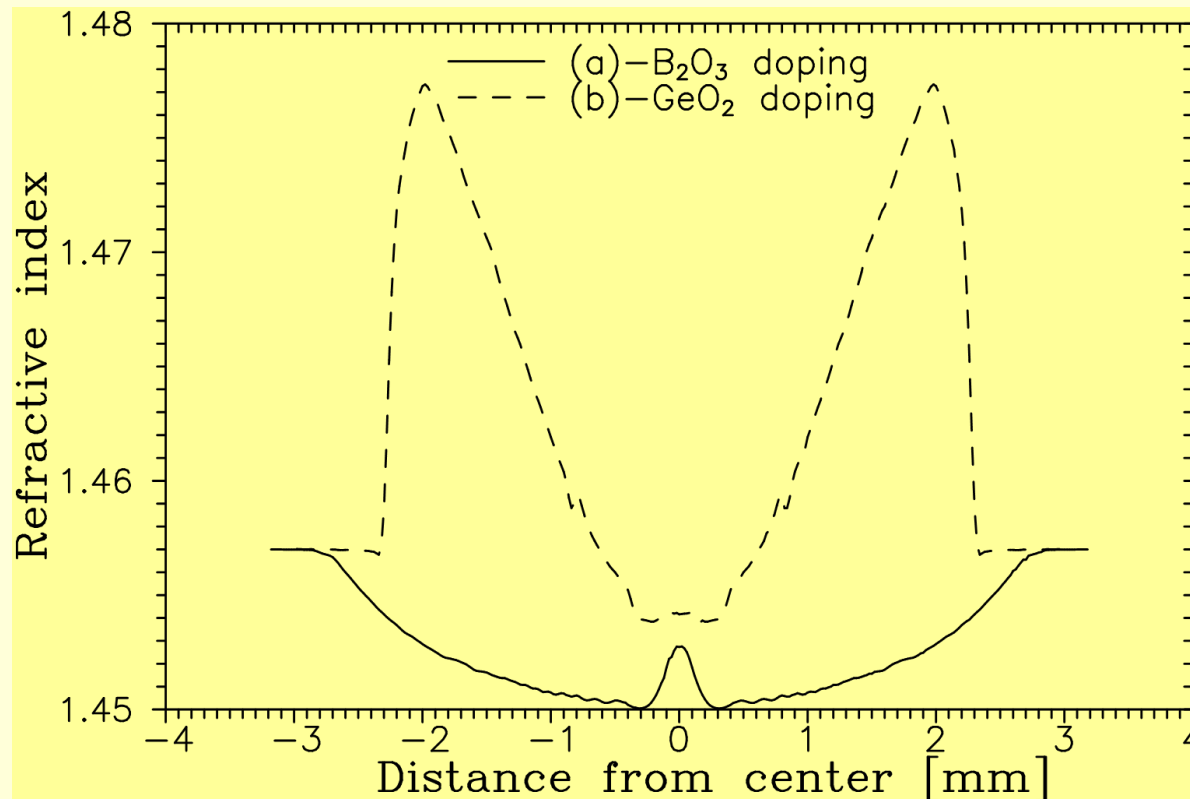

Kalibrační křivka IGI vlákna refraktometrie

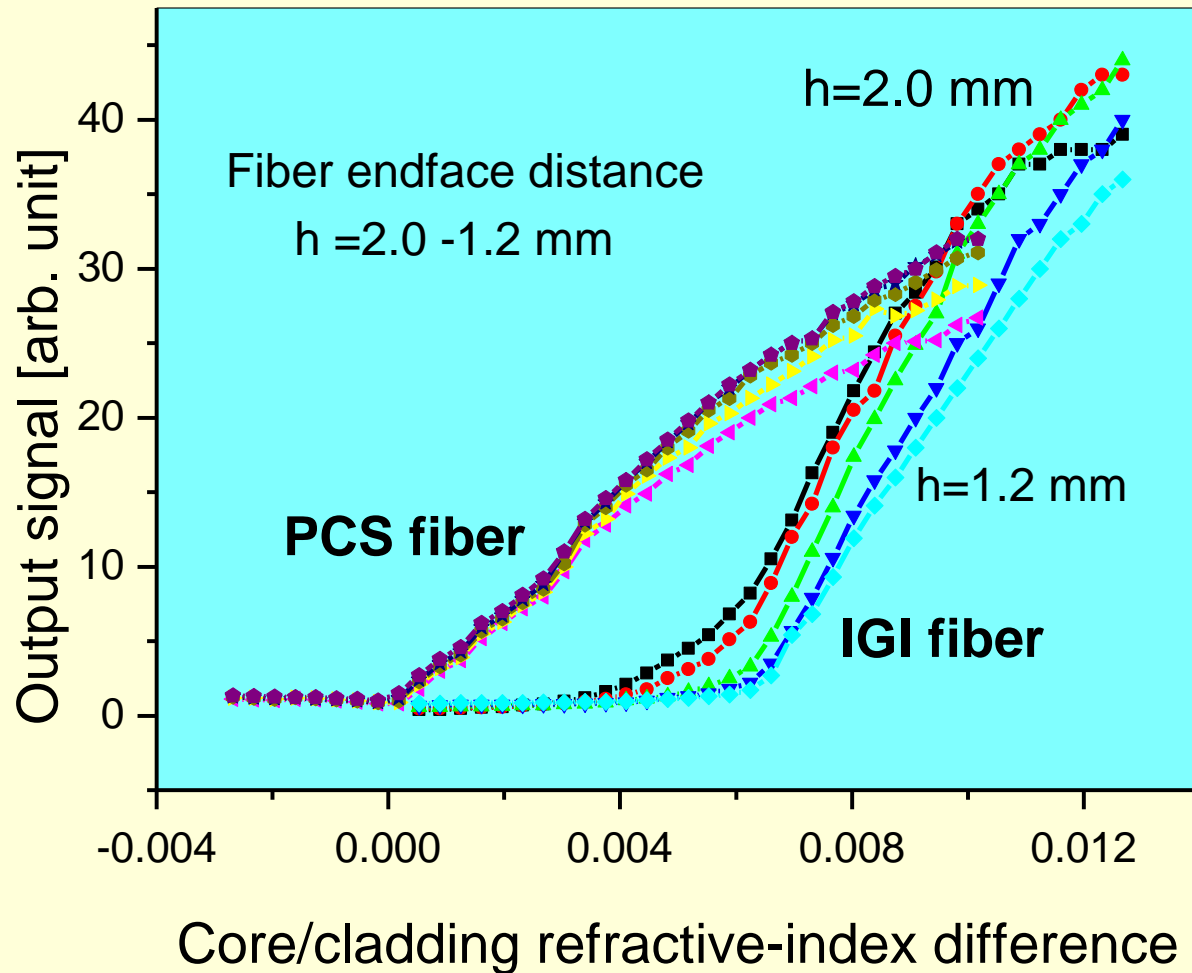

Citlivost ke změnám indexu lomu v oblasti $n=1.45$

M. Chomat et al., *Sens. Act B* 87, 257-268 (2002)



SPR senzory- Inkubace kyseliny 16-merkaptohexadekanové na Au

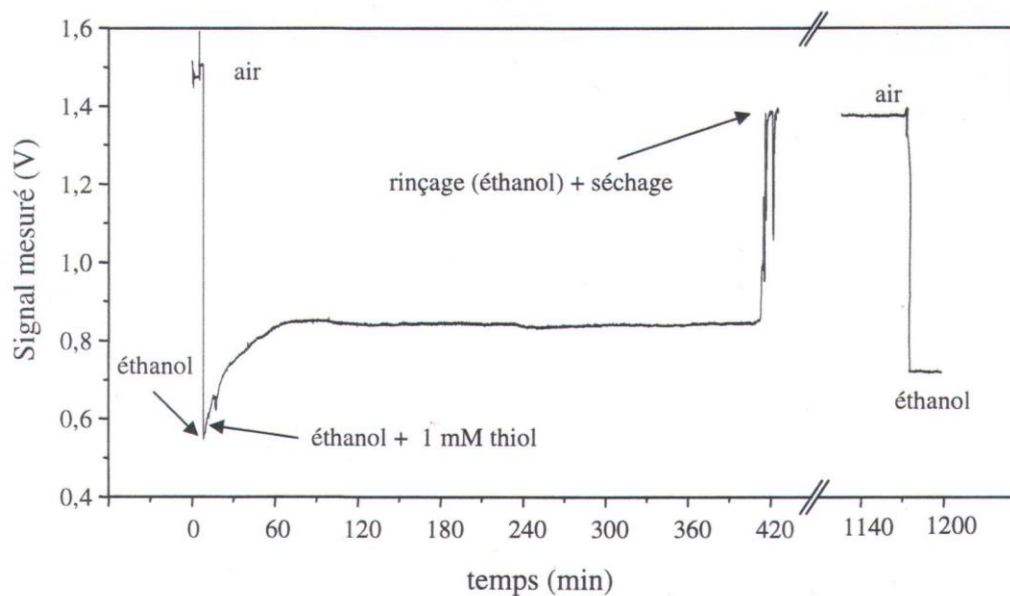
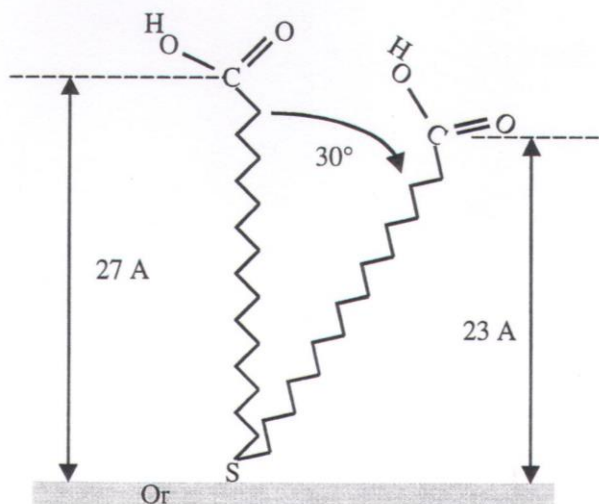

IGI vlákno, detekční délka 1,5 cm, Au vrstva 50 nm

F. Bardine, These de la Universite Claude Monnet, Saint Etienne, 2004



Ohnutá vlákna (U-vlákna)

Zmenšení úhlu odrazu na rozhraní

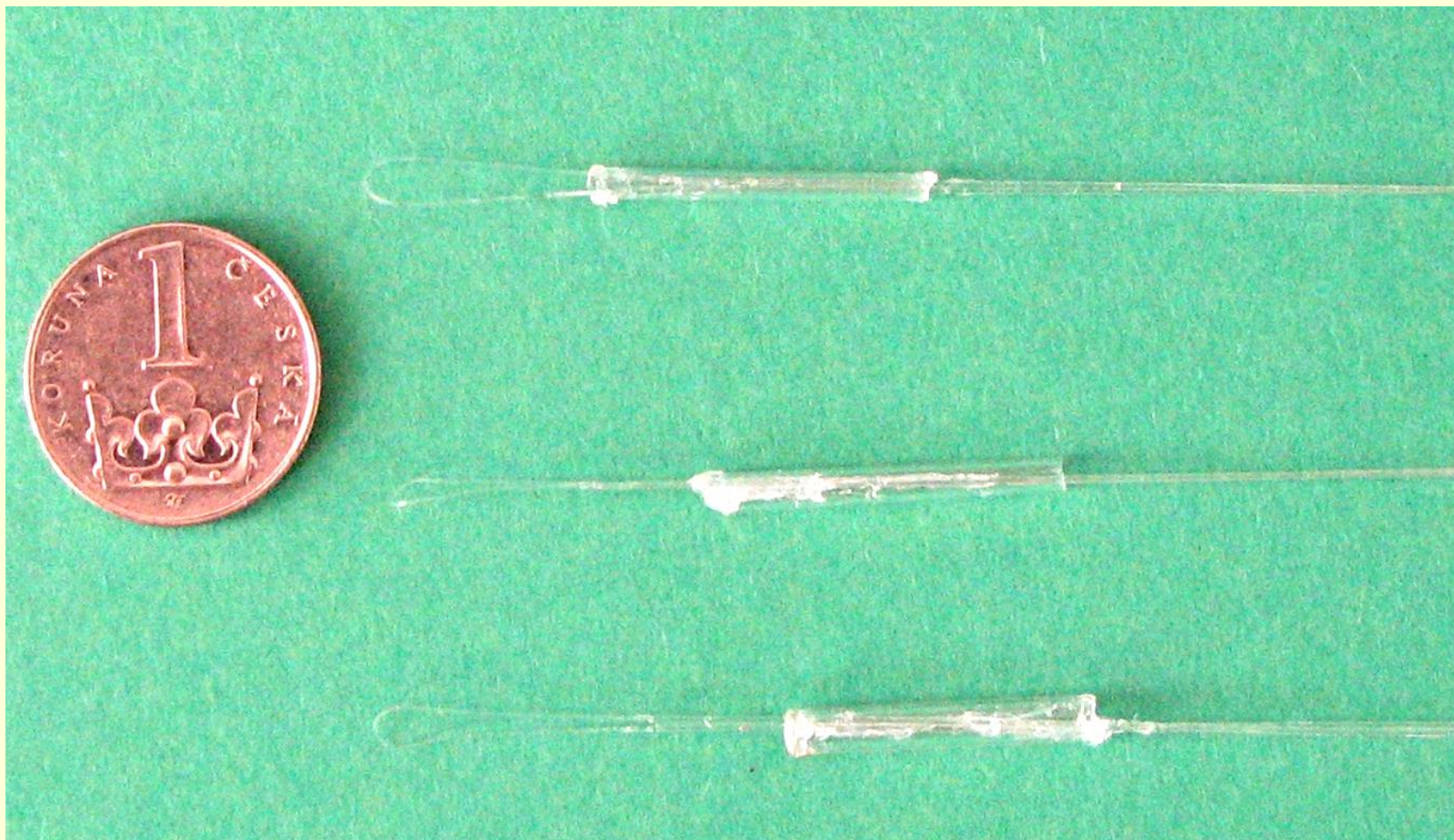

Citlivost ke změnám indexu lomu pláště refraktometrie

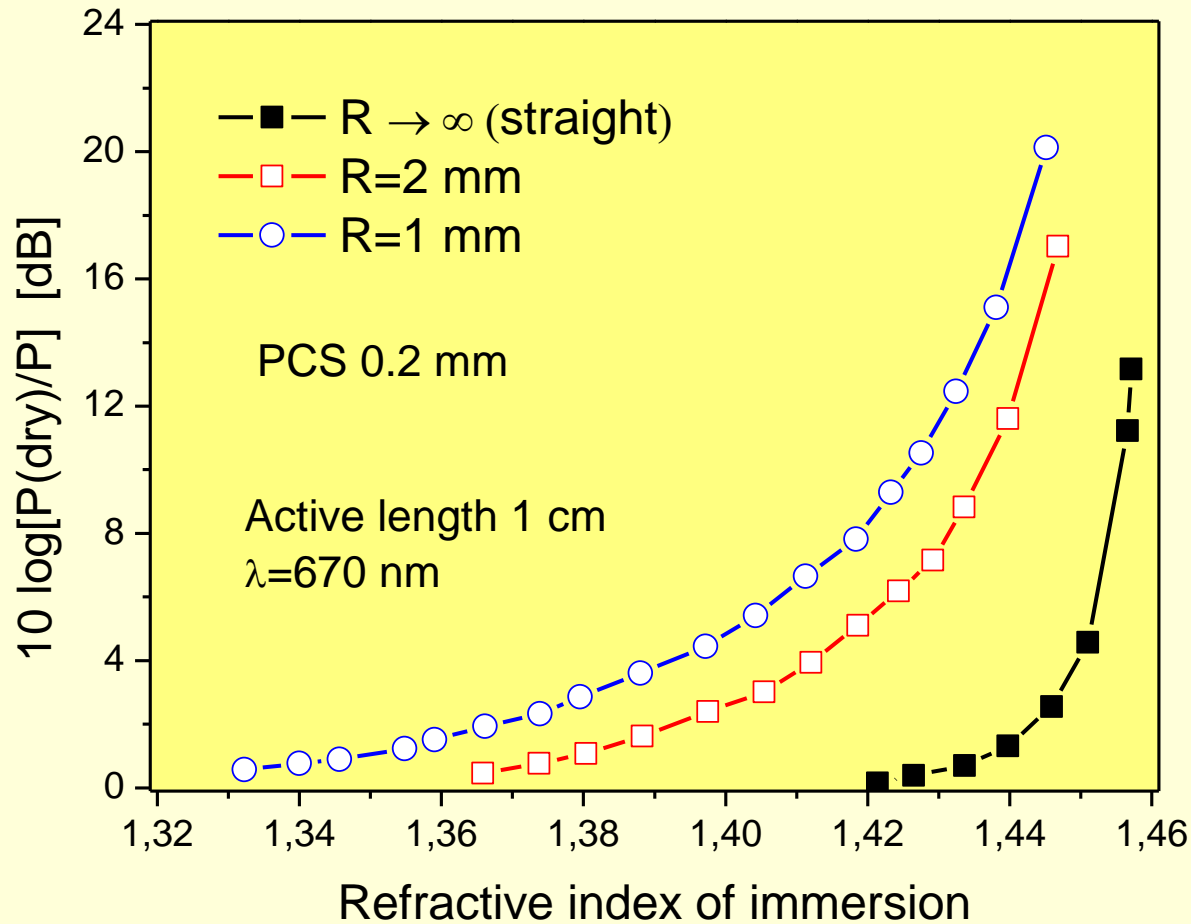

Citlivost ke změnám absorpčního koeficientu pláště

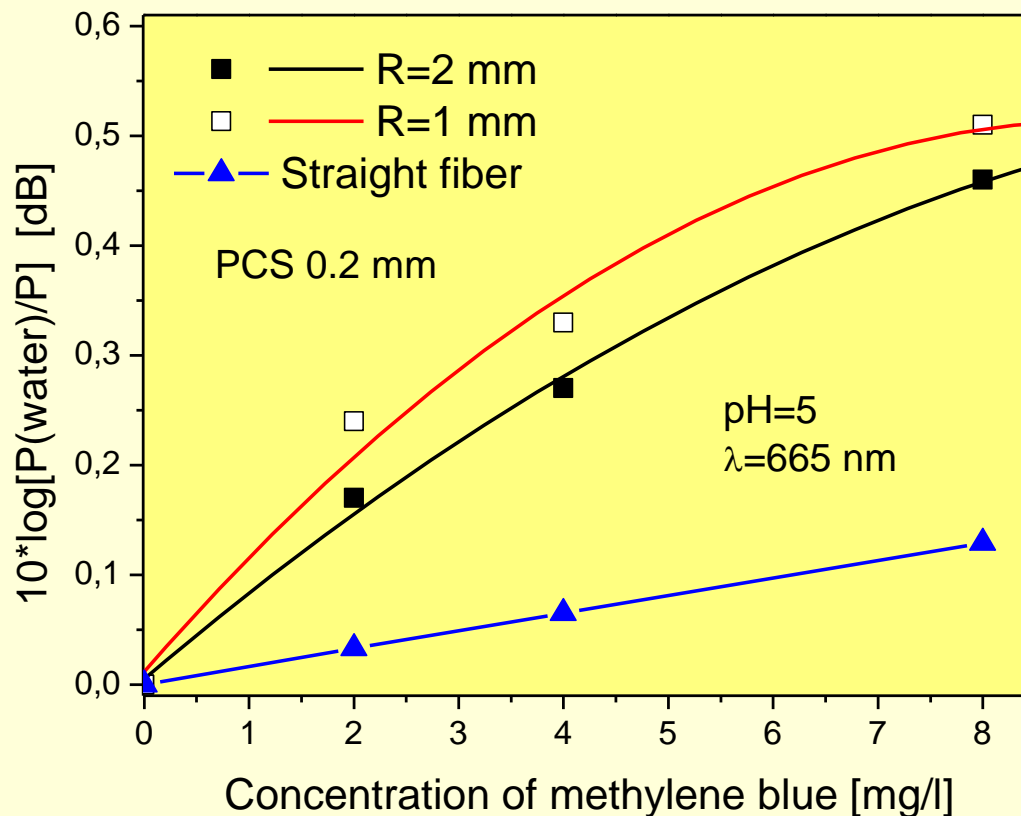

V. Matejec et al., Sens. Lett. 7, 900-904 (2009)



Vlastní senzor kyslíku a glukozy

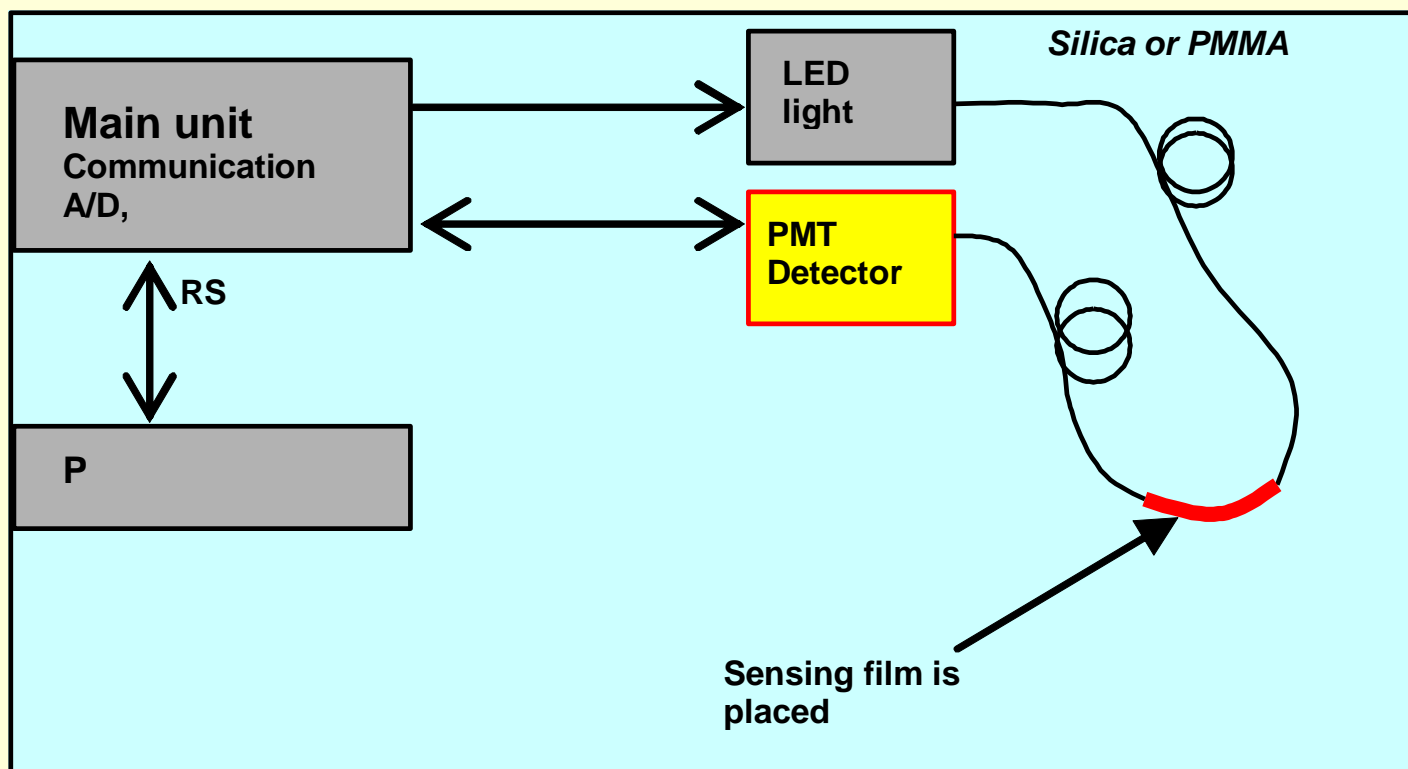

Ohnuté polymerní vlákno (1 mm), detekční membrána z ORMOCER® ($n \sim 1.5$) s Ru komplexem a glukosaoxidazou. **Detekce je založena na monitorování spotřeby kyslíku v enzymatickém rozkladu glukosy**



Kyslík – Fluorescenční intenzita $\text{Ru}(\text{phen.})_2\text{Cl}_2$

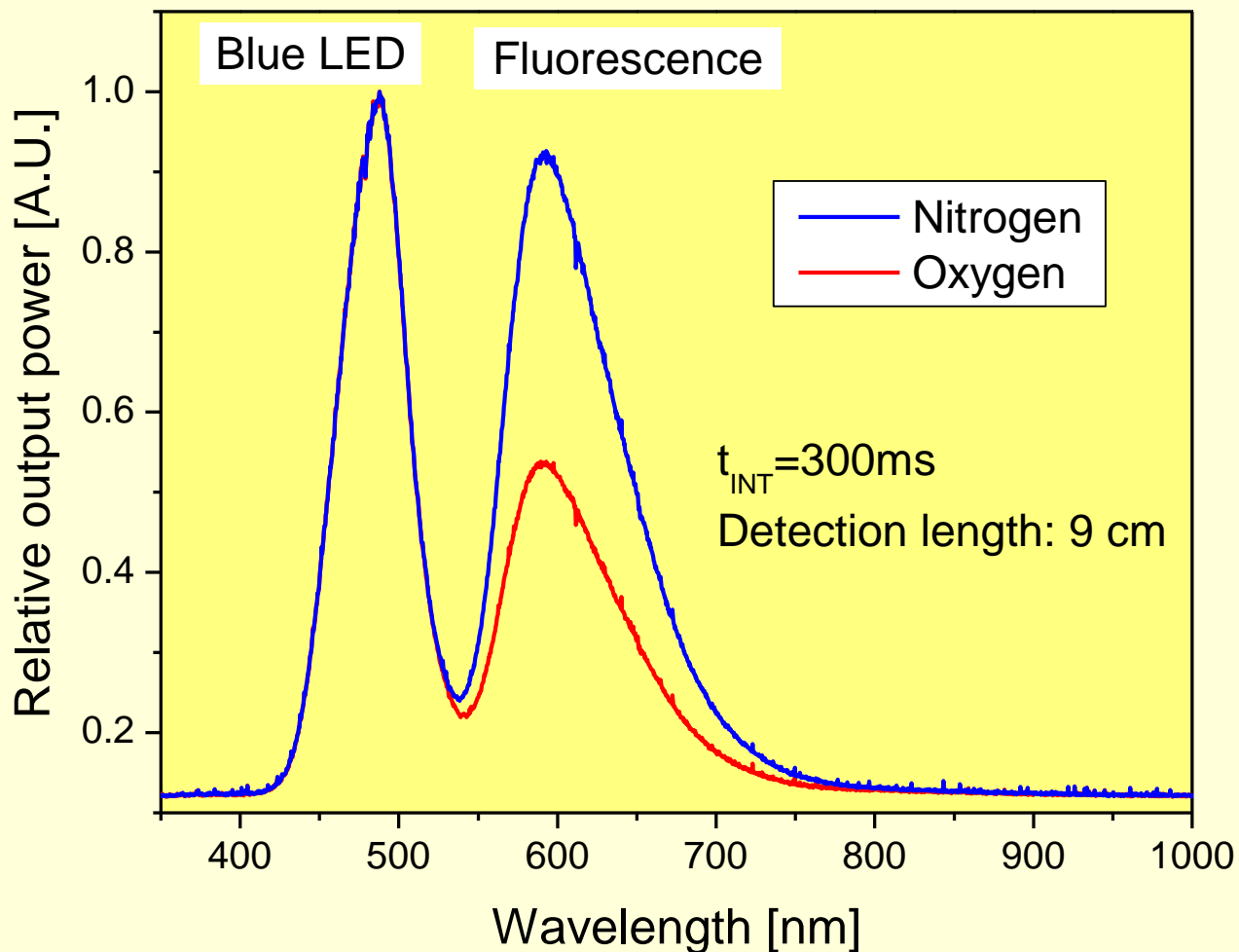

Měření intenzity fluorescence PCS vlákno + ORMOCER® vrstva s Ru komplexem

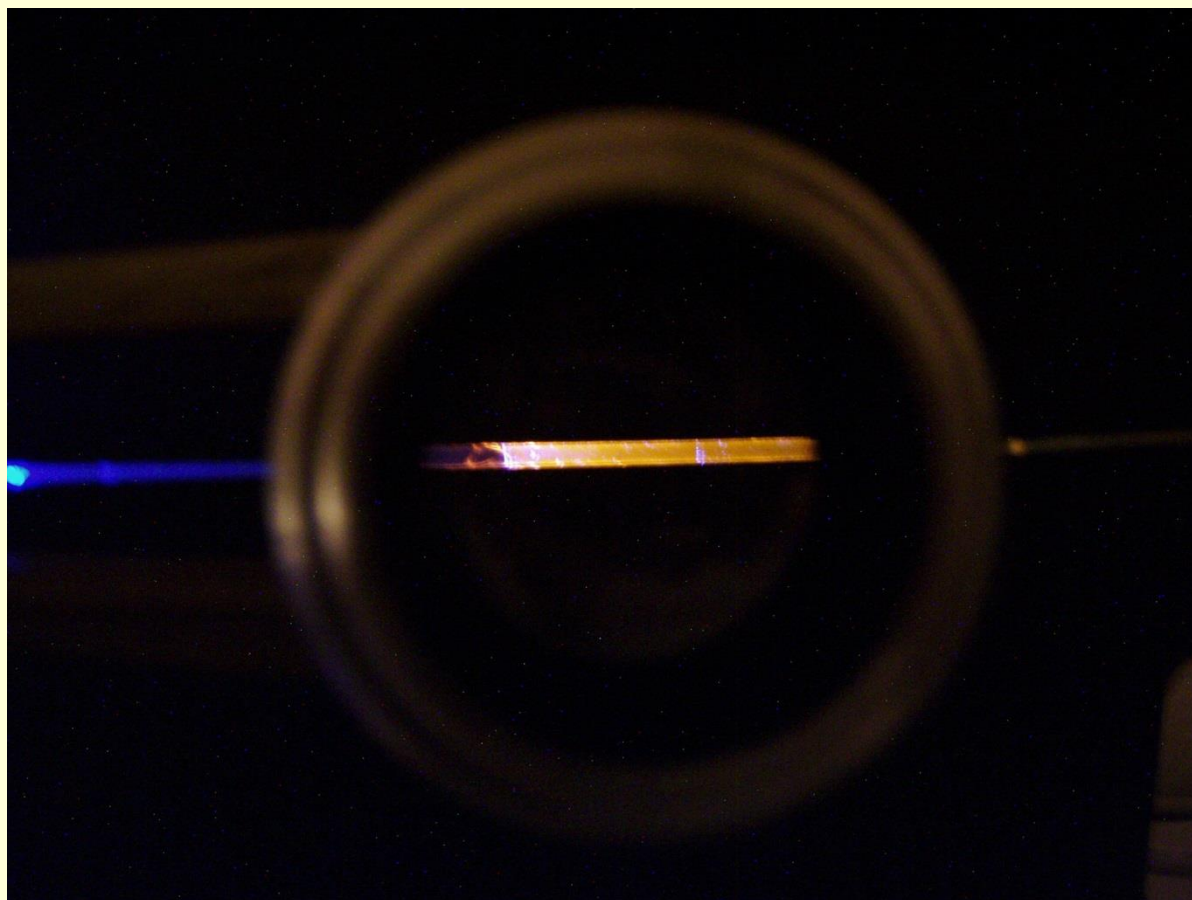

Excitace 470 nm – modrá LED, Fluorescence 620 nm



Senzor kyslíku a glukózy

Plastové vlákno

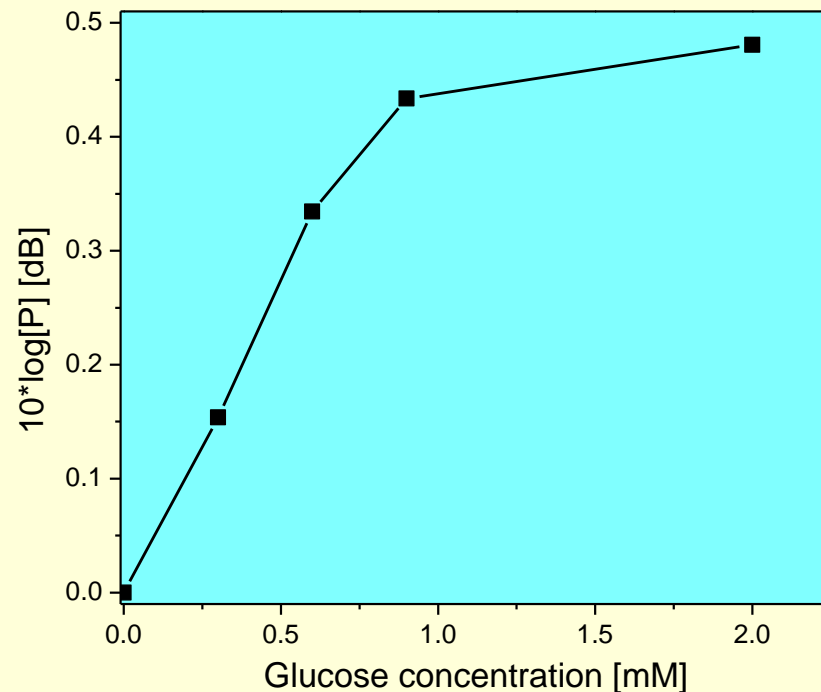
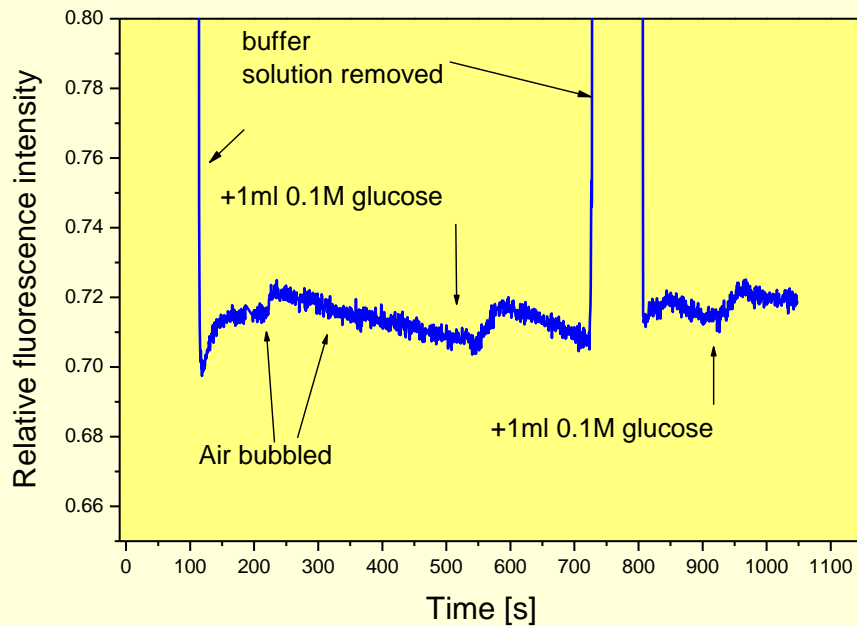

Časová odezva

Detekční rozsah 0.2 - 1 mM

Kalibrace



Způsoby pro zvýšení citlivosti

- Zvýšení délky vlnovodu L – navinutím (vlákno)

Rovněž vliv ohybu vlákna

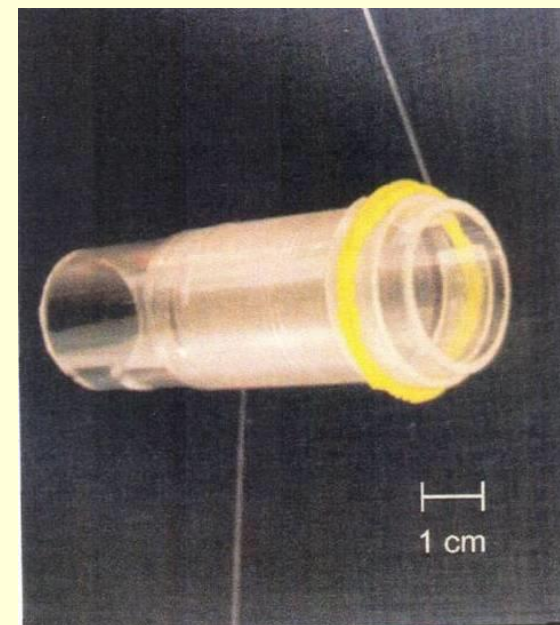
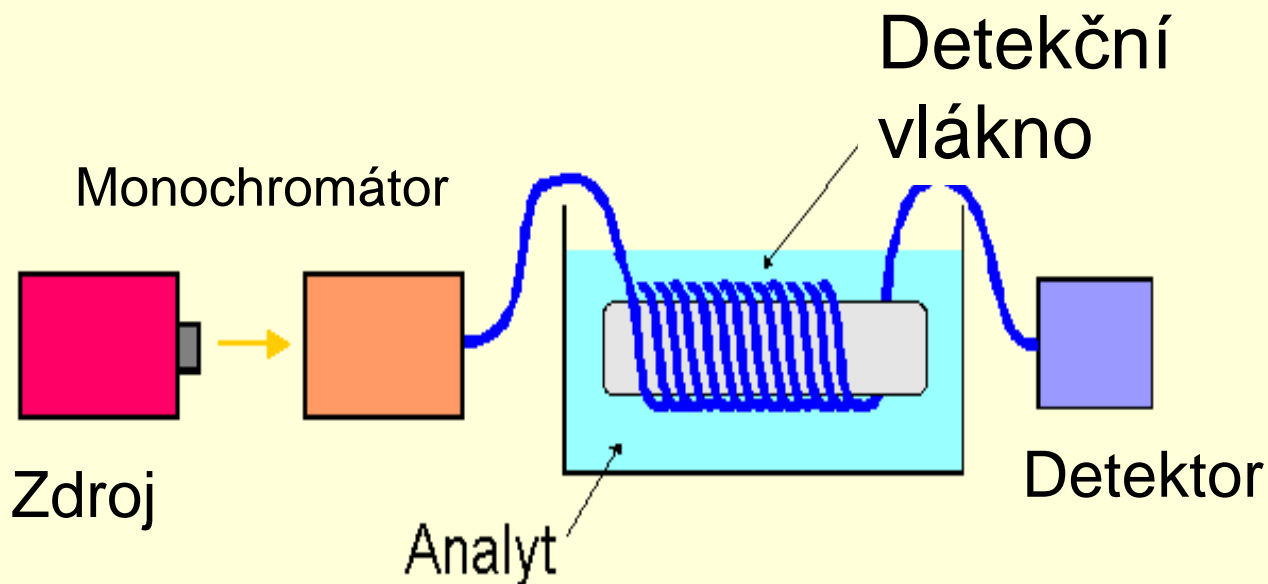

10 m PCS vlákna



Navinuté a rovné PCS vlákno odezva k toluenu ve vodě

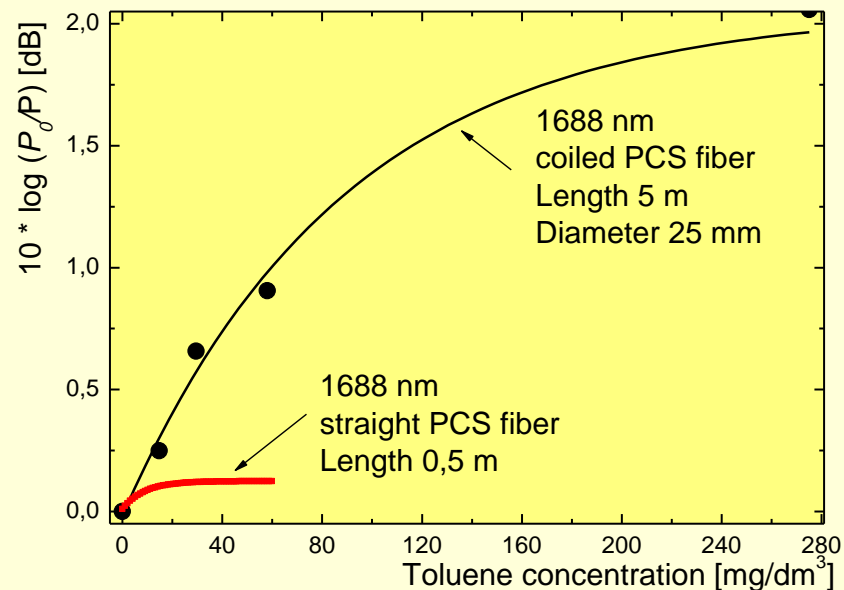
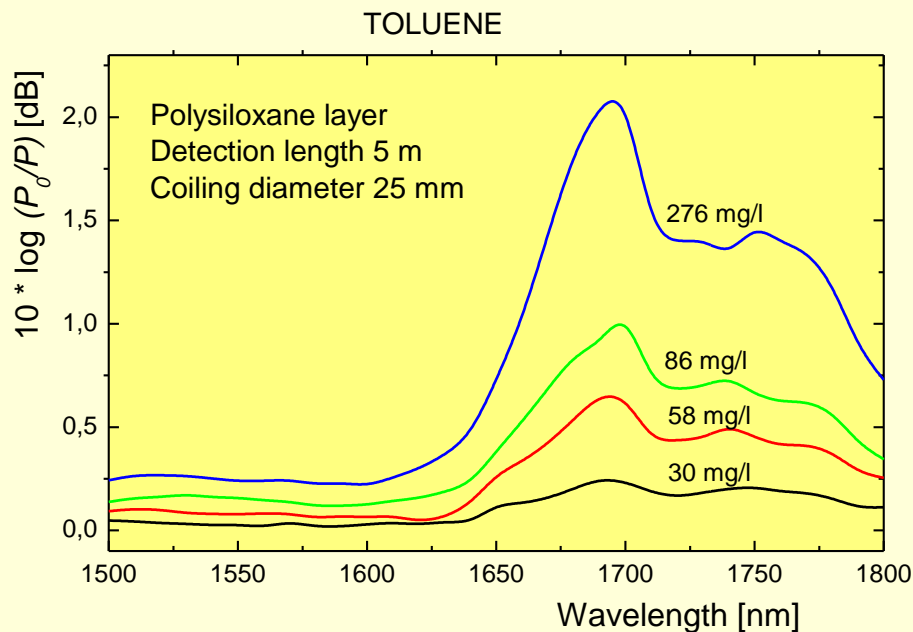

Evanescentní senzory v biomedicině

IR vlákna

Detekce pH a glukosy s využitím polyanilinu a glukooxidazy

Detekce rozpouštědel (chlorované uhlovodíky)

Homogenita farmaceutických pudrů.

Analýza proteinů a enzymů.

[E.D.S. Karlake et al., Advanced Drug Delivery Reviews 21 \(1996\) 205-213](#)

Planární vlnovody

Testování toxicity chemikálií s využitím změn konformace buněk

[J. Voros et al., Biosens. Bioelectr. 15, 423-429 \(2000\)](#)

Review

[E. Squilante, Applications of fiber-optic evanescent-wave spectroscopy, Drug Develop. and Indust. Pharm. 24, 1163-1175 \(1999\)](#)

Prakticky jsou však využívány zejména reflexní senzory



Reflexní optický senzor - princip

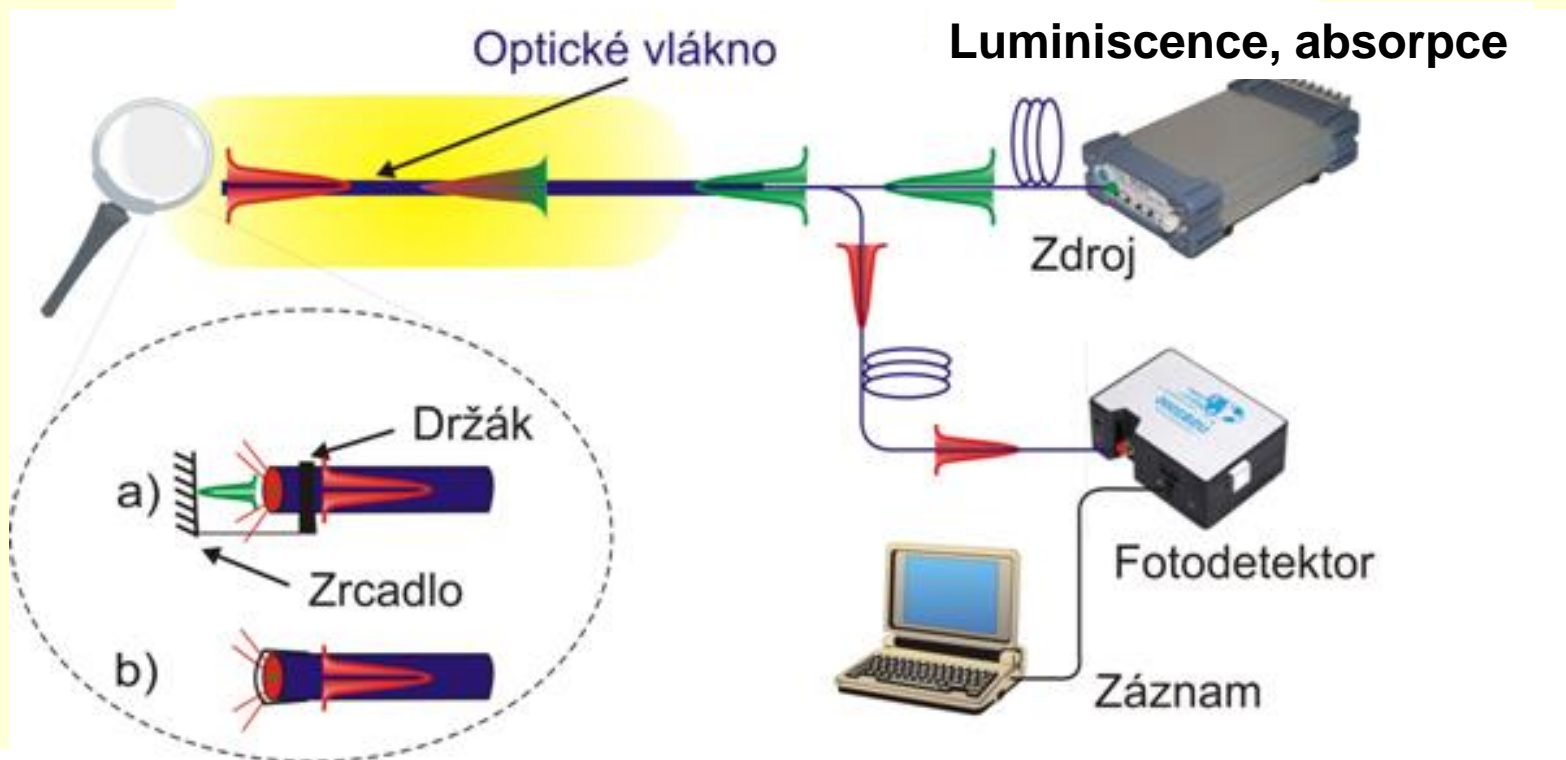
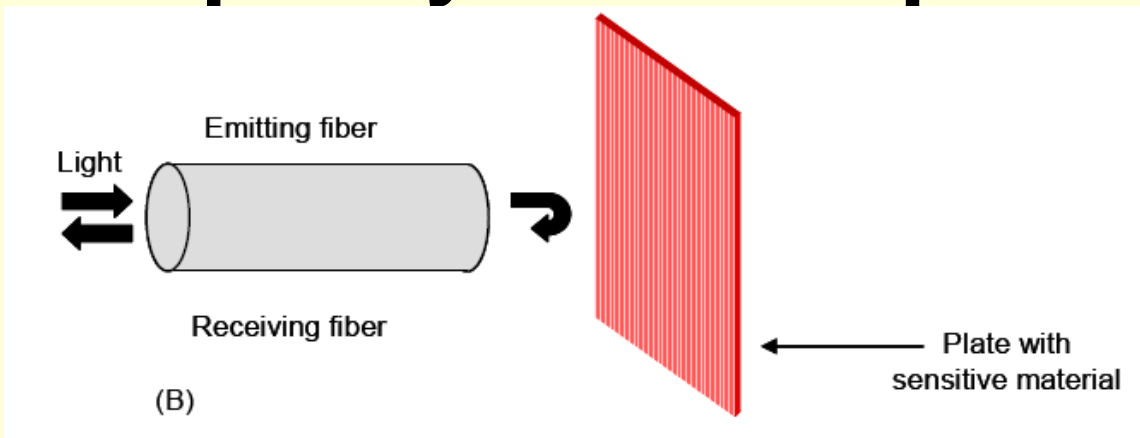

Reflexní senzor - omezení

Nízká odrazivost (%) – potřebné zesílit zrcadly nebo zbroušením konce vlákna (změna úhlu dopadu)

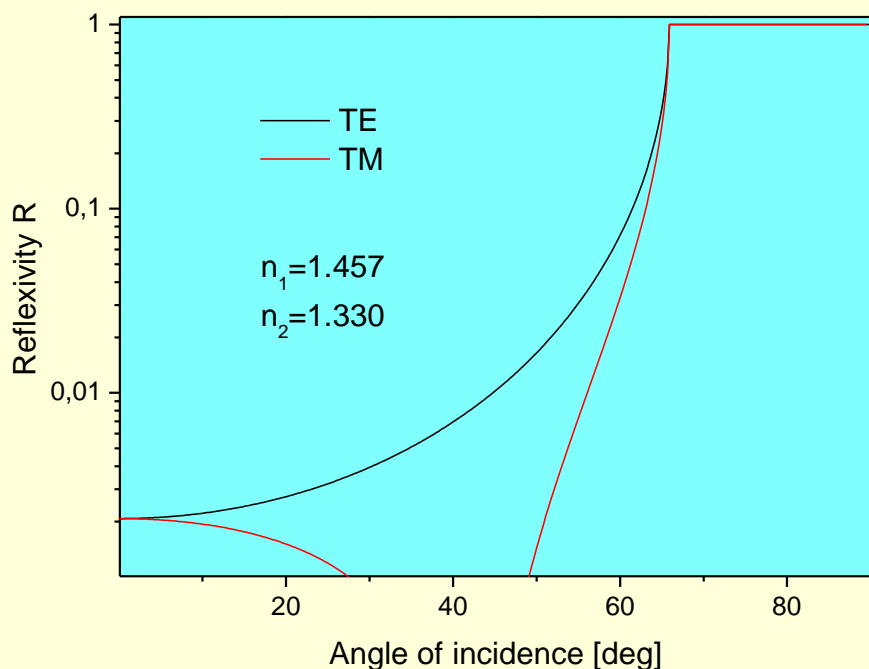

Kolmý dopad $\Psi = 0$ deg

$$R = \left(\frac{n_1 - n_2}{n_1 + n_2} \right)^2$$



Reflexní senzor - omezení

Malá plocha odrazu – nízká intenzita odraženého záření

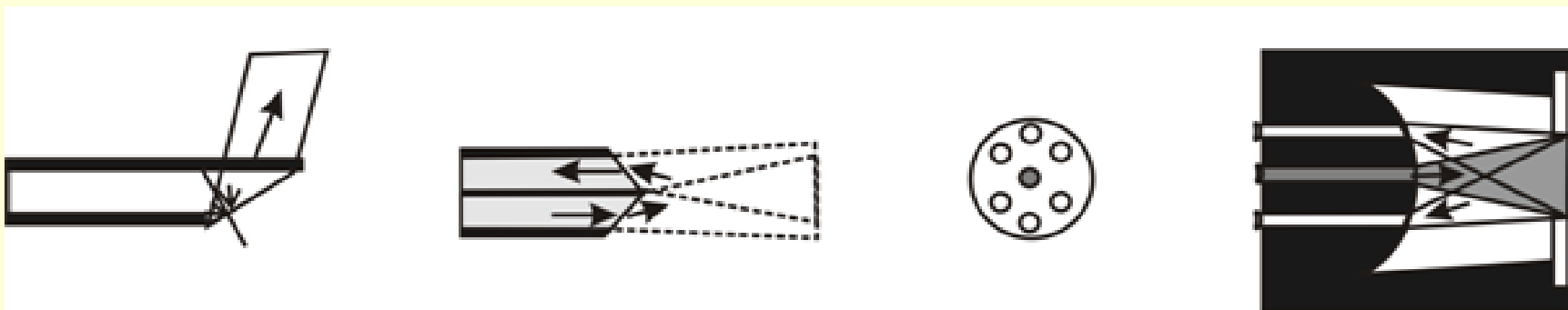

Proto se provádějí úpravy konců vlákna a přidávají se zrcadla

Viz: U. Utziger et al., „Fiber-optic probes for biomedical optical spectroscopy“, J. Biomedical Optics 8(1) (2003) 121–147



Reflexní senzor - instrumentace

Vláknové děliče (X, Y), děliče svazků, konektory

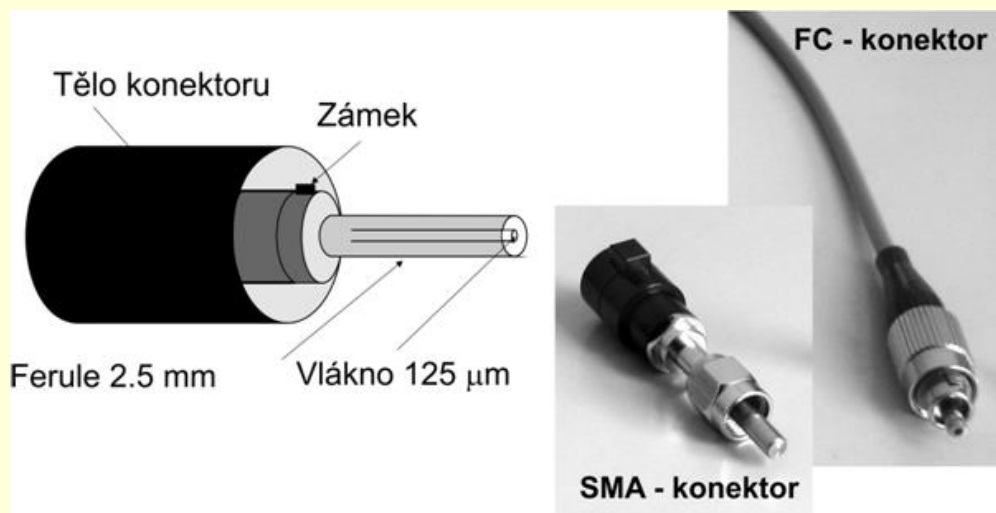
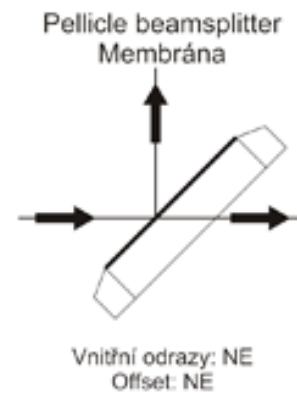
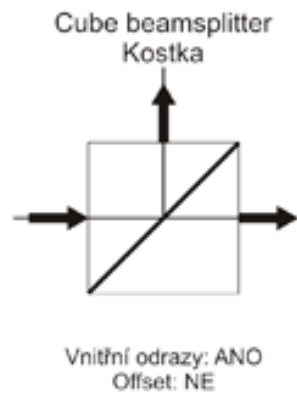
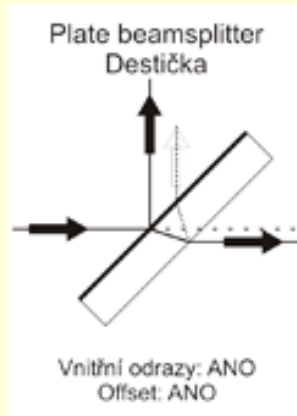
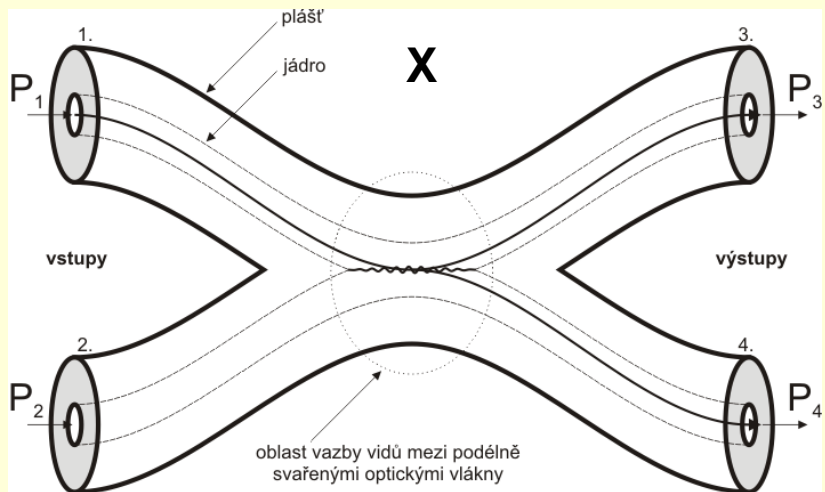

Komerčně dostupné



Reflexní senzor detekce pH v žaludku

Absorpční převodníky bromofenolová modř-thymolová modř (rozsah pH 1-8)

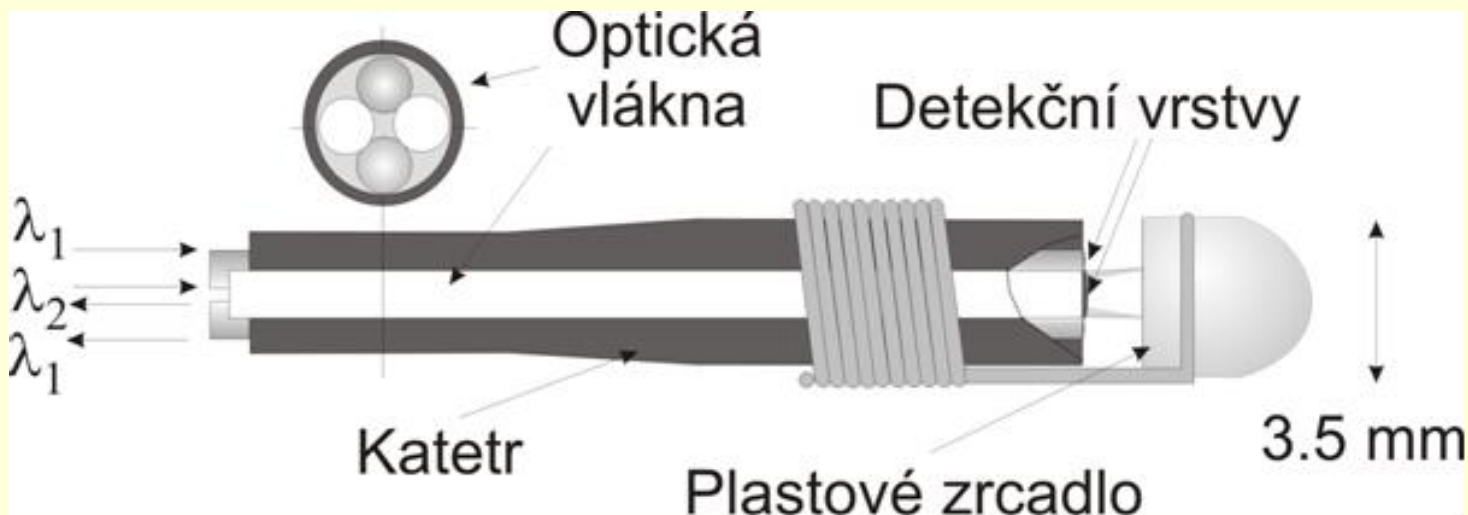

Viz: F. Baldini, A. N. Chester, J. Homola, S. Martelluci:
„Optical chemical sensors“, Springer (2006)



Reflexní fluorescenční senzor kyslíku a glukozy

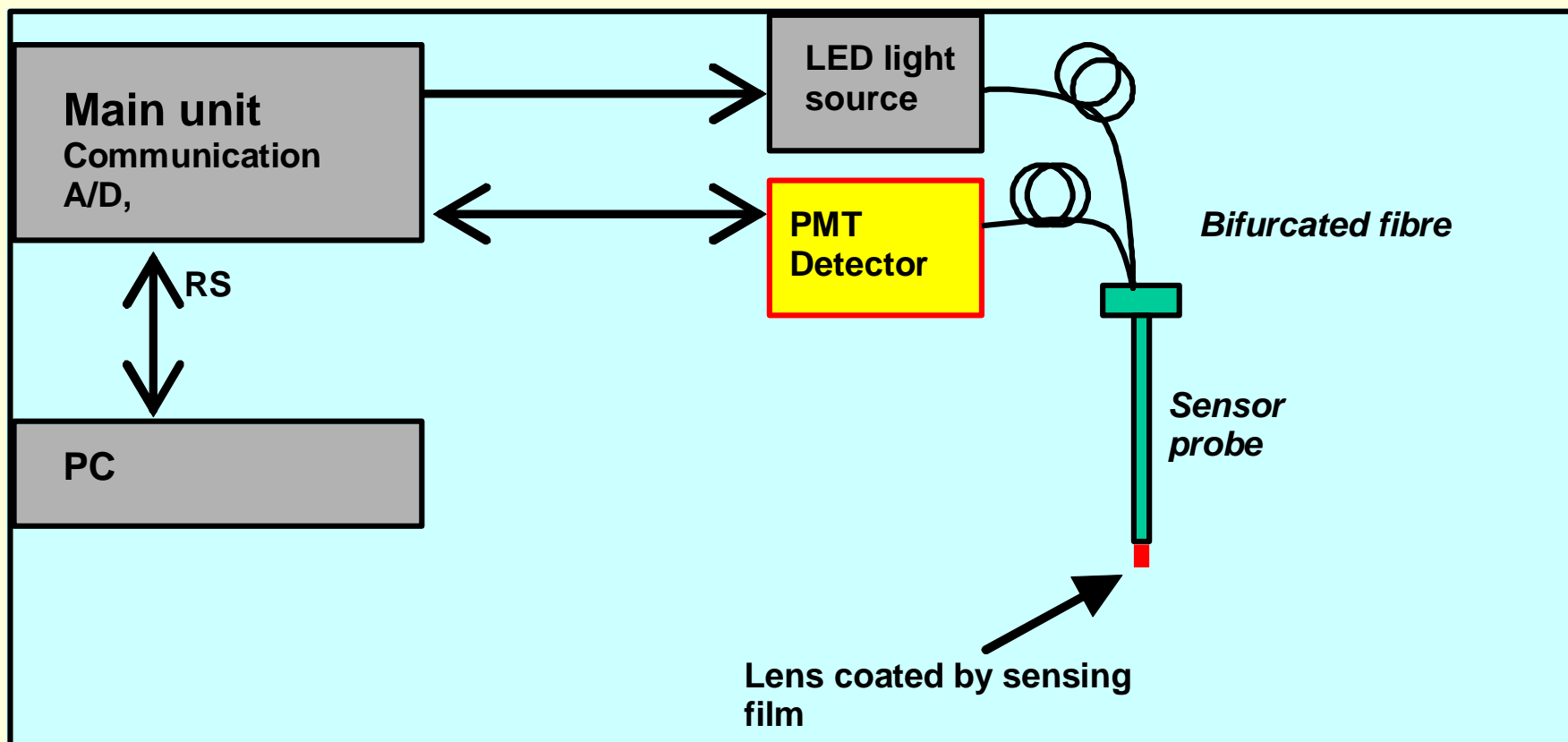

Kyslík – zhášení fluorescence Ru komplexu

Glukoza – detekce kyslíku v enzymatické reakci



Senzorová hlava a detekční místo

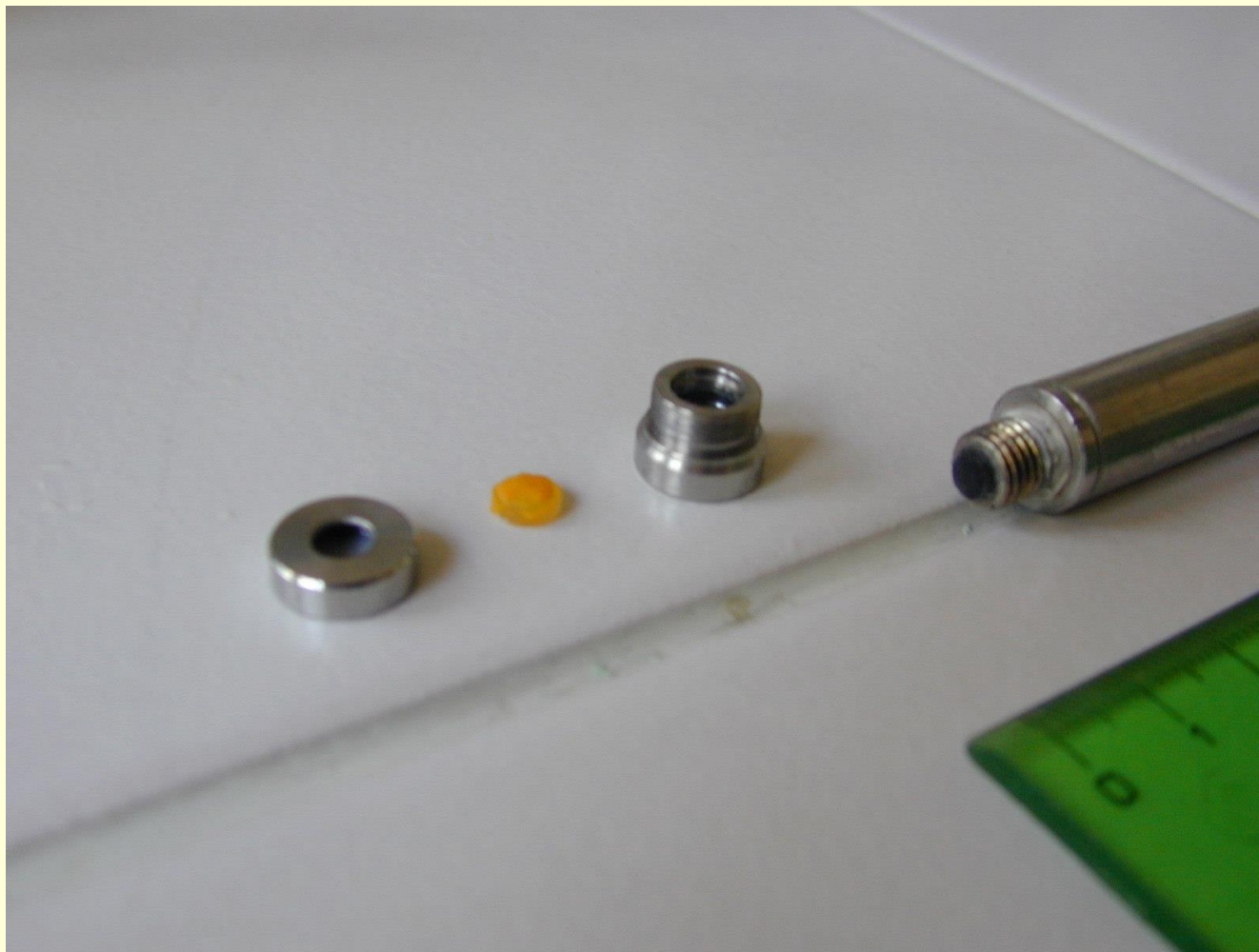

Měření doby života fluorescence Ru komplexu zhasené O_2



Časová odezva ke kyslíku a glukóze

Dvě ORMOCR(R)ové membrány

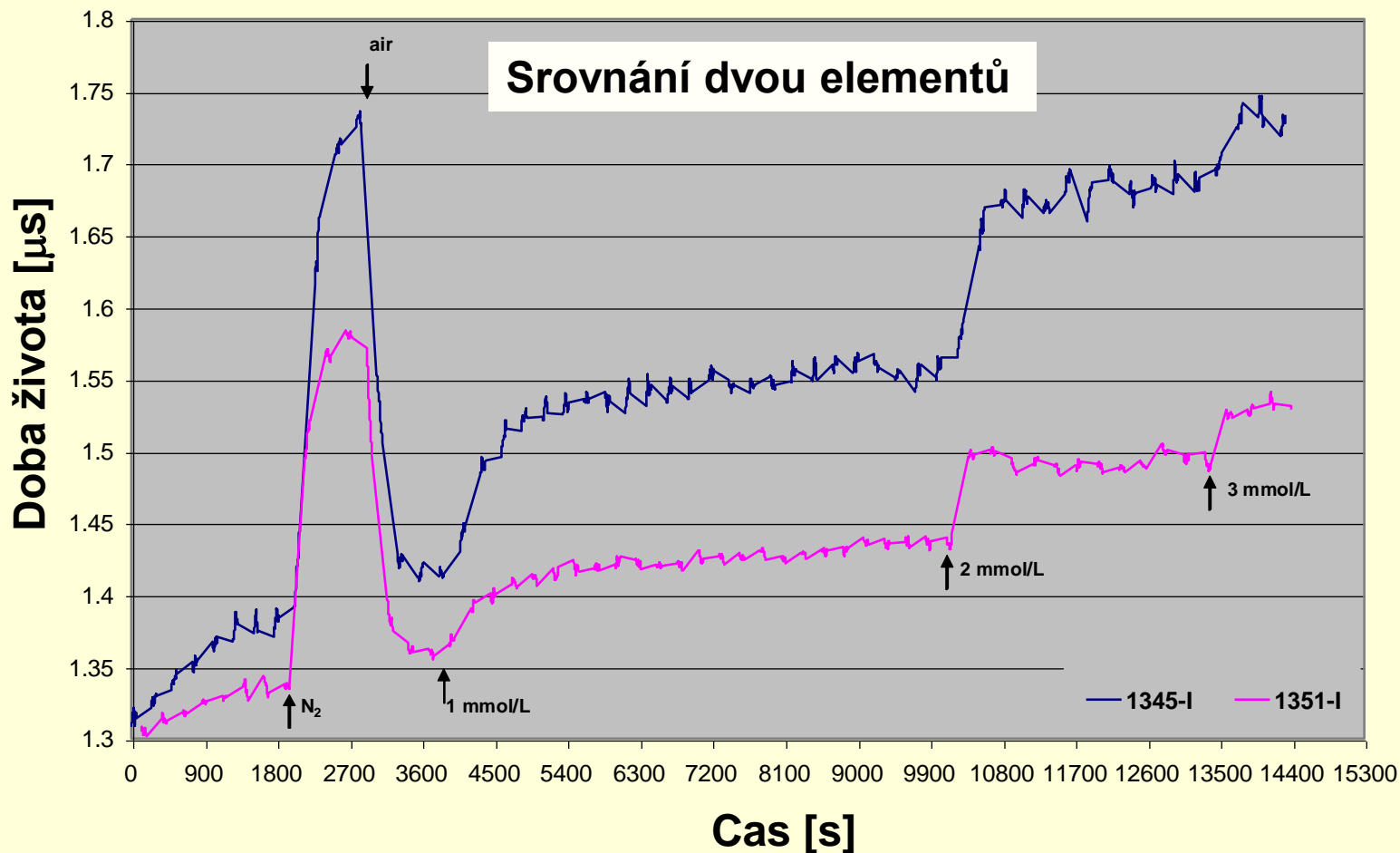

Měření doby života fluorescence Ru komplexu



Senzor pro detekci bilirubinu v žaludku

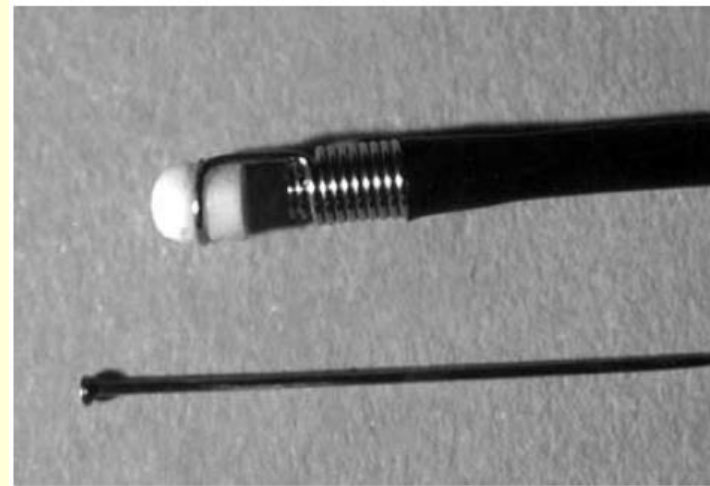
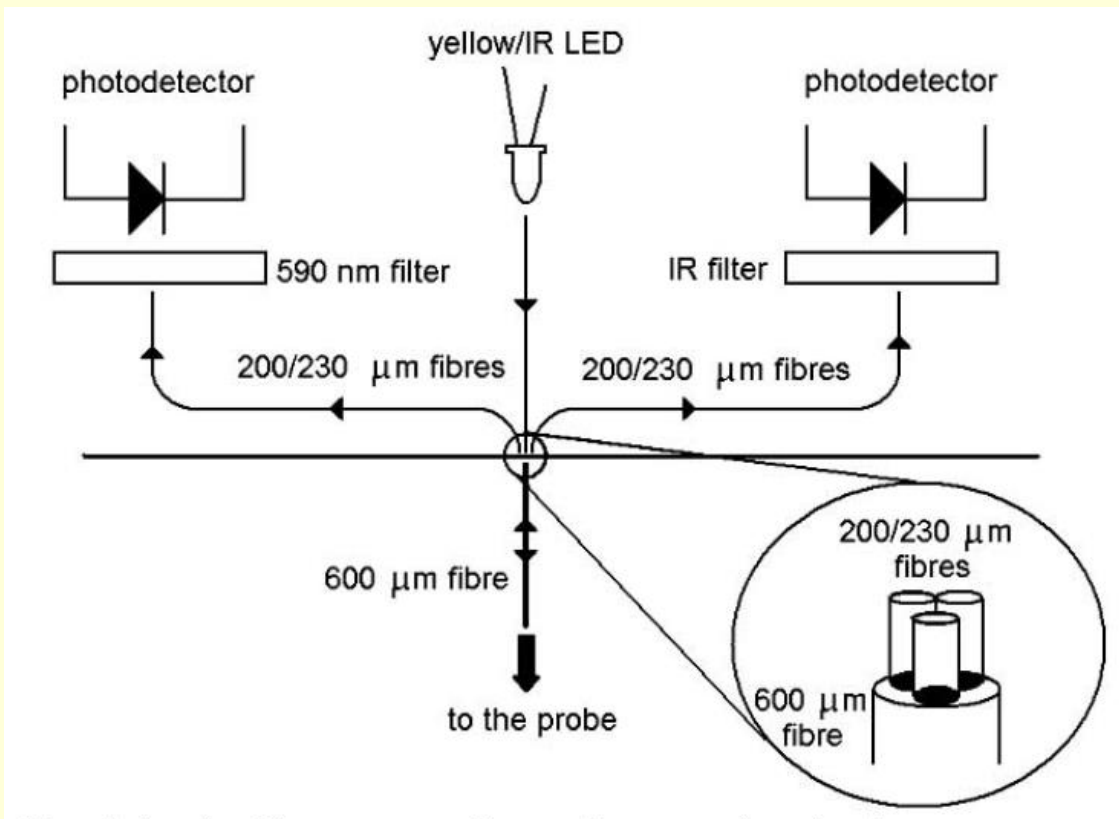

Viz: F. Baldini et al., *Current Analytical Chemistry*, 2008, 4, 378-390
(i pro detekci oxidu uhličitého v žaludku)



Senzor bilirubinu

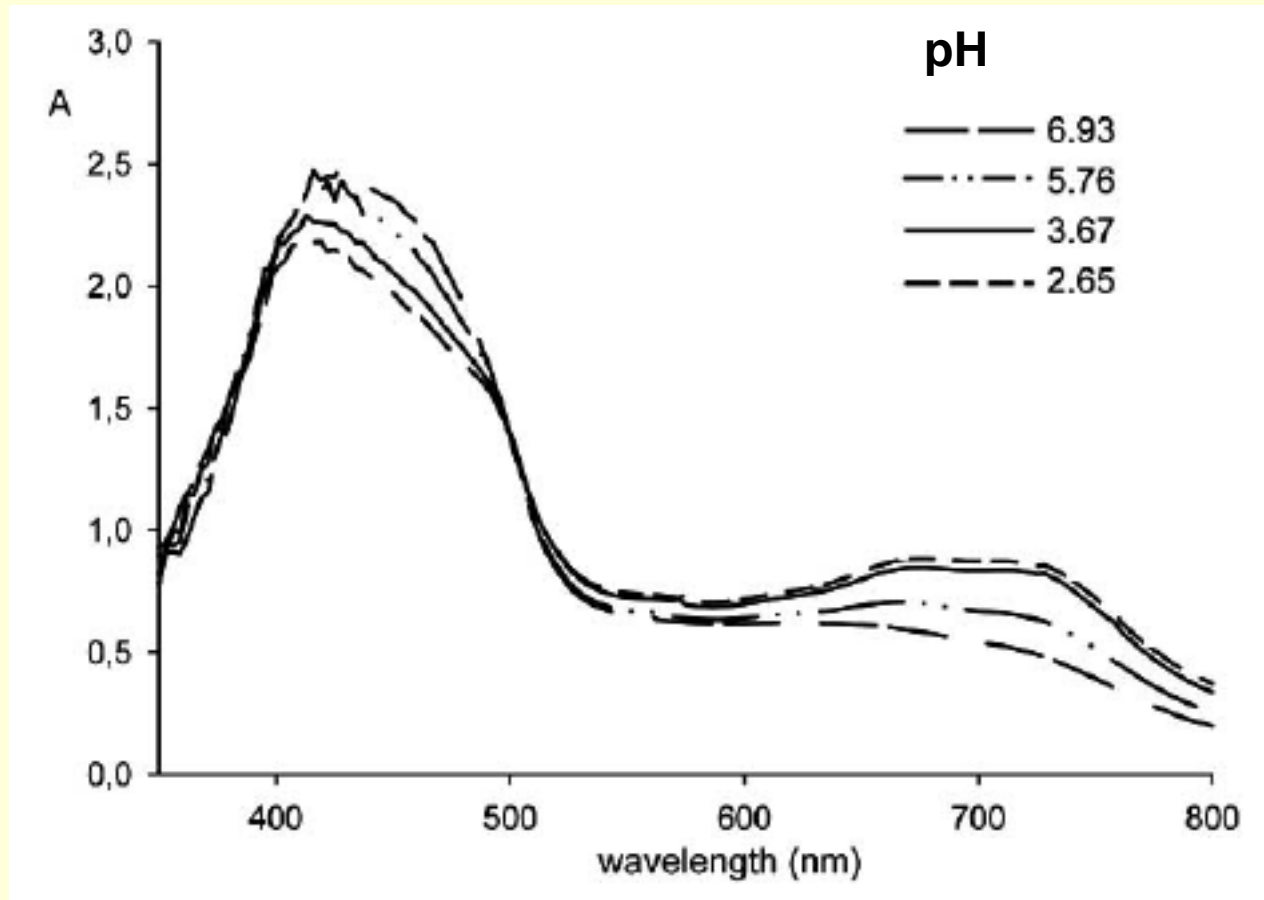

Poměr absorbancí A – 470 (měření) a 590 nm (reference)



Senzor kyslíku pro farmacii

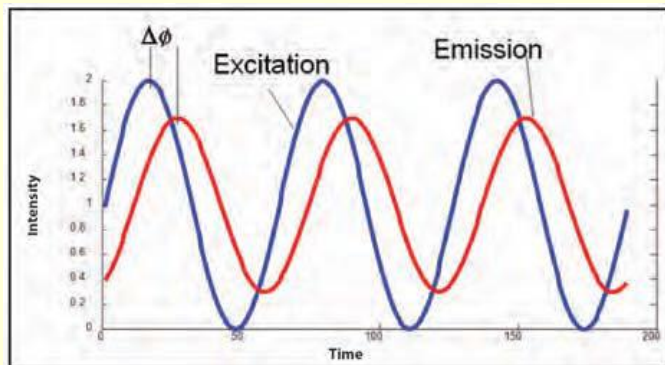

Modulace fáze výstupního signálu z fluorescenčního senzoru kyslíku

Detekční sondy

www.oceanoptics.com



Detekce kyslíku a pH i u rostlin



Další možnosti zvýšení citlivosti evanescentních senzorů

Porovnání dvou vedených vln, jedné referenční a druhé s konstantou šíření změněnou interakcí s analytem \Rightarrow Interferometrické senzory

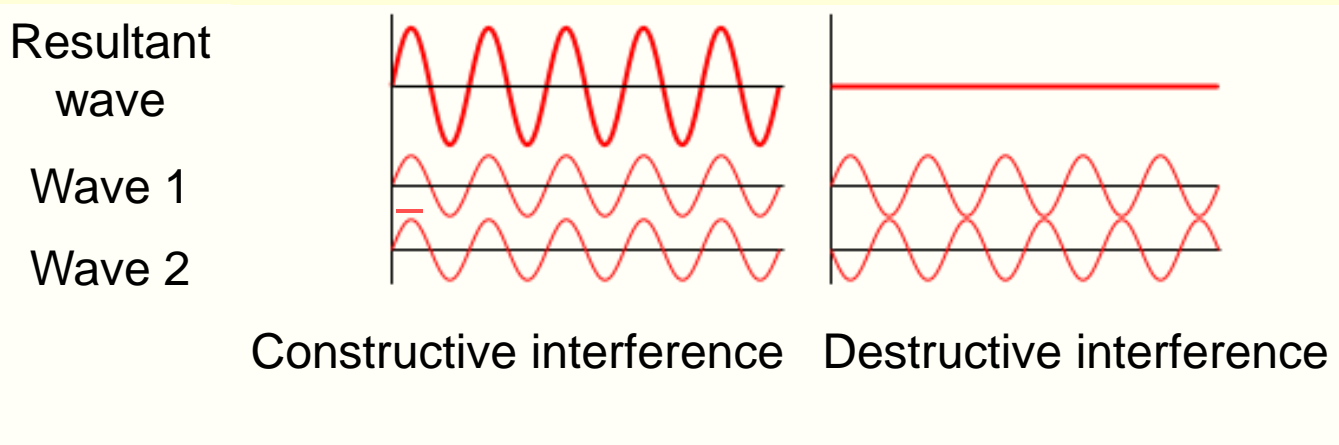

Podmínka: stejná polarizace obou interferujících vln

Zdroje: lasery, LD, LED

Vysoká citlivost $\Delta n \sim 10^{-6}$ RIU



Interferenční senzory

Planární vlnovod: Mach-Zehnder

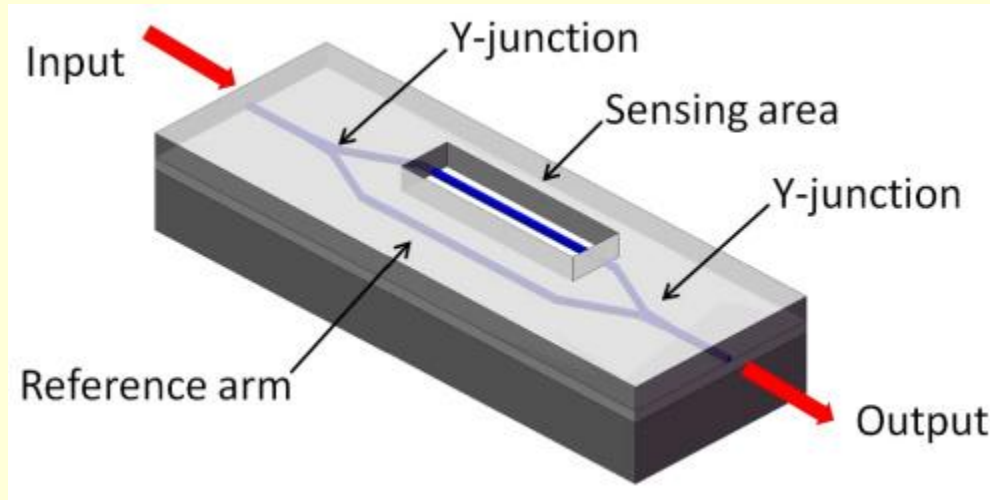

$$I(\tau) = I_s + I_r + 2\sqrt{I_s I_r} \cos\left(\Delta n_{eff}(\tau) \frac{2\pi}{\lambda} L\right)$$

Interference světla ze senzového ramene s a referenčního ramene r způsobí fázovou modulaci výstupního signálu, která je funkcí změn indexu lomu.

Př.: Imunosenzor pro detekci lidského hormonu (chorionic gonadotropin) v koncentracích 50 pM

X. Fan et al., *Anal. Chimica Acta* 620 (2008) 8-26



Mach-Zehnder interferometr

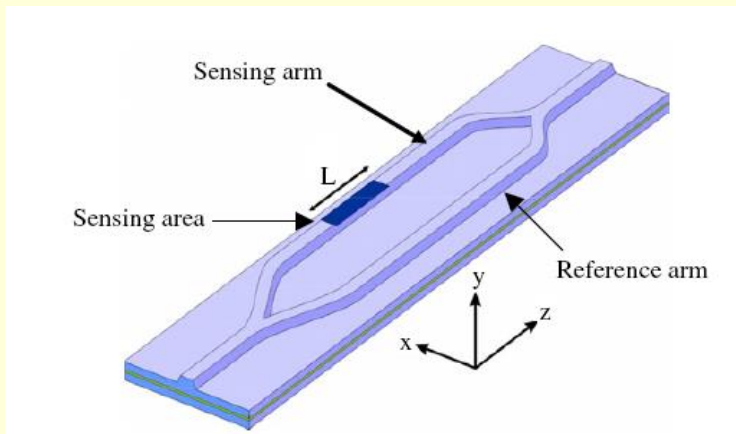

**Si₃N₄ jádro (n=2) na
SiO₂ (n=1.457)**

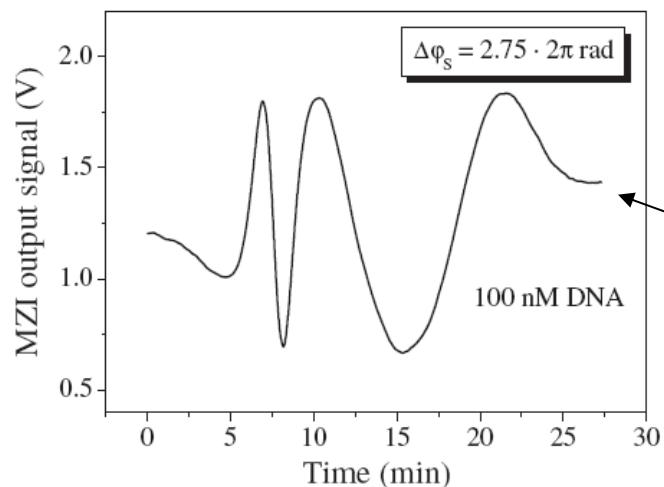
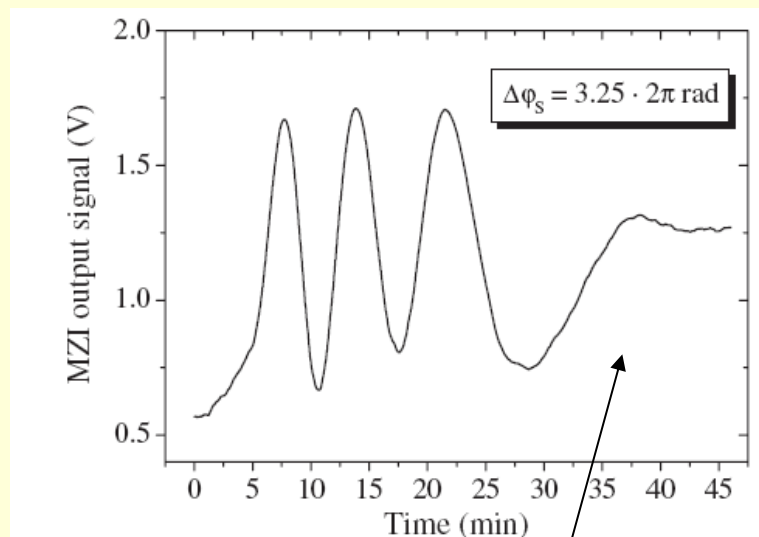

**Kovalentní vazba DNA na jádro
vlnovodu z 5 nM roztoku (další
krok 45 nM roztok)**

**Detekce komplementární
DNA ze 100 nM roztoku**

Limit detekce 300 pM

B. Sapulveda et al., J. Optics A: Pure Appl. Opt. 8, S561-S566 (2006)



Interferenční senzory na vláknech

Two beam interferometer:

- Michelson interferometer
- Mach-Zehnder interferometer

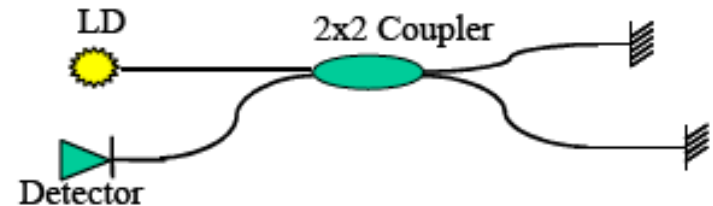

Multi-beam interferometer

- Fabry-Perot interferometer

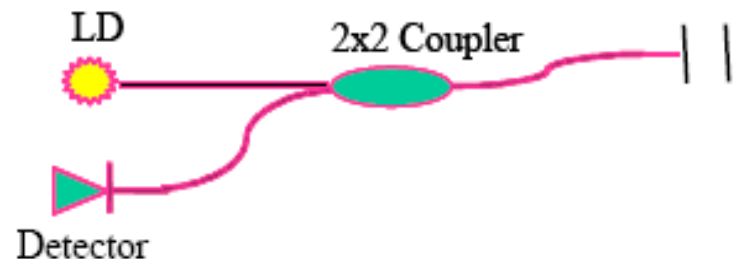

Byeong Ha Lee et al., *Sensors* 12, 2467-2486 (2012)



Další přístupy pro zvýšení citlivosti evanescentních senzorů

Zvýšení intenzity evanescentního pole na rozhraní jádro/plášť nanesením vhodných materiálů do pláště

- SPR senzory ($\Delta n \sim 10^{-5} - 10^{-7}$ RIU)
- Multivrstvé vlnovody - rezonanční zrcadla



Senzory s povrchovými plazmony (Surface Plasmon - SP)

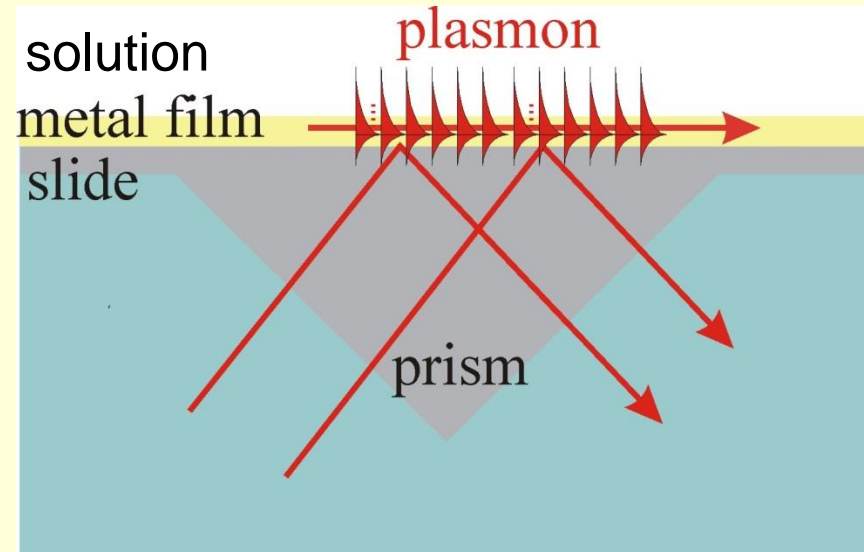
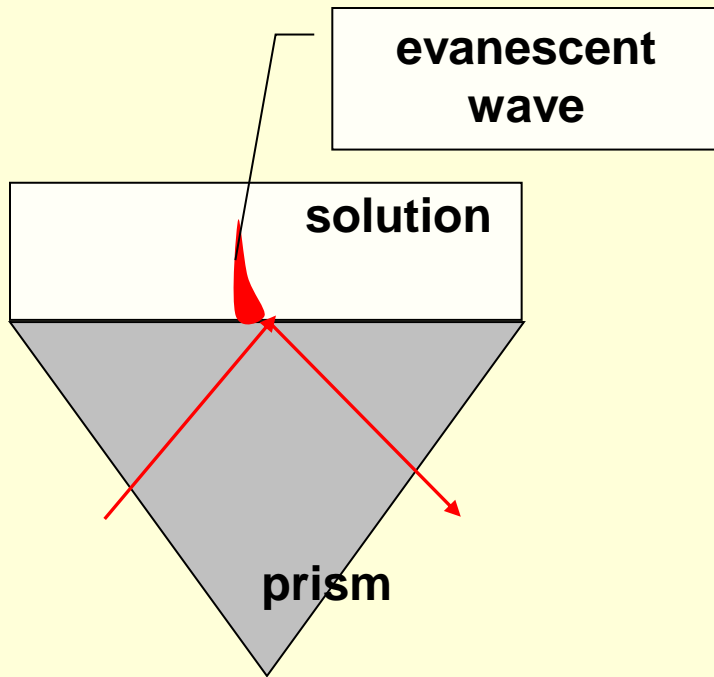

Evanescentní vlna na rozhraní hranol/roztok excituje SP
SP ↔ energetická změna volných elektronů –
elektronová plasma na úrovni asi 10 eV (> ~124 nm)

Intenzivní evanescentní pole SP zasahuje do roztoku



Senzory s povrchovými plasmony (SPR senzory)

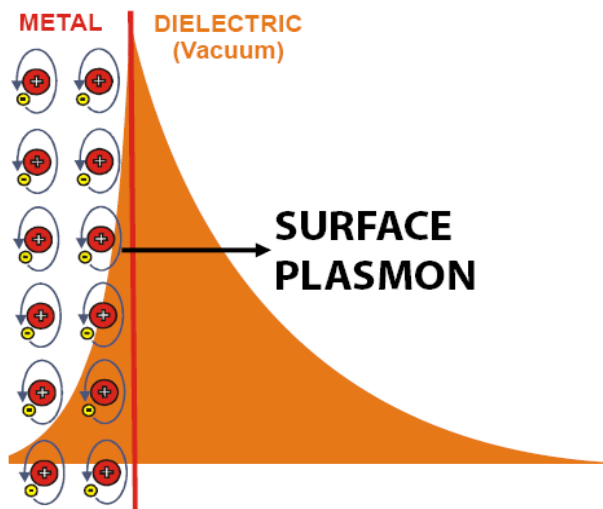

A propagating surface plasmon at a metal-dielectric interface. PSP

CHARACTERISTICS OF PSP:

Propagation constant:

$$\beta = \frac{\omega}{c} \sqrt{\frac{\epsilon_m \epsilon_d}{\epsilon_m + \epsilon_d}}$$

Field extent:

$$L_{\text{diel}} = 150 - 400 \text{ nm}$$

Propagation length:

$$L_{\text{prop}} = 3 - 30 \mu\text{m}$$

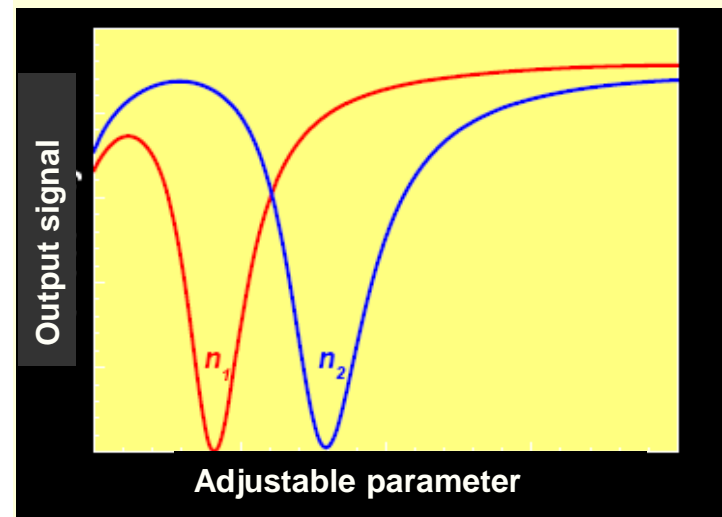

Při vhodné hodnotě adjustabilního parametru světla dopadajícího na kovovou vrstvu dojde k přeskoku volných elektronů v kovu na vyšší energetickou hladinu, což je spojeno s pohlcením světla a snížením výstupního signálu senzoru (SPR rezonance)



SPR senzory - obecně

Čtyři hlavní prvky

1. Zdroj světla s možností nastavit polarizaci, vlnovou délku, úhel dopadu, intenzitu, tvar svazku. Pouze **p (TM)** polarizované světlo excituje povrchový plasmon (SP).
2. Navazovací prvek pro navázání světla do kovové vrstvy pro excitaci volných elektronů (optický hranol, mřížka)
3. Tenká vrstva kovu (Au, Ag, Al, Cu, Pd, Pt, Ni, Co, Cr, W) nebo polovodiče (Si), s tloušťkou asi 50 nm, kde může světlo excitovat SP.
Vrstva musí mít zápornou reálnou část dielektrické permitivity s velikostí mnohem větší než imaginární část.
4. Detektor světla



SPR senzory – způsoby excitace

I. Angular spectroscopy

Convergent light beam

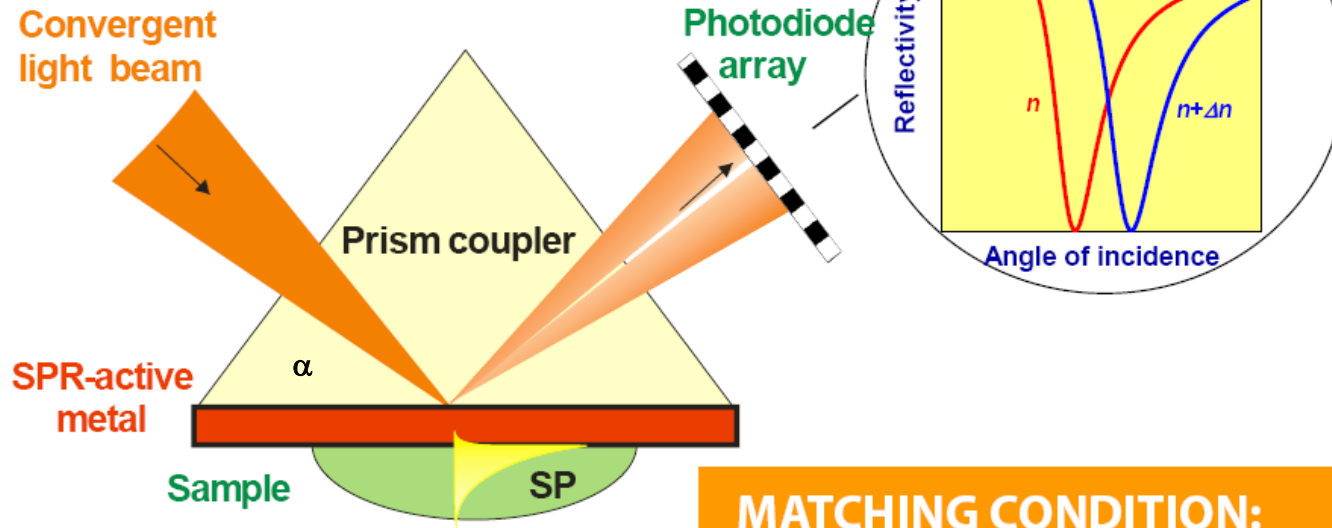

FIXED WAVELENGTH!

MATCHING CONDITION:

$$k_z = \frac{2\pi}{\lambda} n_p \sin \theta = \text{Re}\{\beta\}$$

$$\Delta\alpha_r \approx \Delta n$$

$\Delta\alpha_r$ – posun SPR

Nastaví se úhel dopadajícího světelného svazku a detekuje se odražené světlo od povrchu kovu. Konstantní vlnová délka λ . Poloha SPR rezonance závisí na úhlu a indexu lomu vzorku n .



SPR senzory – způsoby excitace

II. Wavelength spectroscopy

Broadband light beam

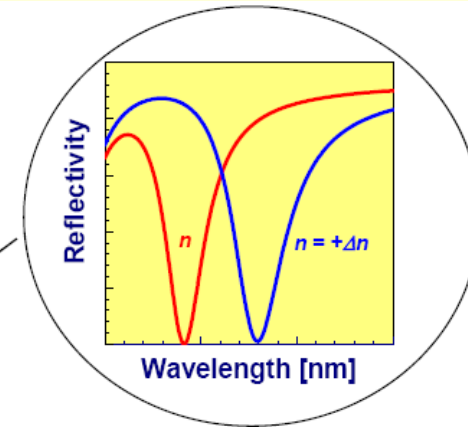
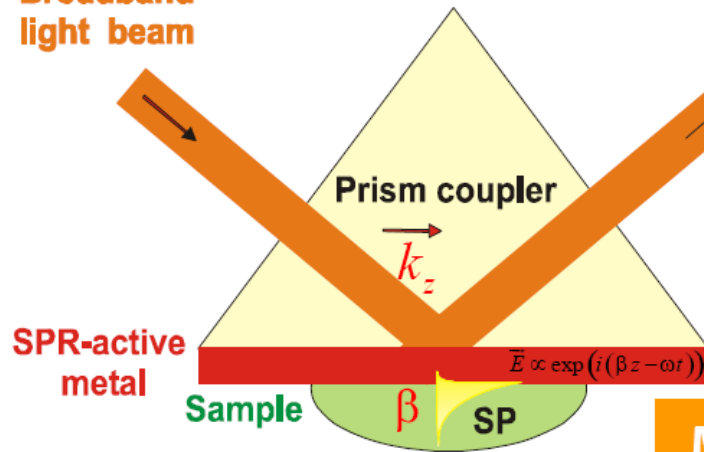

FIXED ANGLE OF INCIDENCE!

MATCHING CONDITION:

$$k_z = \frac{2\pi}{\lambda} n_p \sin \theta = \text{Re}\{\beta\}$$

Nastaví se vlnová délka dopadajícího světla a detekuje se odražené světlo od povrchu kovu. Konstantní úhel dopadu. Poloha SPR rezonance závisí na vlnové délce a indexu lomu vzorku n .



SPR senzory – způsoby excitace

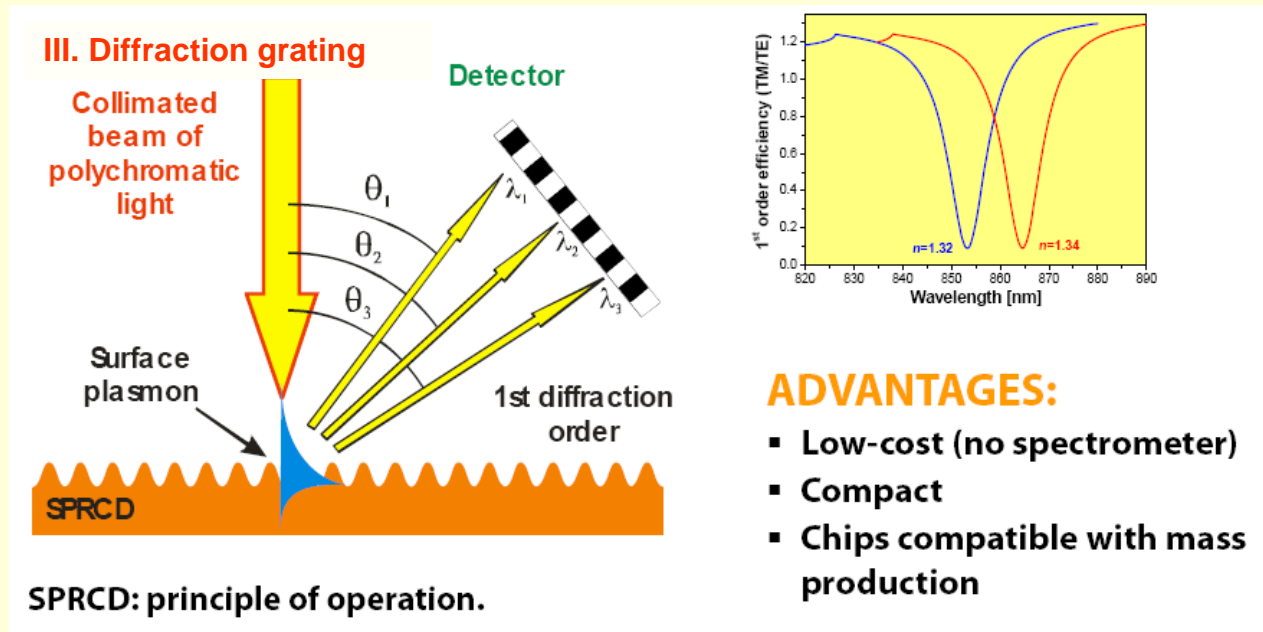

Na kovové vrstvě se vytvoří difrakční mřížka, na níž dojde k difrakci vstupního kolimovaného polychromatického svazku. Difrakce 2. řádu excituje SP, 1. řád se odrazí a v závislosti na vlnové délce dopadne na detektor.

M. Piliarik, M.Vala, I. Tichý, J. Homola, *Biosens. Bioelectr.*24 (2009), 3430–3435 .



SPR senzory – způsoby excitace

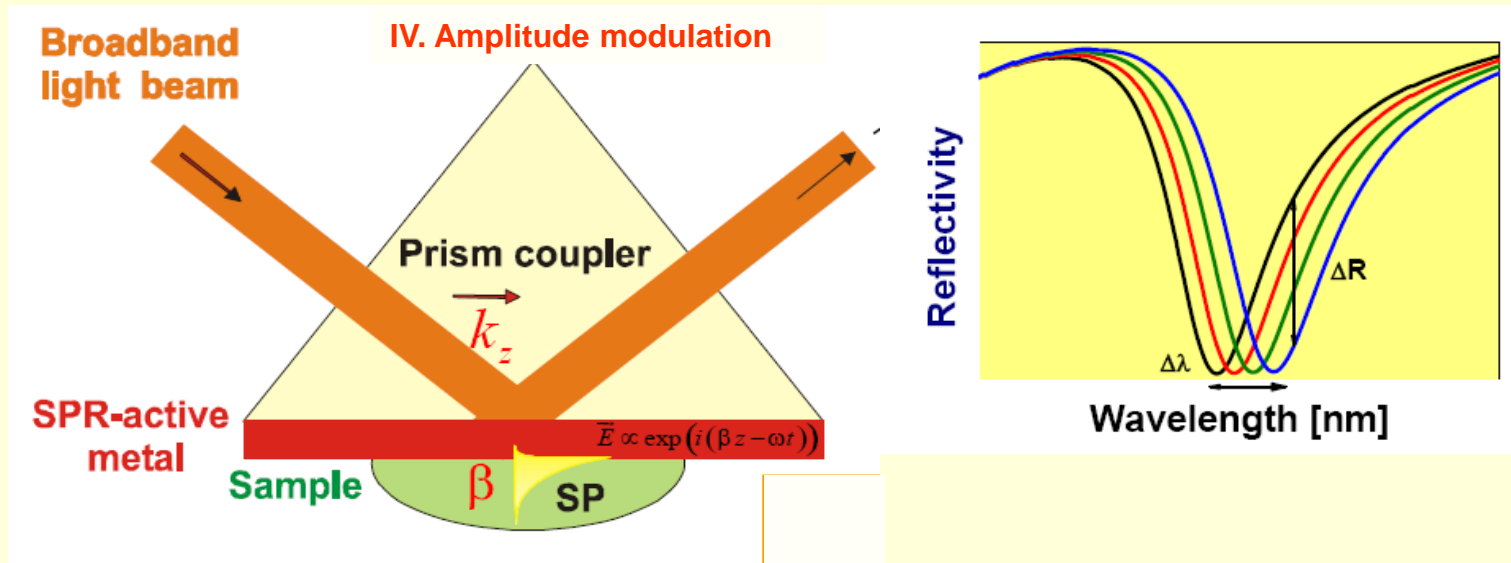

Měří se změna intenzity odraženého světla v závislosti na vlnové délce pro konstantní úhel dopadu. Pak se pro určitou vlnovou délku odečte ΔR . Platí:

$$\Delta R = K \Delta n$$



SPR senzory – způsob excitace

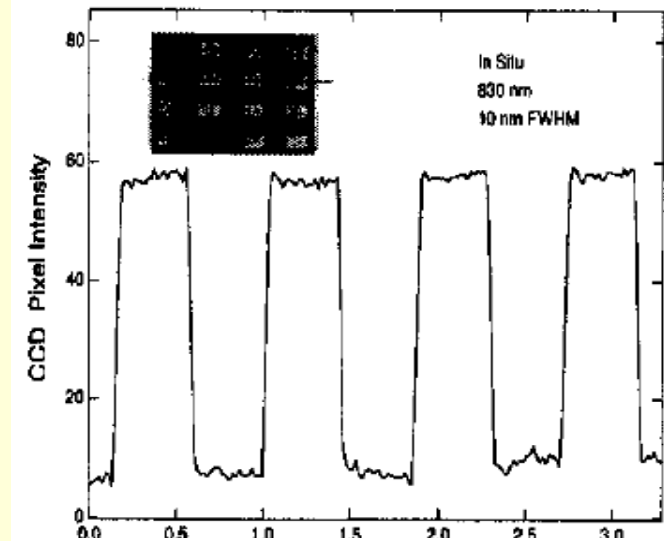
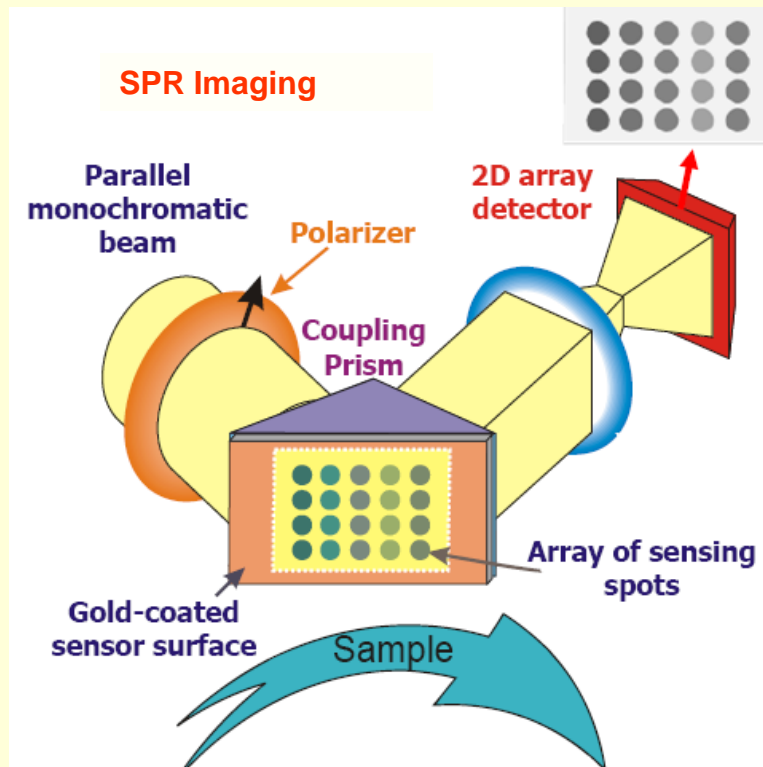

E. Fu, et al., *Rev. Scient. Instr.* 75, 2300 - 2304 (2004).

Pokrytí Au, vrstvami Al_2O_3 a Ti
zvýšení citlivosti,

M. Piliarik, H. Vaisocherová, J. Homola,
Sens. Act. B, 121. 187 (2007).

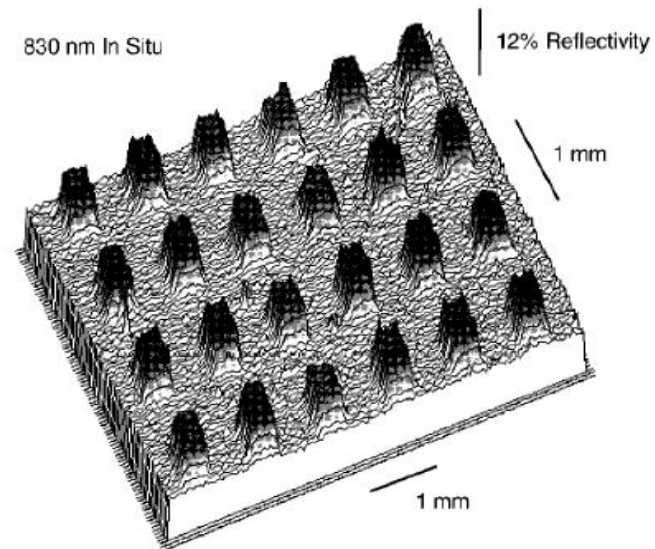

SPR senzory s více kanály pro detekci - reference

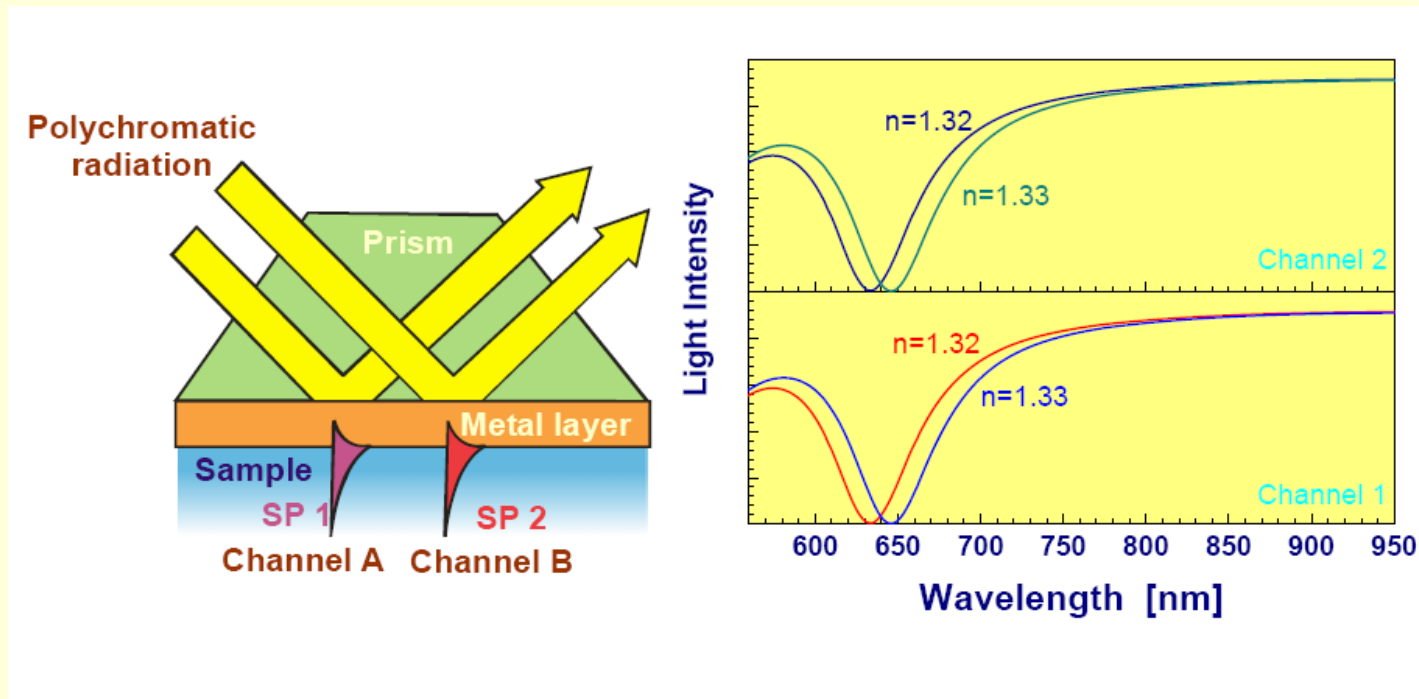

Dva paralelní detekční kanály (A-1 a B-2), odděleně excitované umožňují do jednoho kanálu zavést referenční vzorek (vlnovodně-spektroskopické uspořádání)



SPR biosenzor na D-vláknu

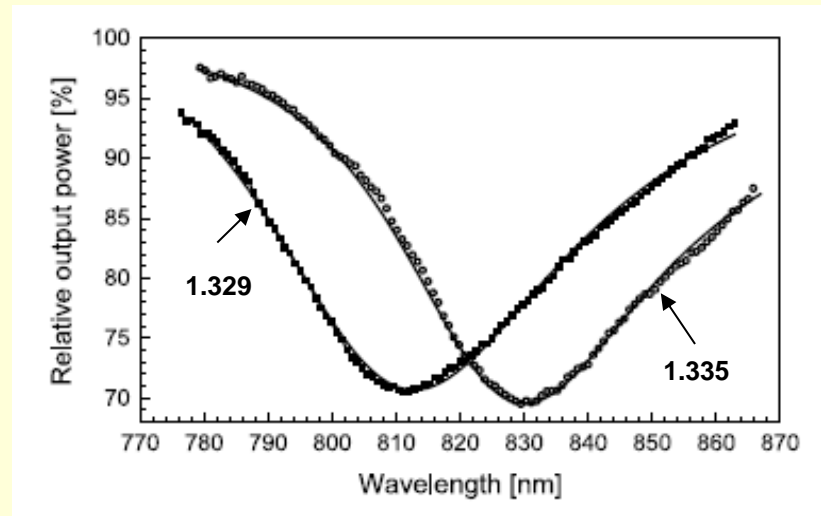
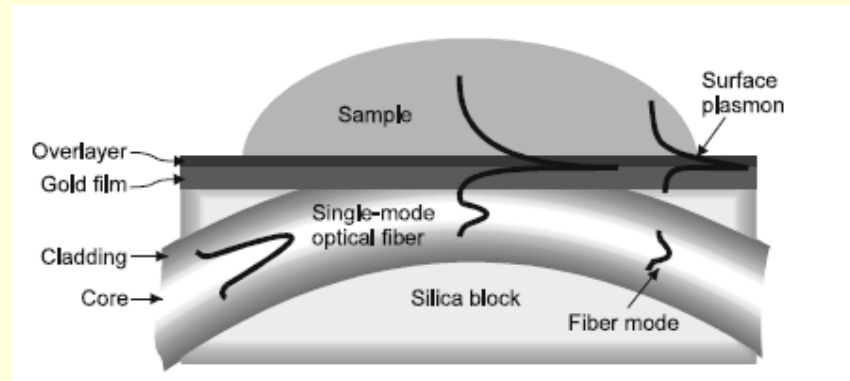
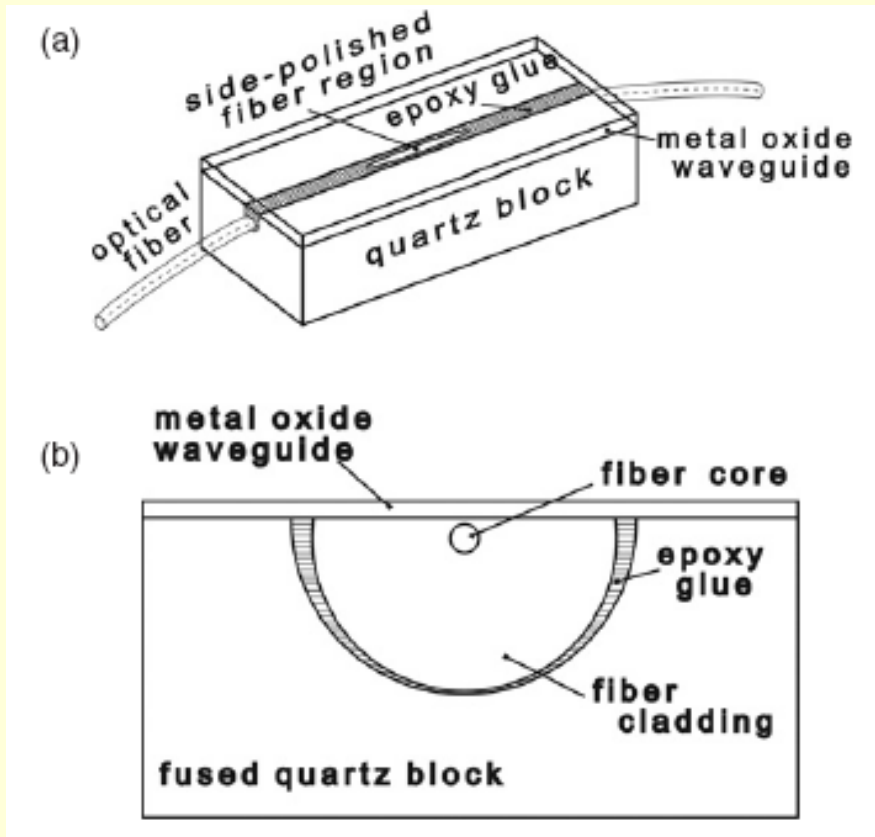

R. Slavik et al., Novel spectral fiber optic sensor based on surface plasmon resonance, *Sens. Actuators B74*, 106-111 (2001)



SPR vláknový biosensor

SM vlákno zbroušené do D tvaru, pokryté zlatou vrstvou tloušťky asi 30 nm; antigen k IgG zachycen na vlákně spolu s dextranem pomocí glutaraldehydu, detekce IgG v roztoku pufru (PBS) a BSA.

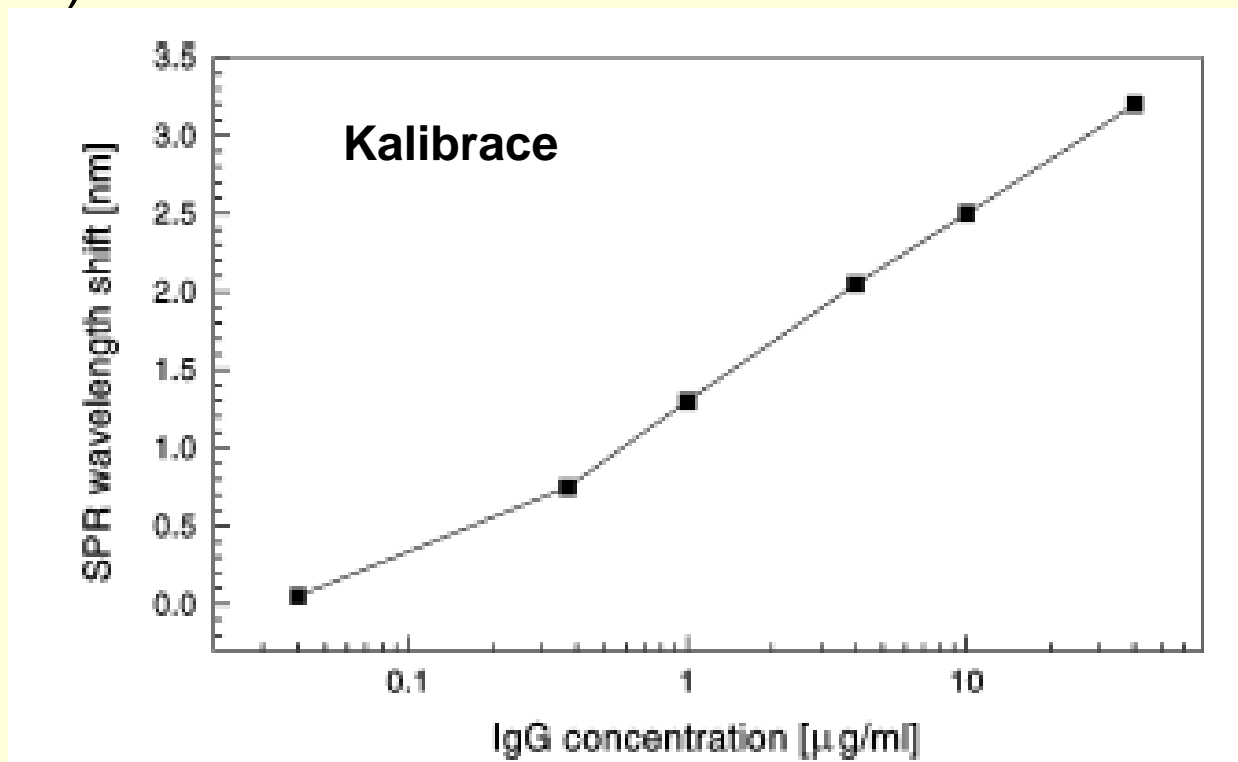

PBS – Phosphate Buffered Saline (pH=7,4), BSA-Bovine Serum Albumine



Lokalizované plazmony

I. Nanoparticles

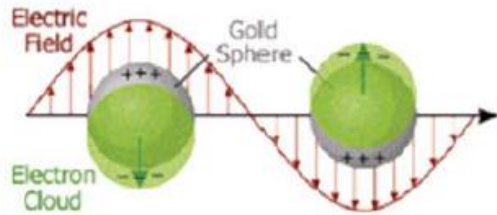

CHARACTERISTICS OF LSP:

Field extent:

$$L_{\text{diel}} = 10 - 40 \text{ nm}$$

II. Arrays of nanoobjects

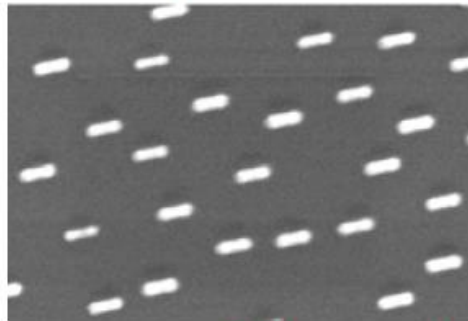

SEM image: Gold nanorods¹

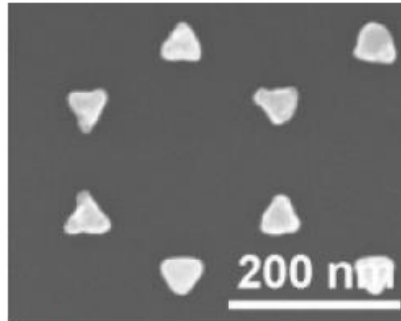

Nanopyramid array²

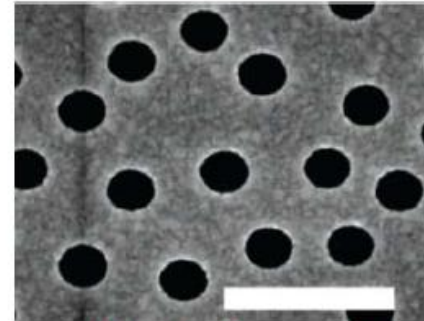

Nanohole array³

Umožňují detekci v menších rozměrech porovnatelných s rozměry proteinů

J. N. Anker et al., *J. Phys. Chem.C* 113, 5891-5894 (2009).



SPR senzory praktická instrumentace



Sensors based on angular spectroscopy of surface plasmons: BIAcore S51 (left), BIAcore 3000 (middle), Spreeta sensor, TI (right) .

LIMITATIONS:

- Costly (over 300kEUR)
- Bulky (80 kg)
- Requires trained personnel
- Designed for use in the lab



Applications: biomolecular interaction analysis



SPR senzory laboratorní instrumentace – ÚFE AV ČR

- Spectroscopy of surface plasmons.
- Four sensing channels, (flow chamber volume 0.5 μL per channel)
- Temp. stabilization (stability $< 0.02^\circ\text{C}$)

RI RESOLUTION:
 $< 2 \times 10^{-7}$ RIU
OPERATING RANGE:
1.32-1.45 RIU

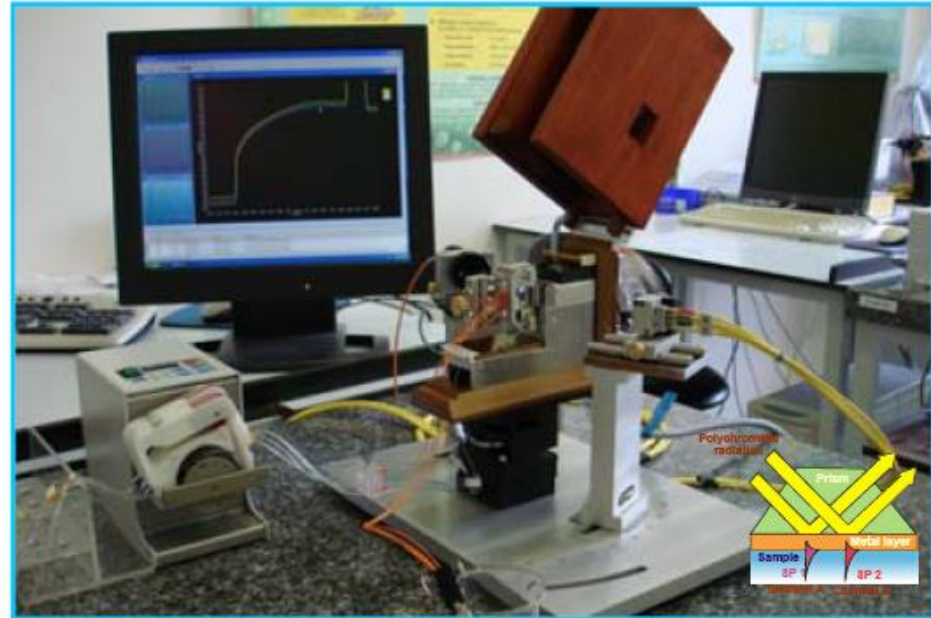

Four-channel SPR sensor and (top) and detail of an SPR chip (right).

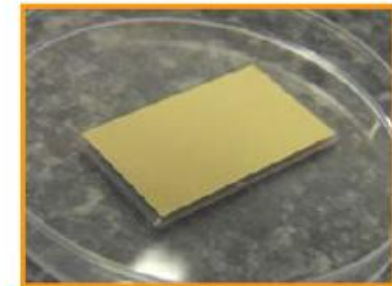

SPR senzory praktická instrumentace – ÚFE AV ČR využívá excitaci mřížkou

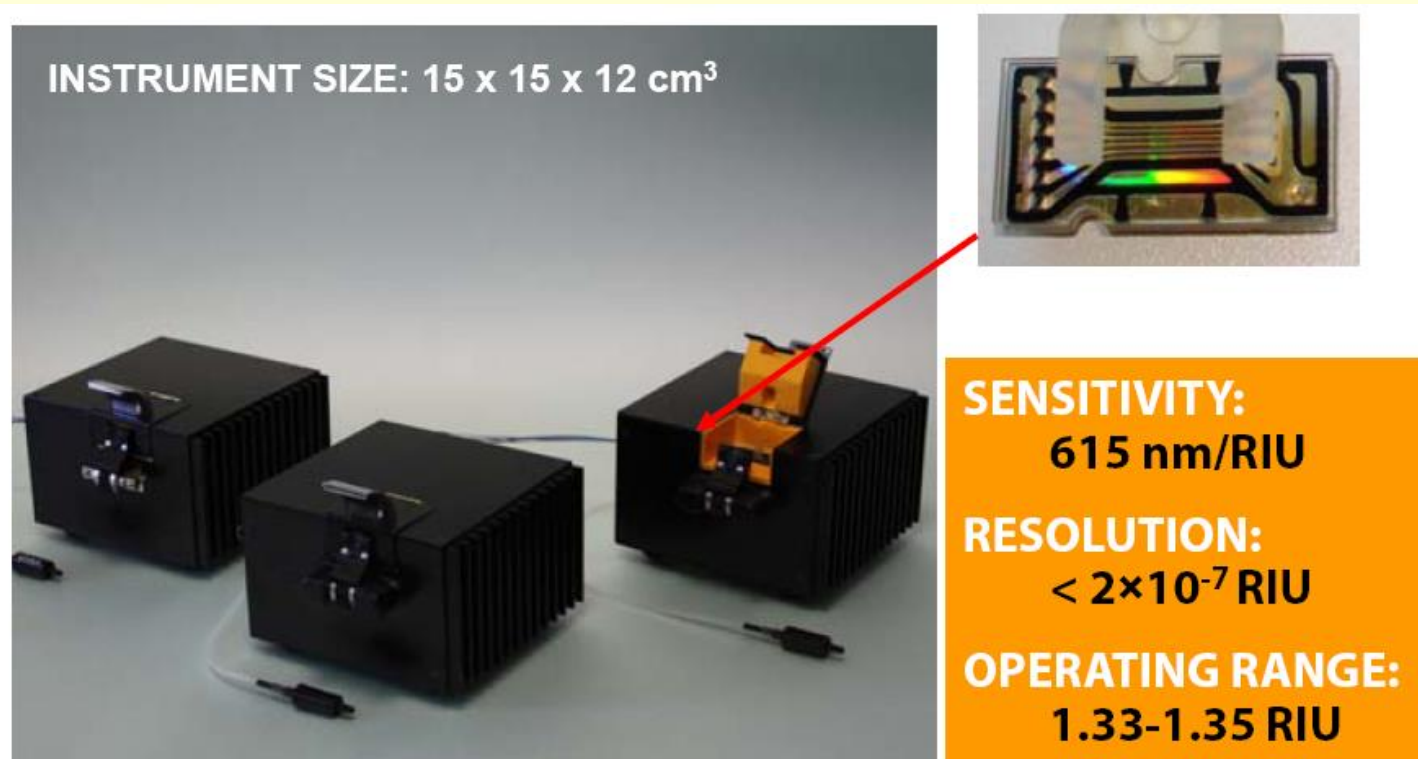

INSTRUMENT SIZE: 15 x 15 x 12 cm³

SENSITIVITY:
615 nm/RIU

RESOLUTION:
< 2×10^{-7} RIU

OPERATING RANGE:
1.33-1.35 RIU

Laboratory prototype of 6-channel SPRCD sensor.

Pracují již ve více než 5 zemích světa, např. ve Federal Drug Agency (USA)
M. Pilarik, M. Vala, I. Tichý, J. Homola, *Biosens. Bioelectr.* 24, 3430–3435 (2009).



SPR senzory laboratorní instrumentace – ÚFE AV ČR zobrazovací senzor

Imaging optics Coupling prism and flow-cell

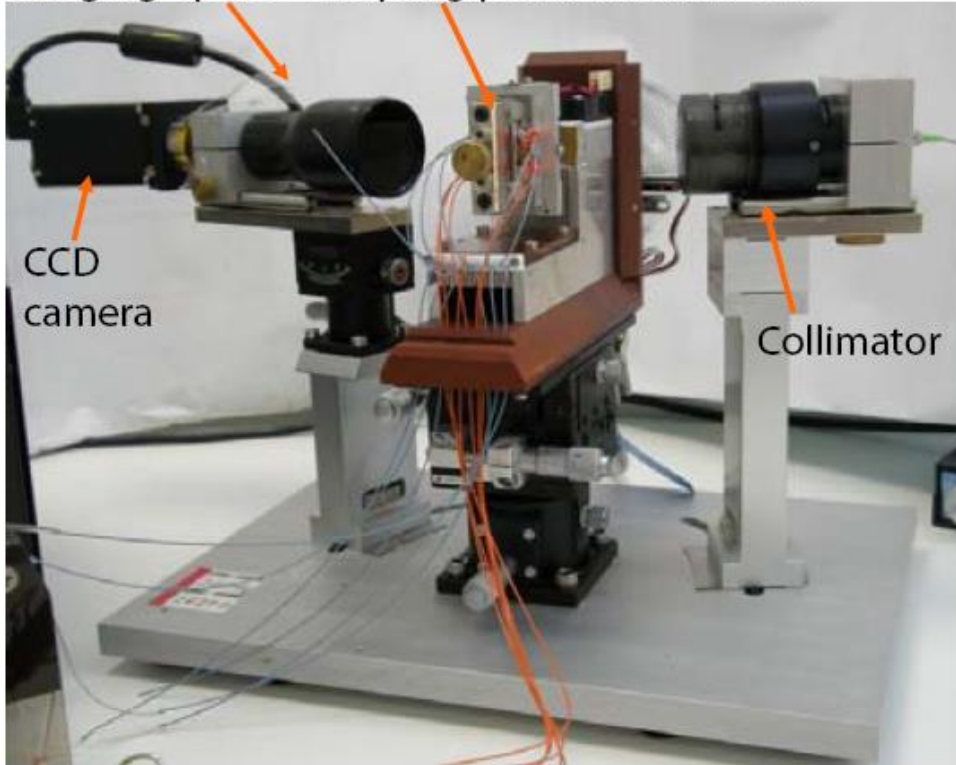

CCD
camera

Collimator

TYPICAL PERFORMANCE:

RI RESOLUTION:

2×10^{-7} RIU

SPOT SIZE:

~ 150 μ m

**NUMBER OF SENSING
CHANNELS:**

100-300

Laboratory prototype of an SPR imaging system.

M. Piliarik, M. Bocková, J. Homola, Biosens. Bioelectr. 26, 1656–1661 (2010).



SPR senzory – Využití

Kinetika intermolekulárních interakcí

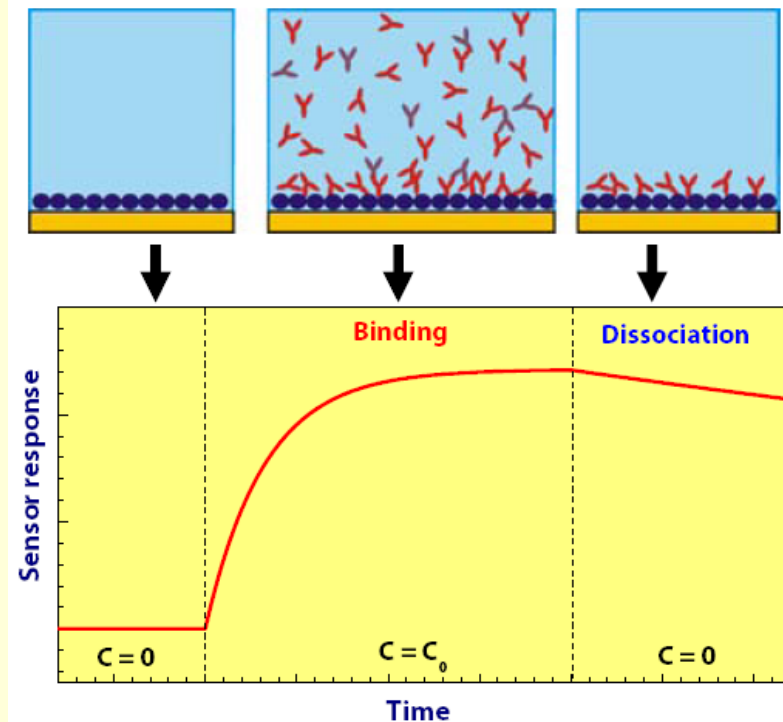

Typical SPR sensor response to (different stages of) molecular interaction occurring at the sensor surface.

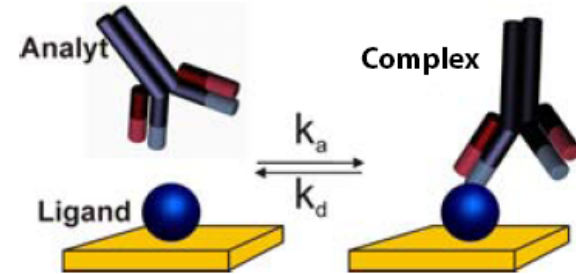

Surface concentration of complexes B :

$$\frac{\partial B}{\partial t} = k_a C (R_T - B) - k_d B$$

Association rate

Dissociation rate

Ligand concentration



SPR senzory – Využití

Detekce chemických látek-herbicidů

I. INCUBATION



II. DETECTION OF FREE ANTIBODY

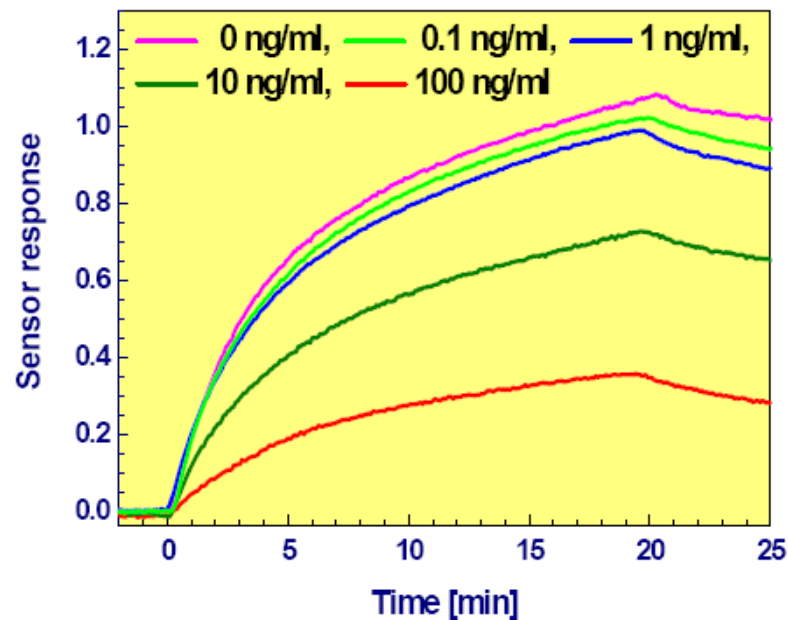
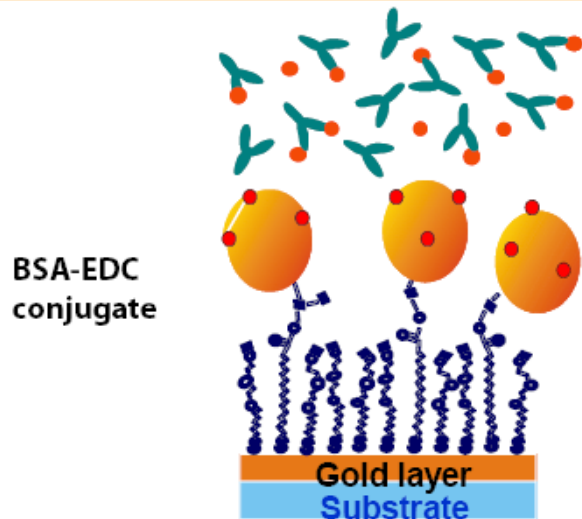

Detection of atrazine using inhibition assay. Kinetic response to unreacted antibody.

Inhibition assay detection format. EDC- carboxyl-reactive carbodiimide crosslinker

Detekce látek narušující systém žláz s vnitřní sekrecí



SPR senzory – Využití

Detekce chemických látek

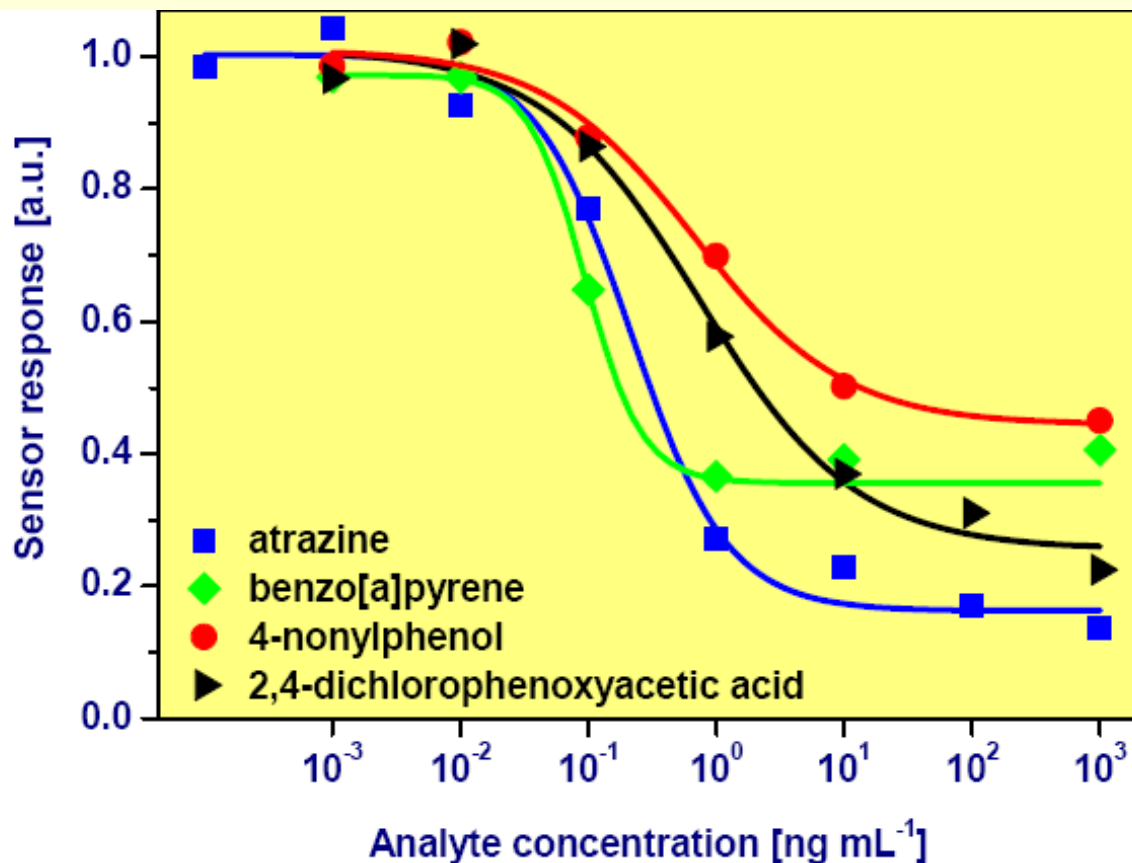

ACHIEVED LODS:

ATR – 70 pg/ml

BaP – 50 pg/ml

4NP – 260 pg/ml

2,4-D – 160 pg/ml

J. Dostálek, et al., Anal. and Bioanal. Chemistry 389, 1841–1847 (2007).

Calibration curves for detection of atrazine (ATR), 2,4-dichlorophenoxyacetic acid (24D), 4-nonylphenol (4NP) and benzo[a]pyrene (BaP).



Speciální detekční vlnovody

Rezonanční zrcadla

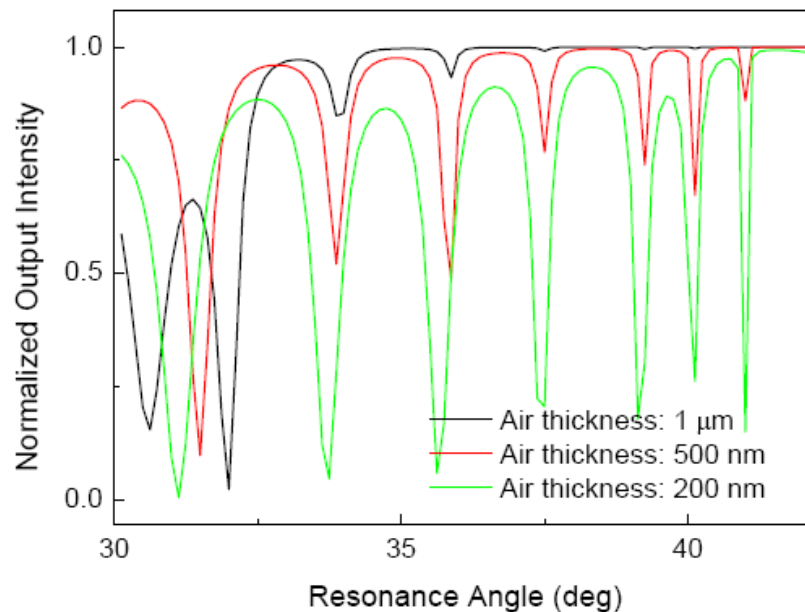
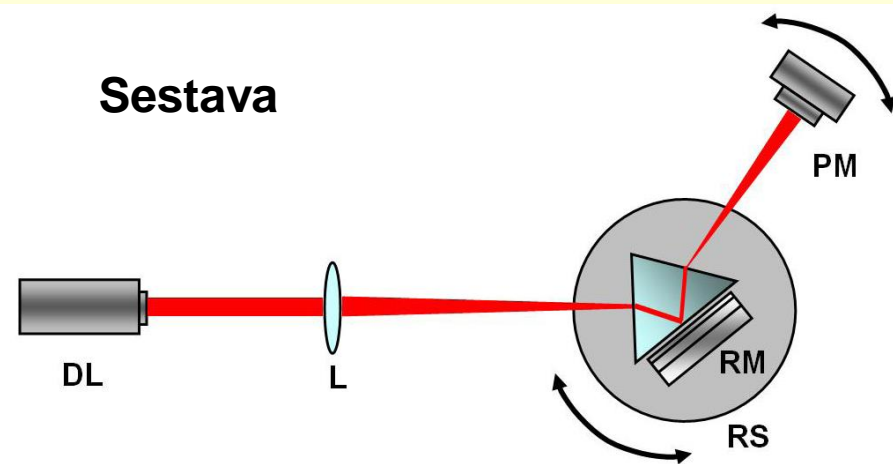
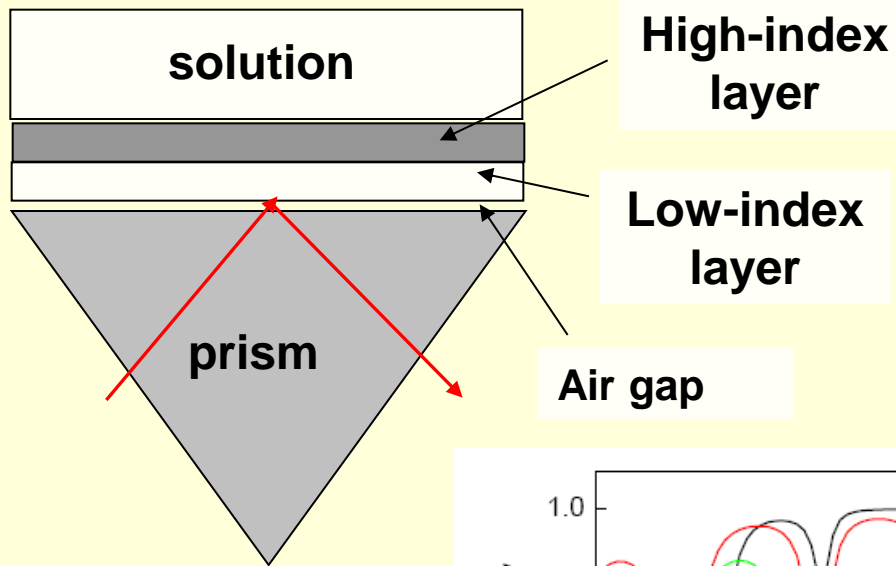

Rezonanční zrcadla – detekce DNA

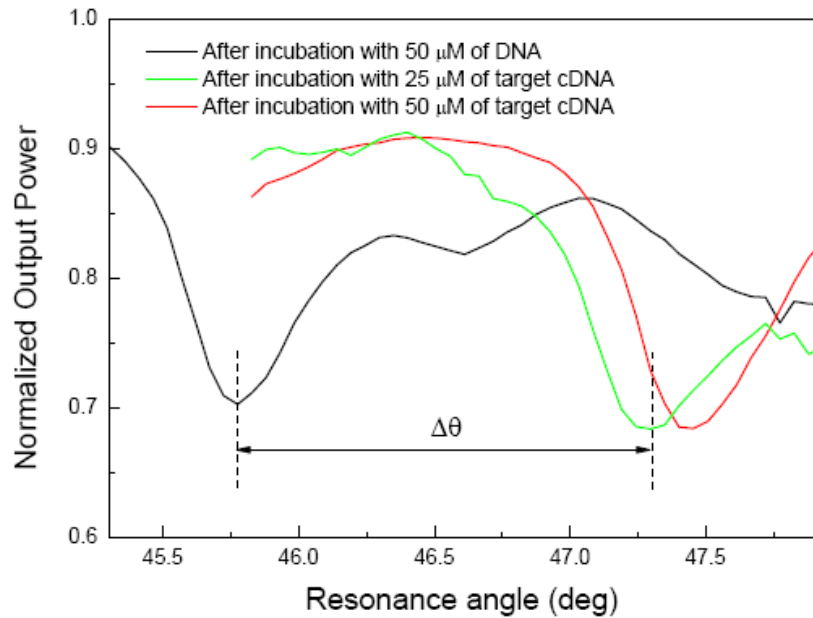

RM – pórézní silikon
Spodní vrstva ~ 2,5 μm ,
 $n=1,38$; horní vrstva ~
2,5 μm , $n=1,75$ –
připraveno leptáním Si
pomocí HF

E.DeTomassi, Sensors 8
(2008) 6549-6556

www.neosensors.com

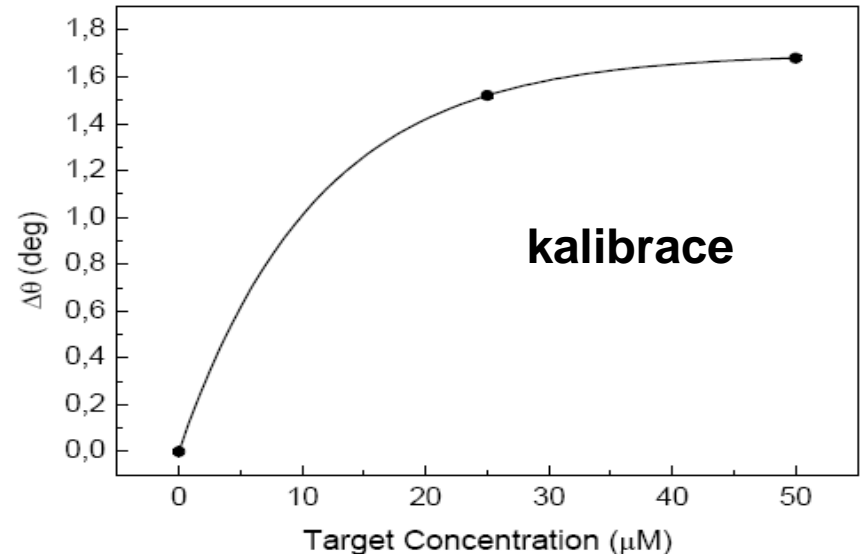

Optické mřížky

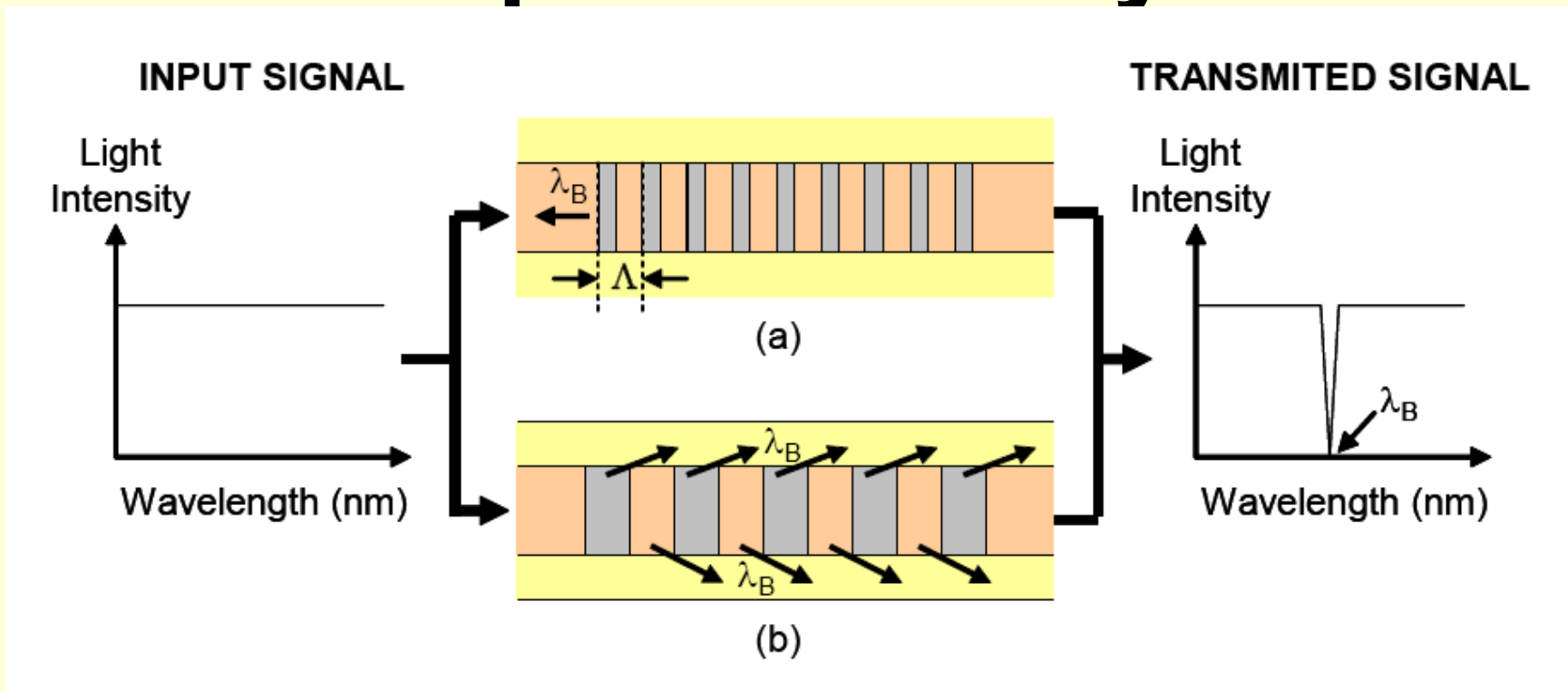

(a) Braggovské mřížky (FBG) $\lambda_B = 2n_{\text{eff}}\Lambda_B$ ($\Lambda_B \ll \lambda$)

(b) Mřížky s dlouhou periodou – „Long Period Gratings (LPG)“

$\lambda_{\text{LPG}} = (n_{\text{CO}} - n_{\text{cl}}^m)\Lambda_{\text{LPG}}$ (perioda stovky μm)



Mřížky

- FBGs - zapsané UV lasery do vlnovodů sycených vodíkem
Citlivé k detekovaným veličinám působícím na jádro - teplota, napětí
- LPGs zapisované CO₂ laserem
Citlivé i k veličinám působícím na obal i jádro - teplota, napětí, chemická detekce

K.O. Hill, Gerald Meltz, J. Lightwave Technol. 15, 1263-1276, 1997

J. Canning, J. Sensors 2009, Article ID 871580, 17 stran - vlákna

I. J. G. Sparrow, J. Sensors 2009, Article ID 607647, 12 stran - planární



LPGs příprava

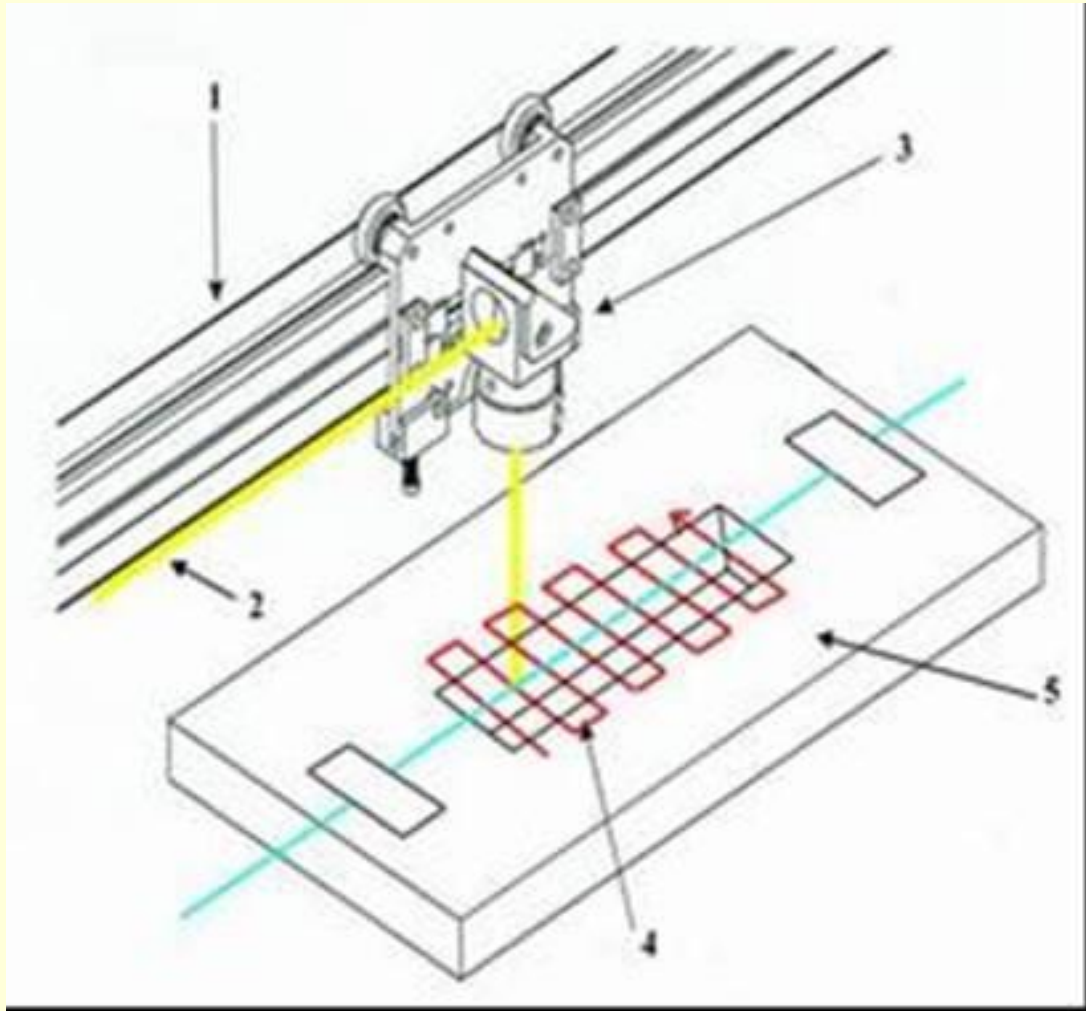

CO₂ laser

Při přechodu svazku přes vlákno jeho ohřev vyvolá změnu mechanického napětí a tím i změnu indexu lomu ve vlákně



LPG Mřížka-Biosenzor

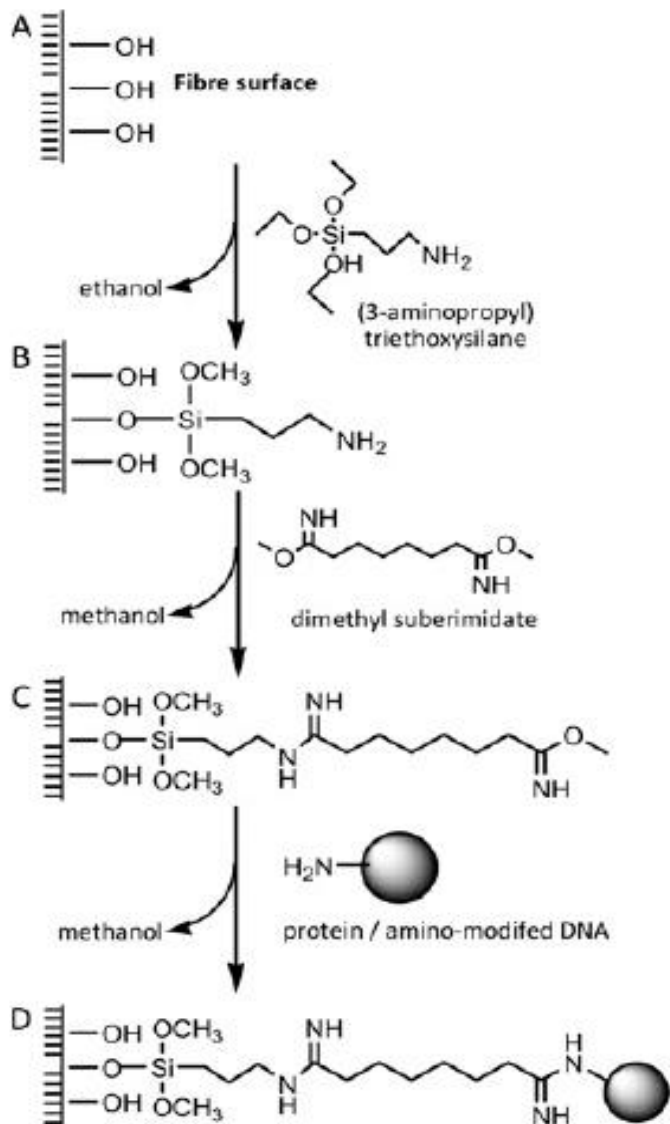

- SM vlákno, mřížka $\Lambda=161 \mu\text{m}$

- Chemická úprava povrchu vlákna



LPG mřížka-Biosenzor

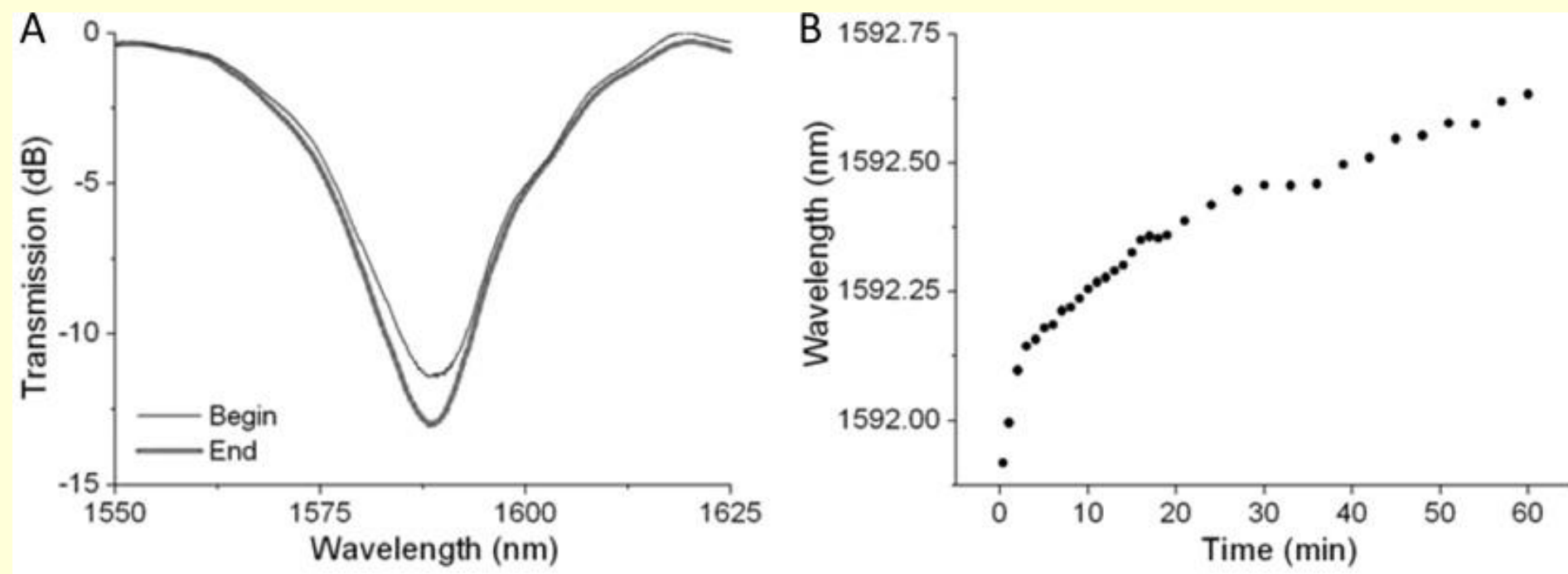

1 μM ssDNA (5-GCACAGTCAGTCGCC-NH₂-3) in PBS buffer

A.V. Hine et al., Biochem. Soc. Trans. (2009) 37, 445–449



UFE - LPGs v IGI vláknech

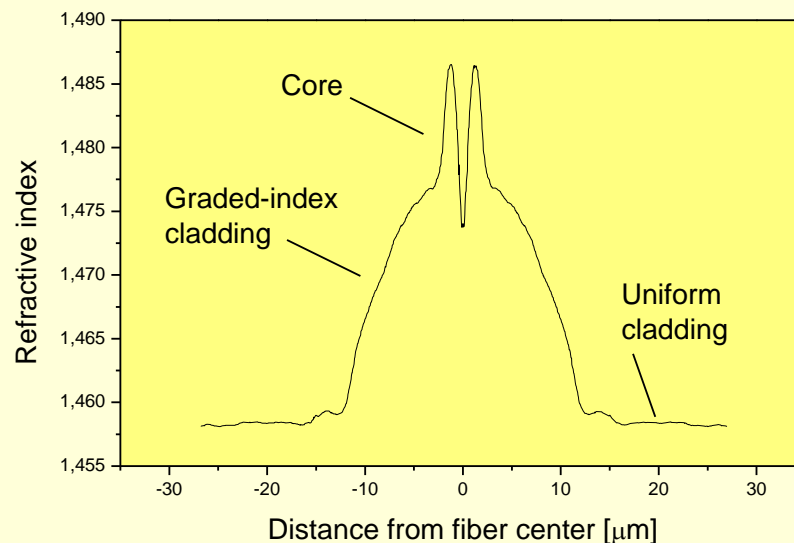
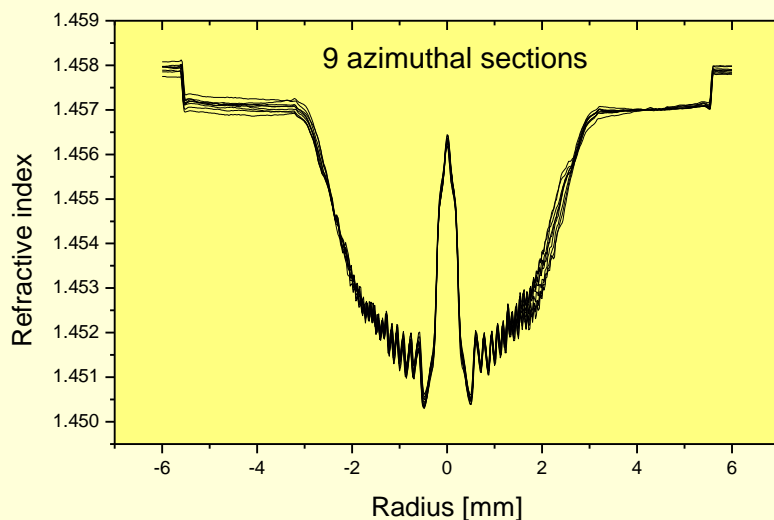

SM jádro a GI plášť dovolují připravit LPGs **citlivé** ke změnám teploty, mech. napětí a **necitlivé** ke změnám vnějšího indexu lomu – LPGs ve standardních vláknech jsou citlivé ke všem vnějším změnám

F. Todorov et al., *Sensor Lett.* 7, 979-983 (2009)



Citlivost LPGs k teplotě

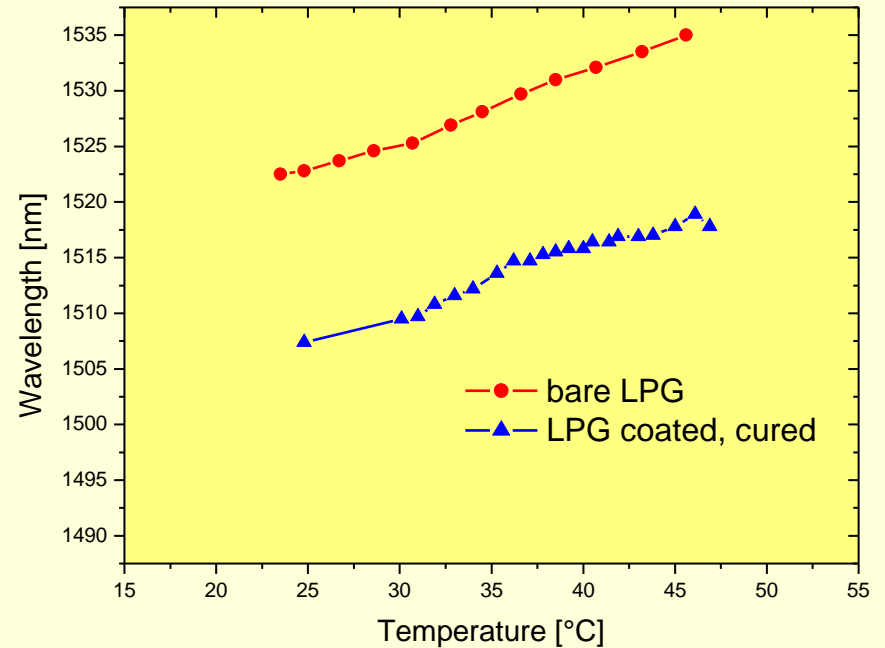
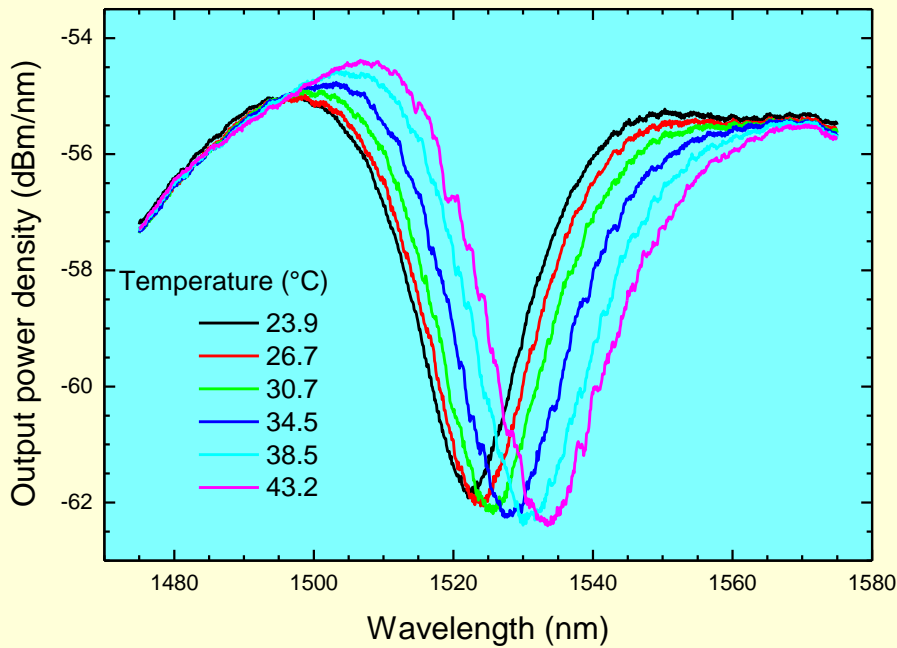

$\Lambda_B = 500 \mu\text{m}$; Citlivost $0,5 \text{ nm}/^\circ\text{C}$



Braggovské mřížky pro biosenzory

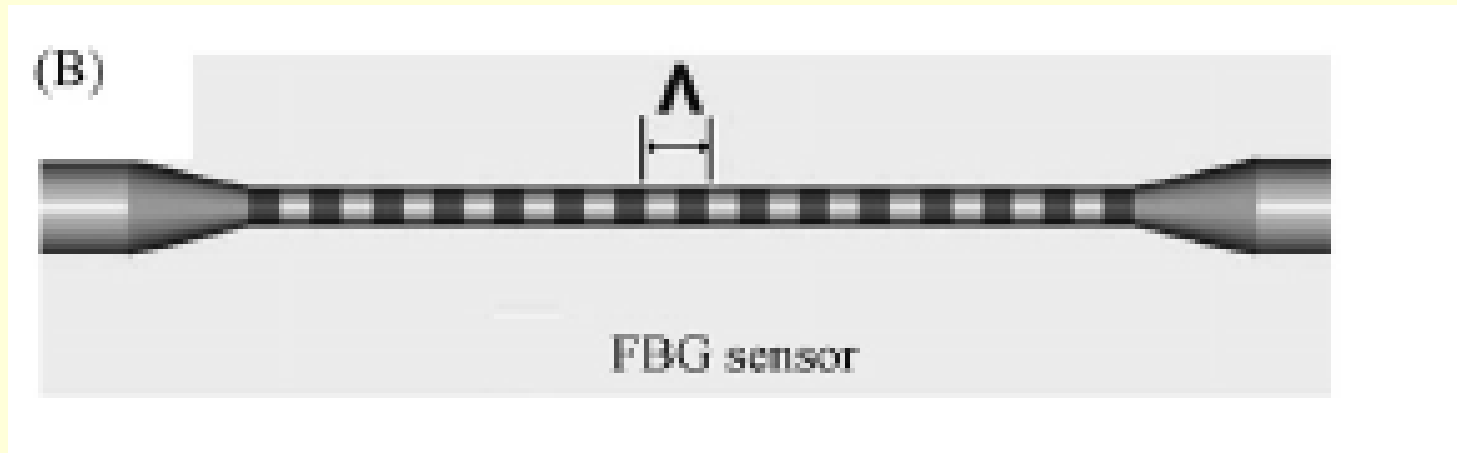

Pro chemické senzory a biosenzory je nutné odleptat plášť a otevřít přístup k evanescentnímu poli v oblasti FBG. Použito např. pro detekci DNA (μM). X.
 Fan et al., *Anal. Chimica Acta* 620 (2008) 8–26



Kombinace Braggovských mřížek a mřížek s dlouhou periodou

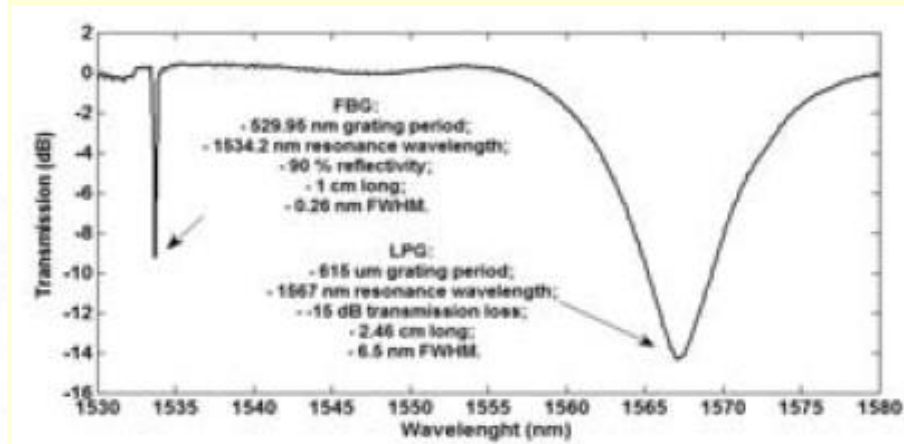
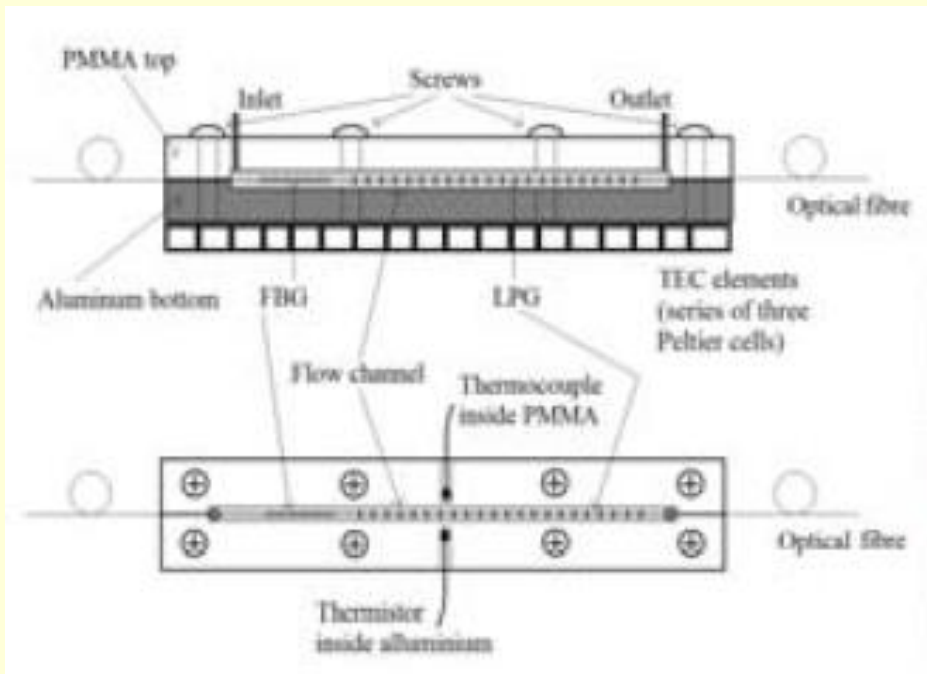

Mřížky vytvořené v jednom vlákně (Fibercore PS1250/1500)

LPG citlivá k napětí, teplotě, indexu lomu; FBG citlivá k napětí a teplotě.

F. Baldini et al., Proc. SPIE Vol. 7941, 7941- 40 (2011)



Miniaturizace optických senzorů

Nové otázky

- Detekce v malých objemech vzorků (μl)
- In situ detekce v živočišných nebo rostlinných buňkách (rozměry $\sim 1\text{-}100\ \mu\text{m}$)



Optické Mikrosenzory

- **Kónická vlákna – vláknově-optické tapery**
- **Optické nanočástice – PEBBLE** - „*probes encapsulated by biologically localized embedding*“;
- **Mikrorezonátory s módy šeptající galerie-**
„*Whispering gallery mode (WGM) microresonators*”



Kónicky zúžená vlákna -tapery

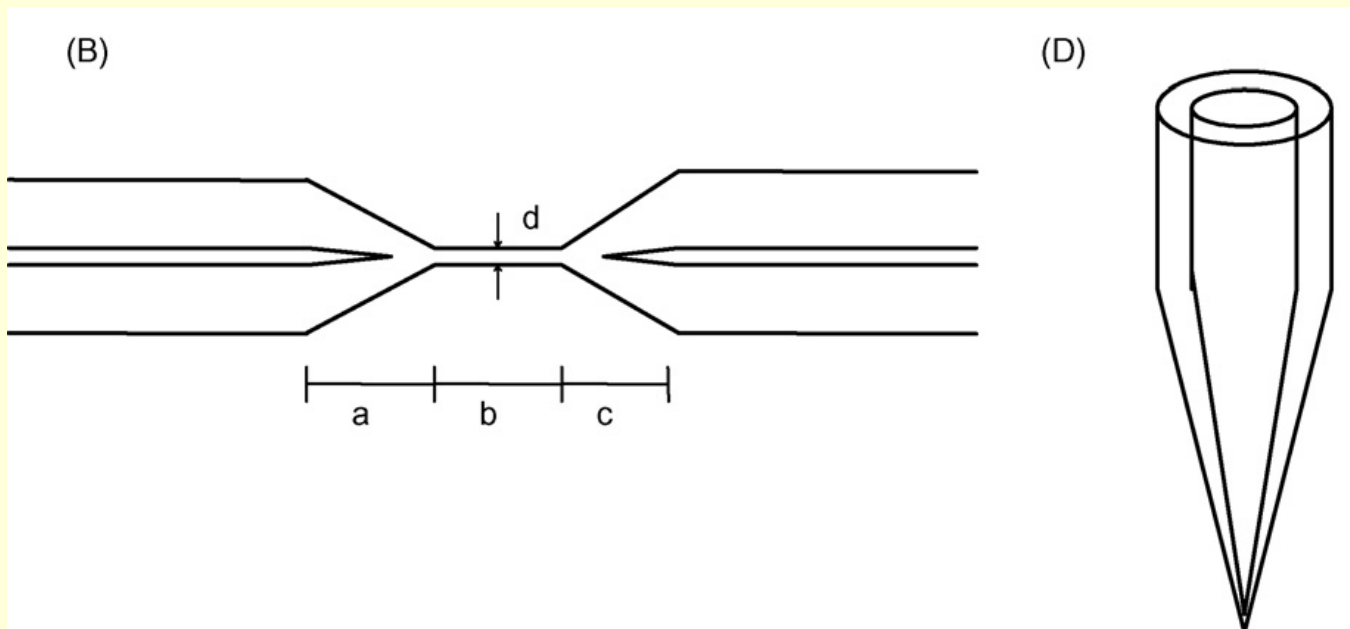

Umožňují zmenšit průměr vlákna a reflexní úhel na rozhraní a tedy zvýšit detekční citlivost.

Připravují se buď se dvěma kónusy (B) – "biconical" nebo s jedním jako vláknové špičky (D)- "fiber tips"



Kónicky zúžená vlákna - princip

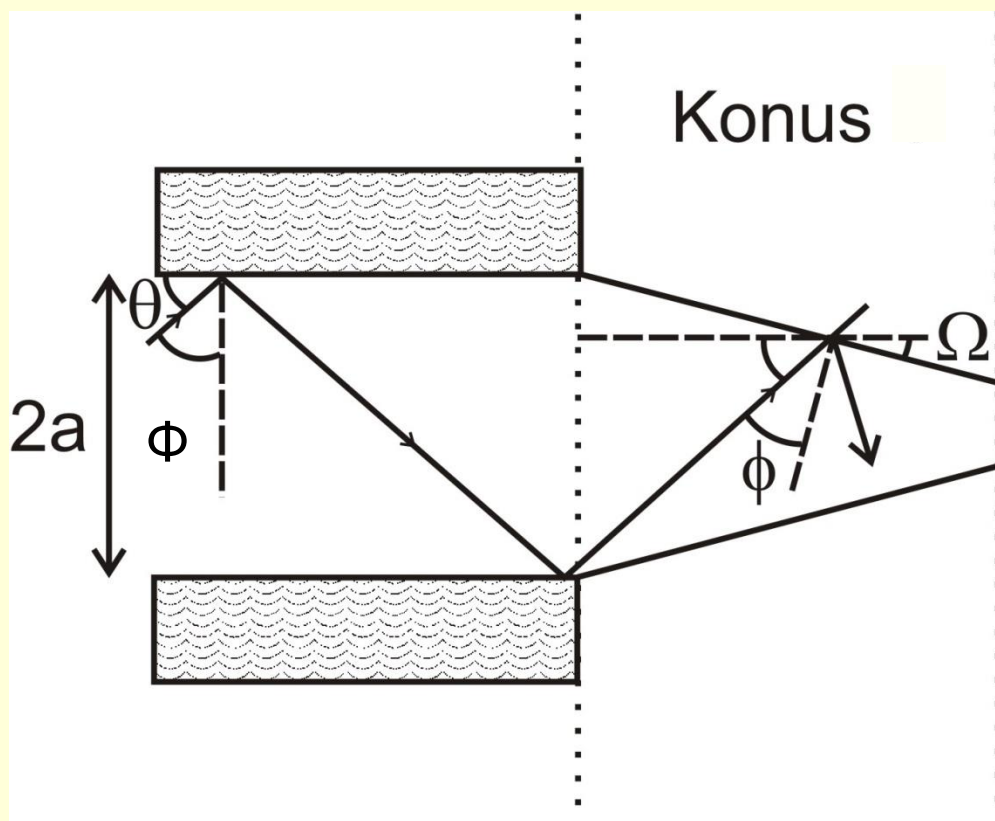

Umožňují zmenšit poloměr jadra a a reflexní úhel ϕ na rozhraní jádro-plášť a tedy zvýšit výkon přenášený v evanescentním poli a detekční citlivost.



Senzory na vláknově-optických špičkách

Optické vlákno protažené do špičky, která je modifikována vrstvou s opticko-chemickým převodníkem.

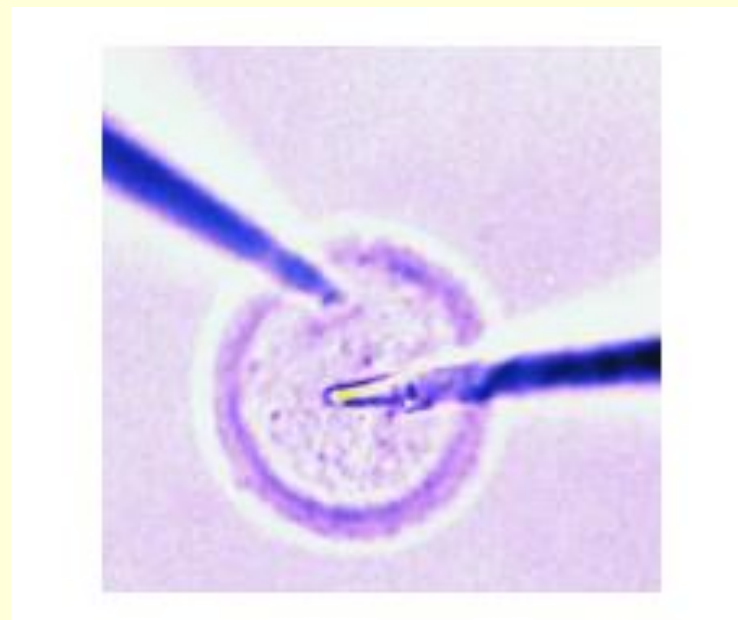
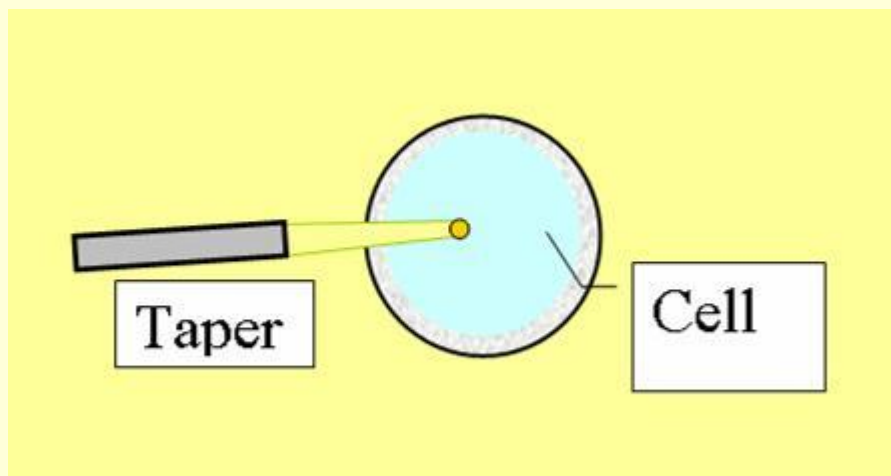

Optické prvky citlivé k draslíku pro detekci v buňkách myšších vajíček-"oocyte" (100 μ m)

S.M. Buck et al. , Talanta **63** (2004) 41



Senzory na vláknových špičkách

- R. Kopelman et al. (USA)

E. J. Park et al., J. Mater. Chem. **15** (2005) 2913 – detekce kyslíku

M.R. Shortreed et al., Sens. Actuators **B 38-39** (1997) 8 – detekce K

-T. Vo-Dinh et al., (USA)

T. Vo-Dinh et al., J. Nanoparticle Research **2** (2000) 17-

B.M. Cullum et al., Tibtech September **18** (2000) 388-review

T. Vo-Dinh et al., Anal Bioanal Chem **382** (2005) 918 -review

B. M. Cullum et al., Analytical Biochemistry **277** (2000) 25– benzo[a]pyrene tetrol in v rakovinných buňkách

Optické senzory

O.S. Wolfbeis, J. Mater. Chem. **15** (2005) 2657– fluorescenční senzory



Příprava kónických špiček- termicky

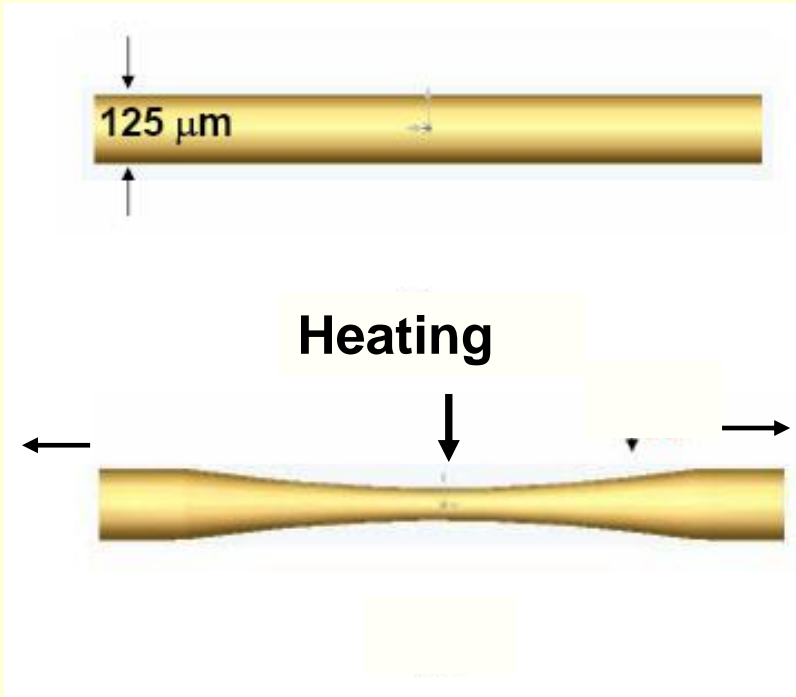

Výchozí křemenné vlákno

Prodloužení a zúžení vlákna při jeho zahřátí hořákem nebo CO₂ laserem

Pokrytí kovovou nebo keramickou ochrannou vrstvou

Přesné uříznutí



Taperovací system UFE

připravované řízeným prodloužením a zúžením křemenných optických vláken

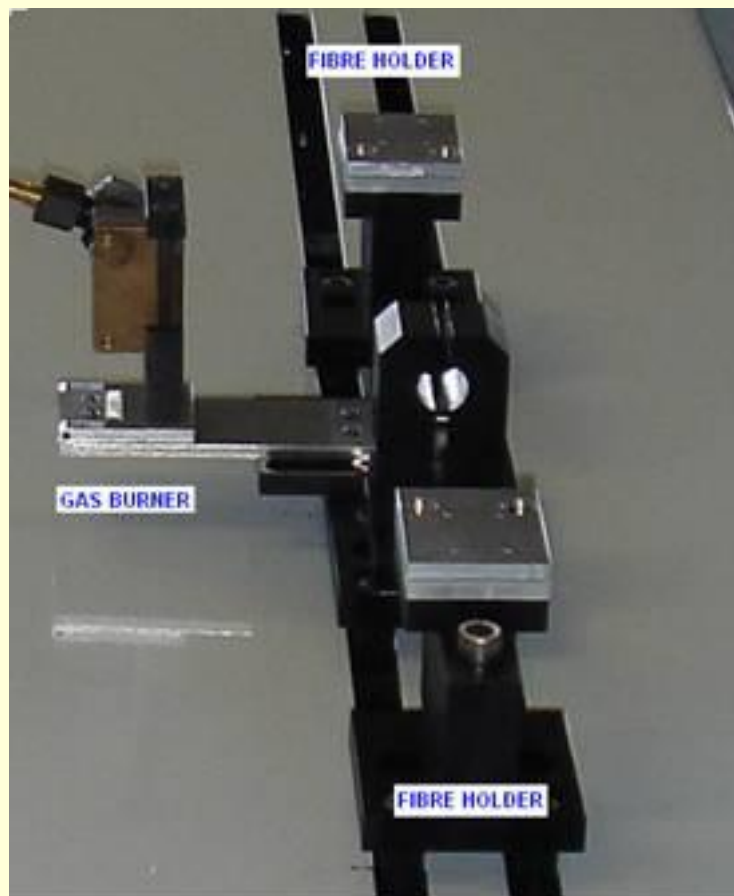

Zahřívání hořákem

**Prodlužování vlákna
řízeno PC**

**ITO nebo Al pokryvy
připravené naprášením**

**T. Martan et al., Proc. SPIE 7138
(2008), Article 71380Z DOI:
10.1117/12.818000**



Příprava kónických špiček - leptání

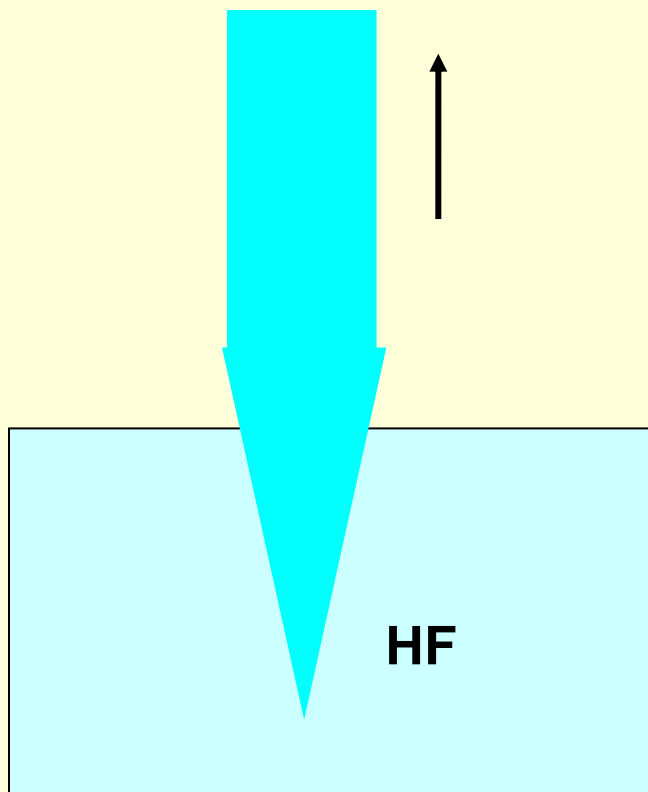

Ponořením křemenného vlákna do roztoku kyseliny fluorovodíkové a jeho pomalým vytahováním konstantní rychlostí

N. Nath et al., J. Anal. Toxicology 23 (1999) 460-467



Příklady připravených špiček

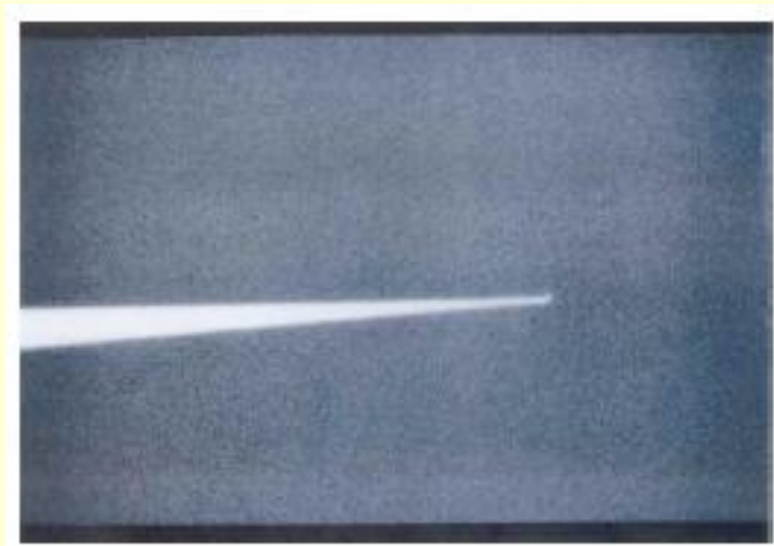
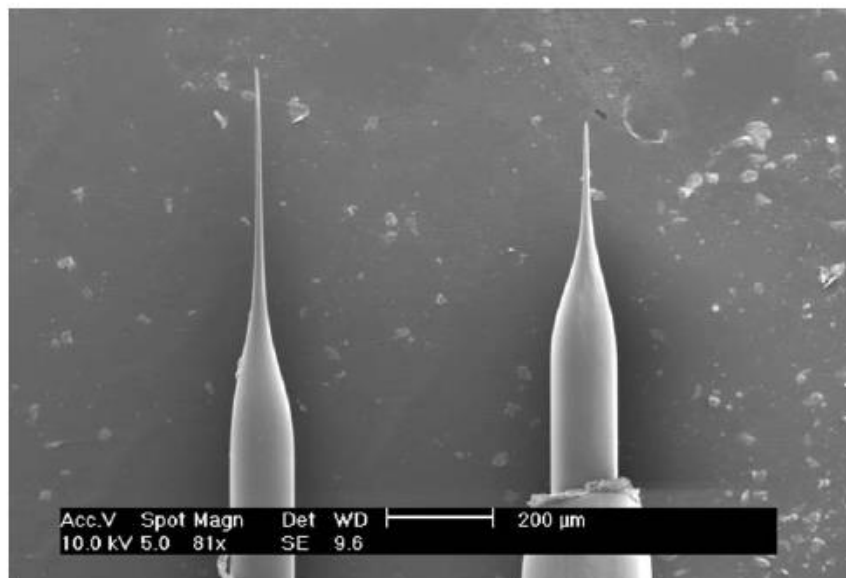

Průměr špičky 50 nm

B. Cullum et al., Tibtech September 18 (2000) 388-review

E. J. Park et al., J. Mater. Chem. 15 (2005) 2913 – detekce O₂



Nanesení detekční vrstvy - fotopolymerizace

Roztok monomeru
síťovatelného UV zářením
(akryláty)

Ar laser

W. Tan et al., *Sens. Actuators B28*
(1995) 157 - pH

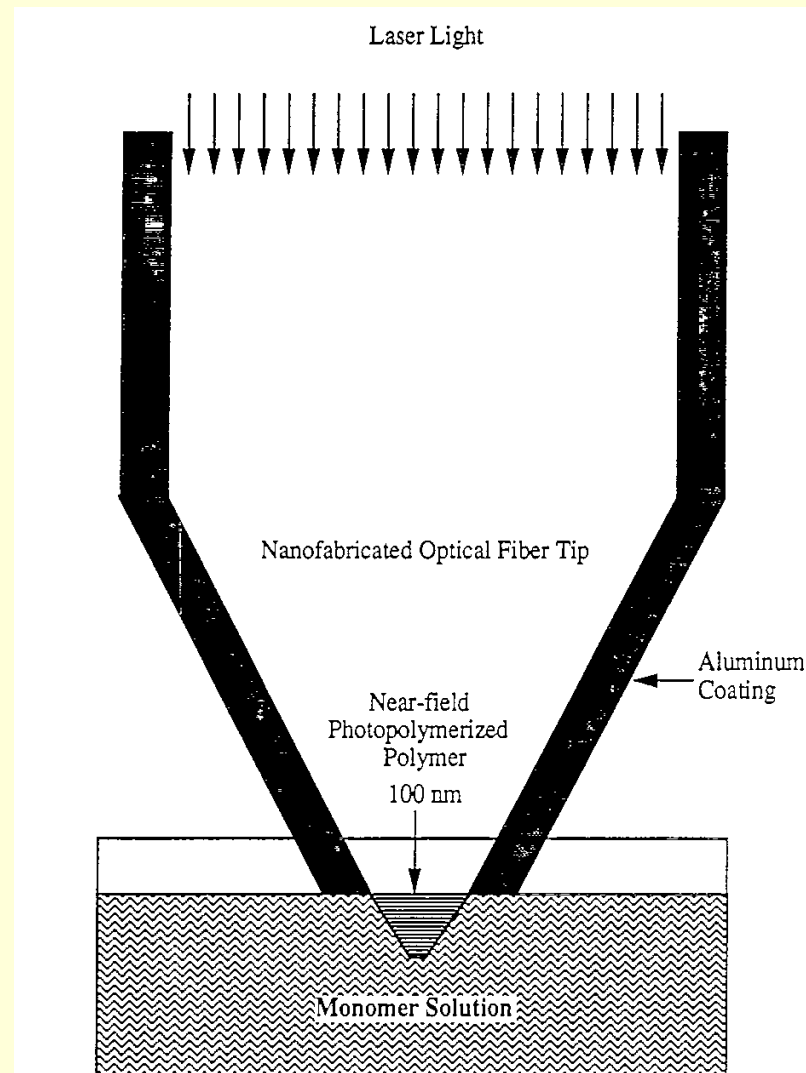

Senzory na vláknově-optických špičkách měření

Invertovaný fluorescenční mikroskop

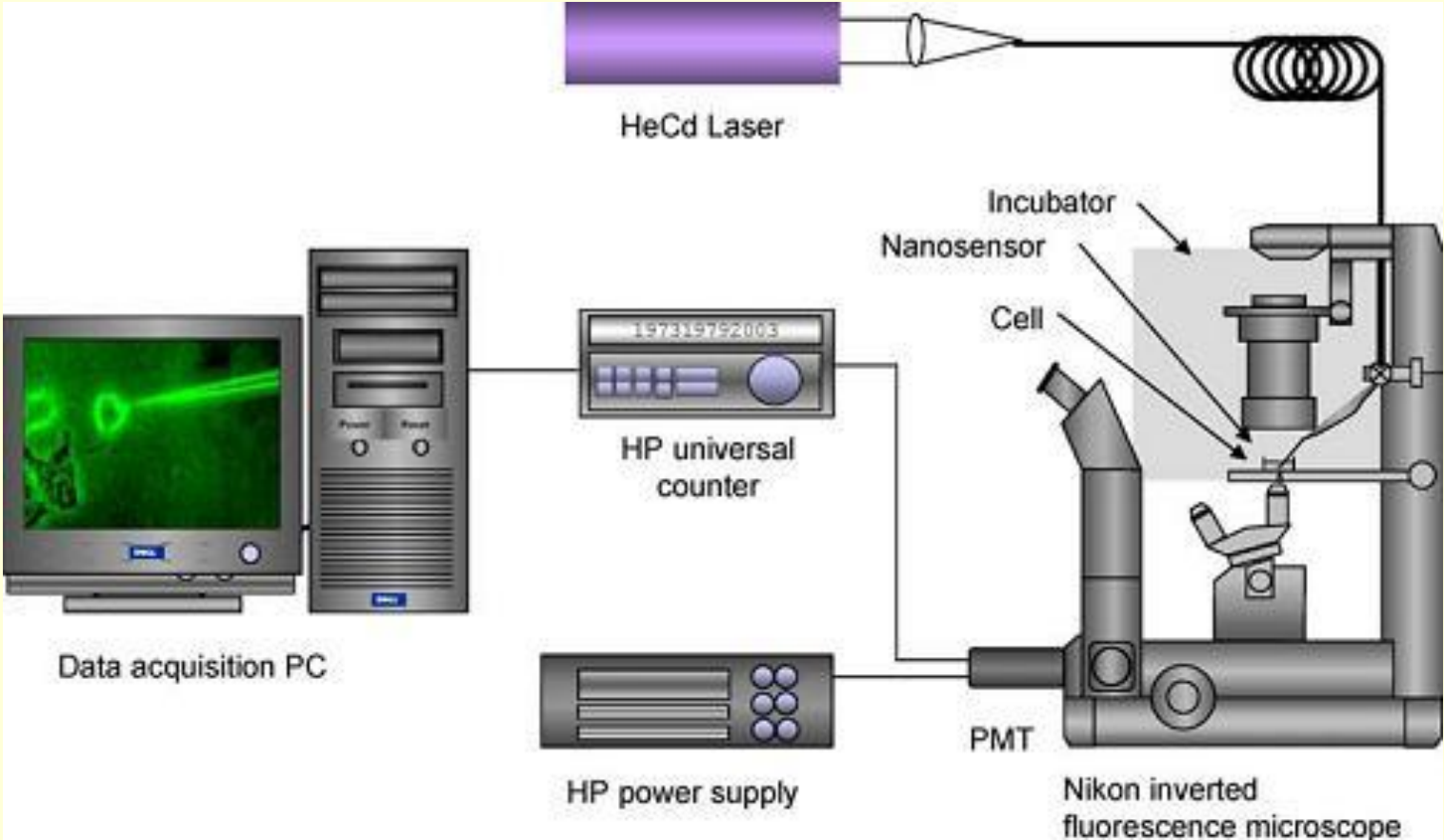

Senzory na vláknově-optických špičkách - příklad

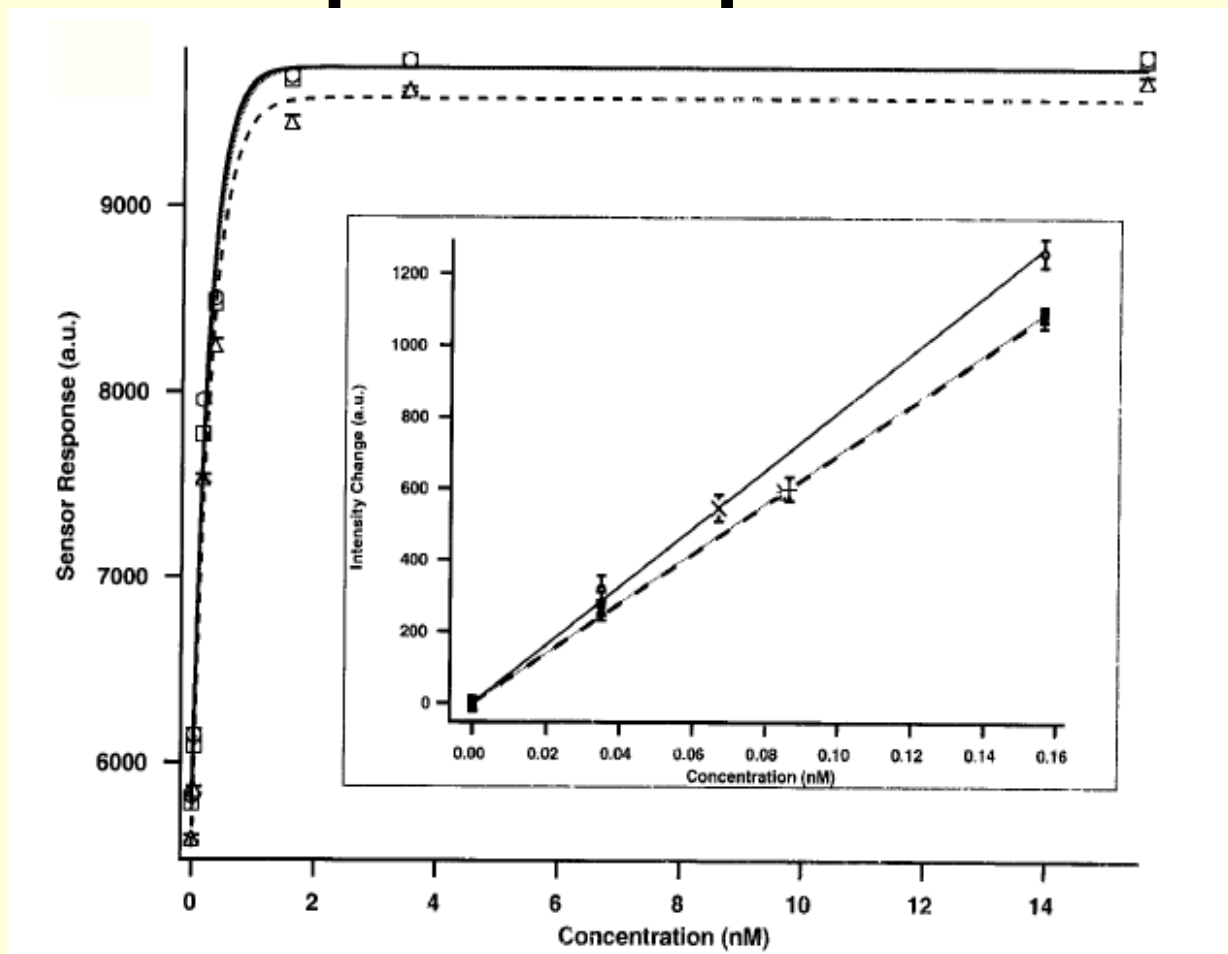

B. M. Cullum et al., Analytical Biochemistry 277 (2000) 25 – Fluorescence benzo[a]pyrene tetrol v buňce z krysích jater – protilátka pro BPT



Přístup UFE – Reflexní uspořádání

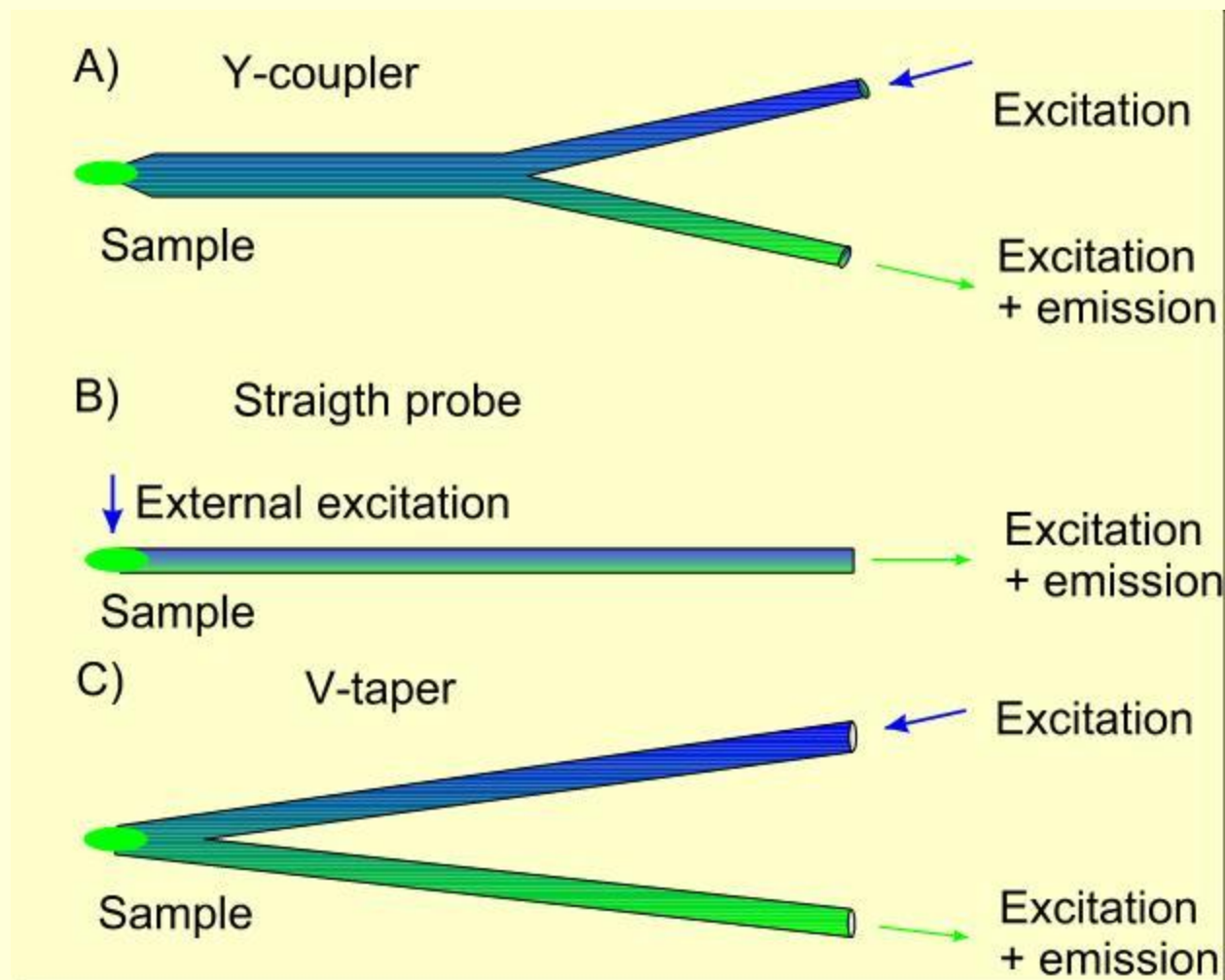

Tapery - Příklady

Tapery pokrytý ITO a výchozí vlákno

Tapery pokrytý Al

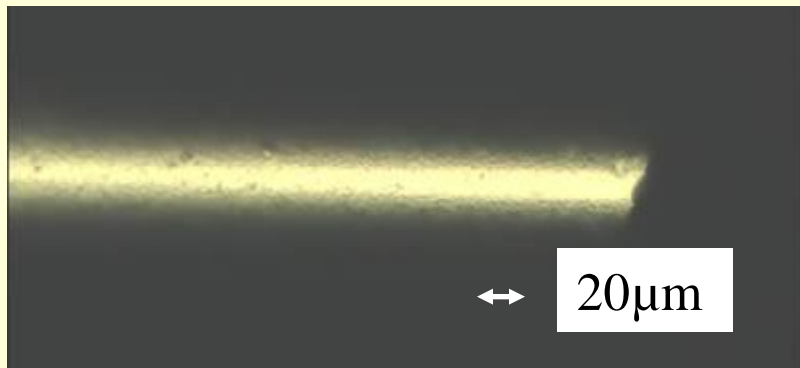
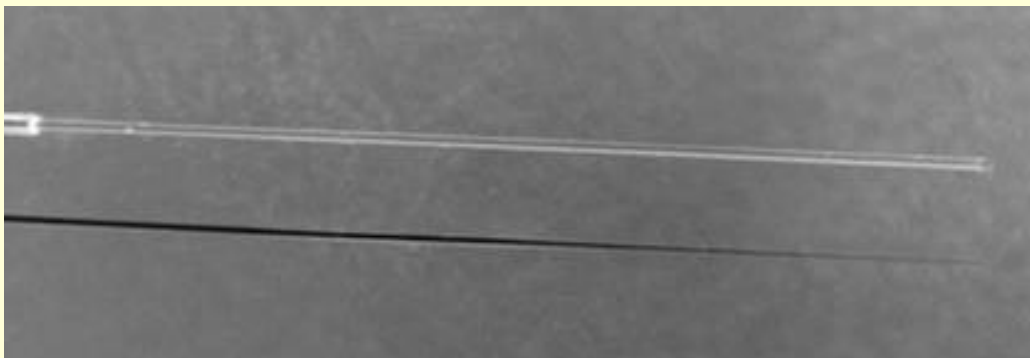

Tapery pokrytý ITO s průměrem špičky 2 μm

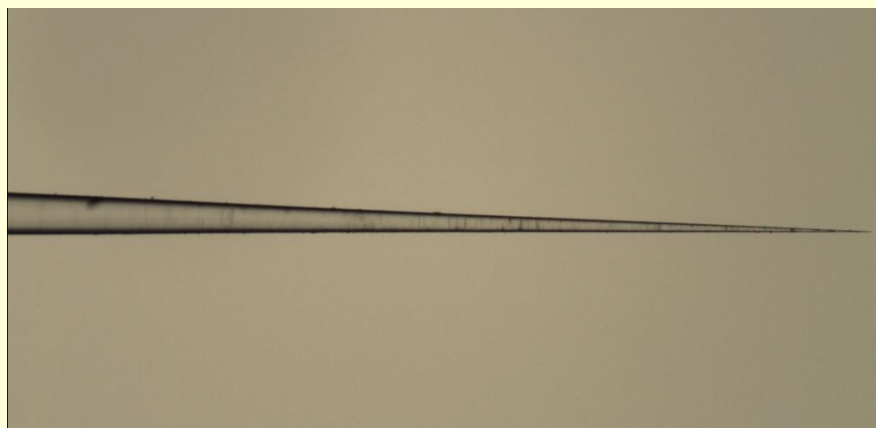

Detekční membrány na špičce taperu sol-gel metoda, detekce pH

Xerogely s fluorecenčními pH indikátory BCECF or HPTS

HPTS= 8-hydroxypyrene-1,3,6-trisulfonic acid trisodium salt ($\lambda_{exc} = 430$ nm, $\lambda_{em} = 480$ nm)

BCECF=2',7'-Bis(2-carbonylethyl)-5(6)-carboxyfluorescein (Aldrich 14560) ($\lambda_{exc} = 473$ nm, $\lambda_{em} = 540$ nm)

Xerogelové membrány

– TEOS, HCl, $R_w=2$, BCECF

– Propyltriethoxysilane +
(3-glycidoxy)trimethoxysilane, HCl, $R_w=2$, HPTS,
Ru phenantroline chloride

Gelové vrstvy sušeny při 70 °C, 24 h



Detekční vrstvy – Příprava

Namáčení

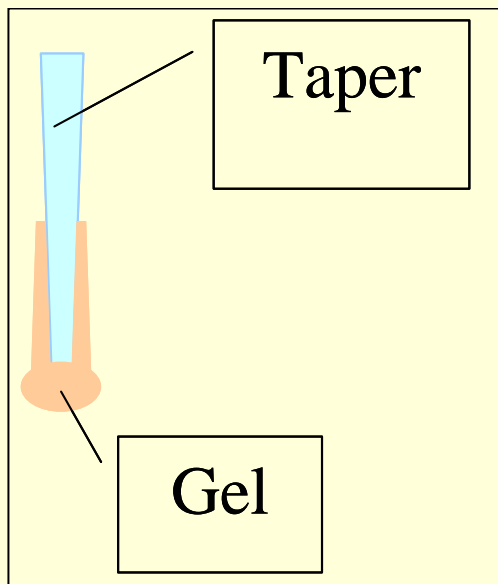

Z kapky v kapiláře

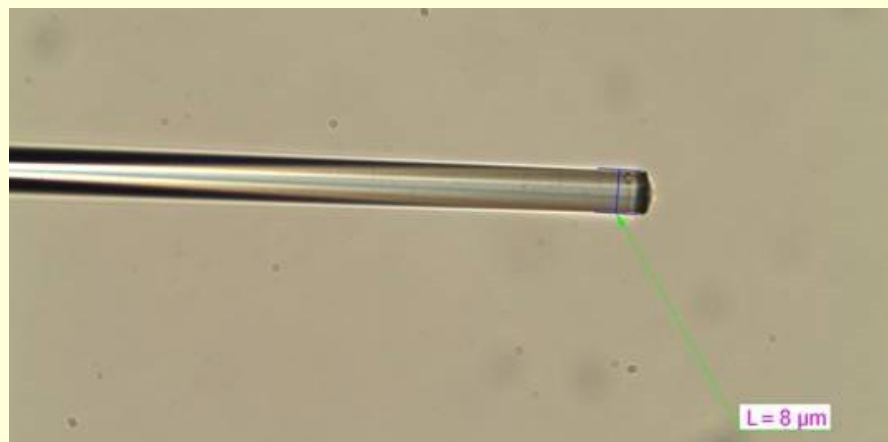
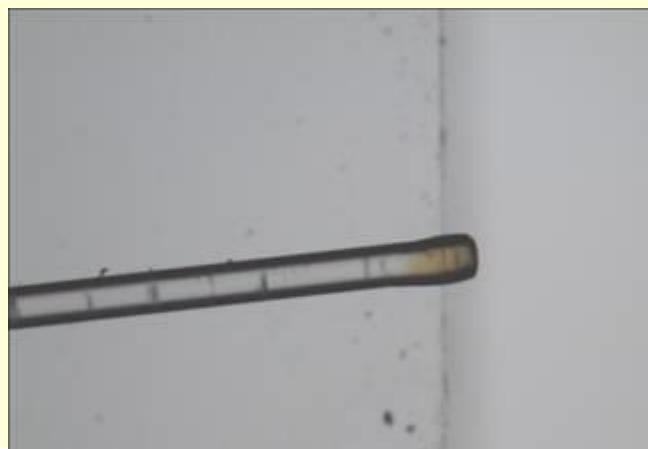
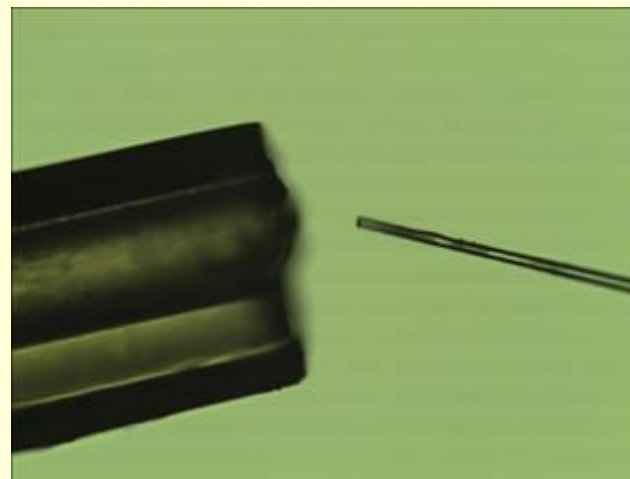

V Taper

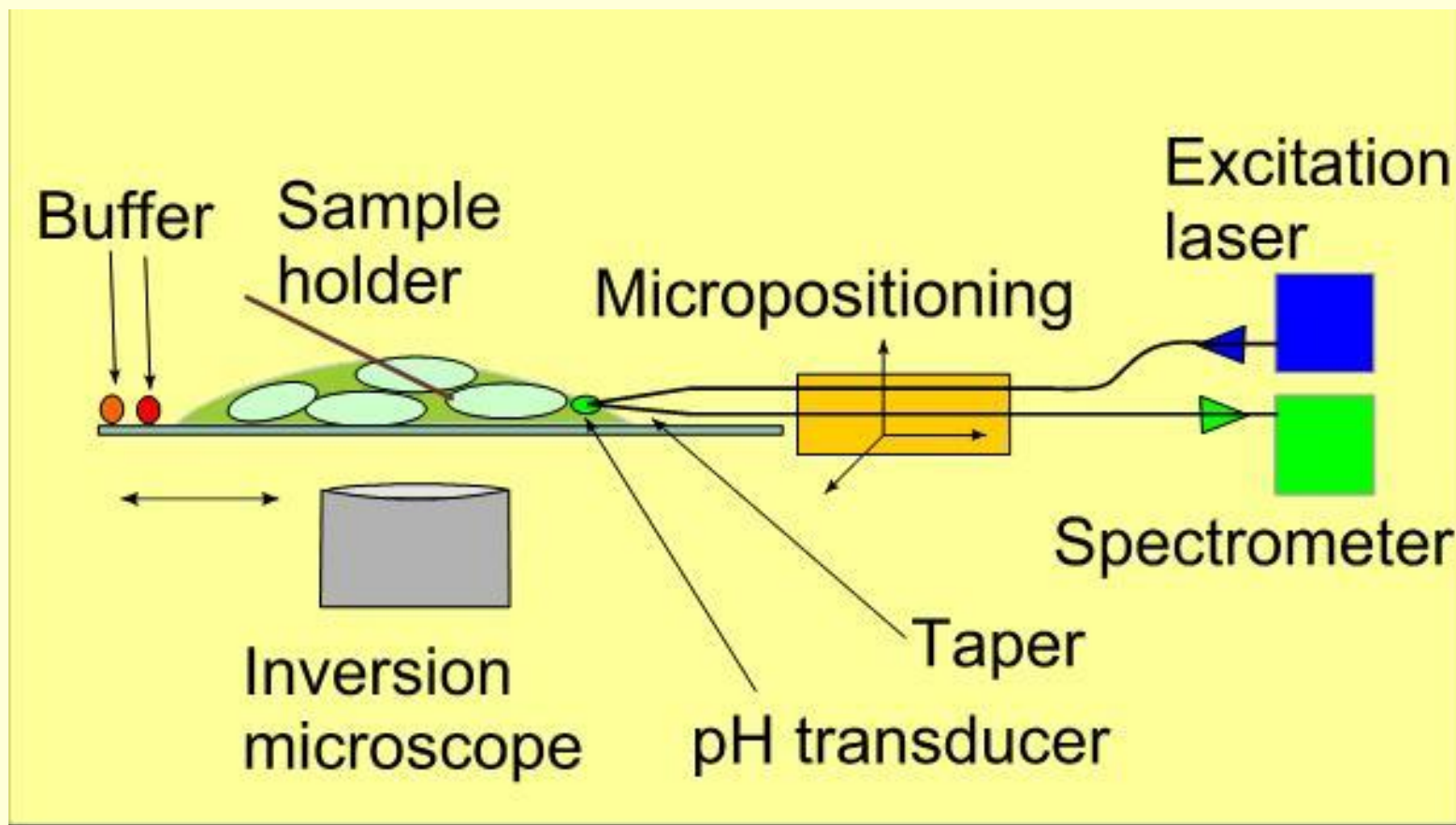

V taper umožňuje dobrou excitaci fluorescence ve vrstvičce na špičce taperu.



V-Taper

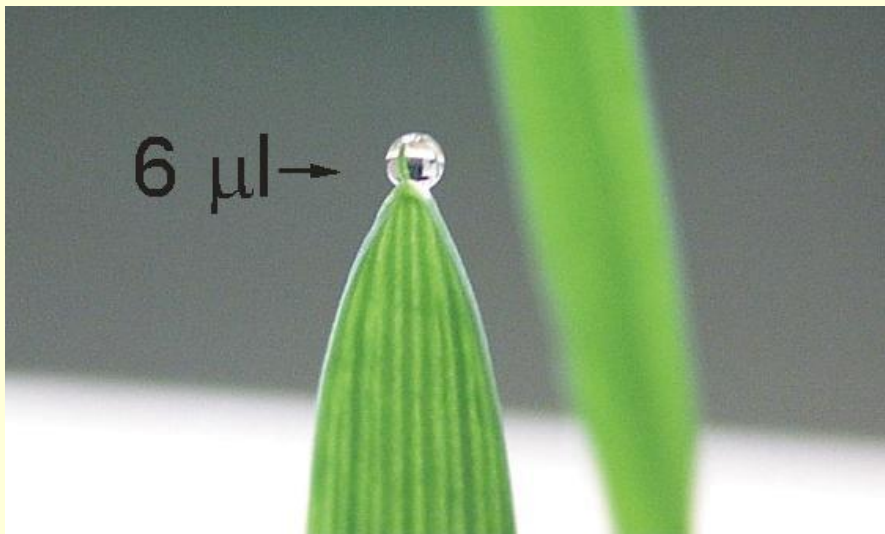
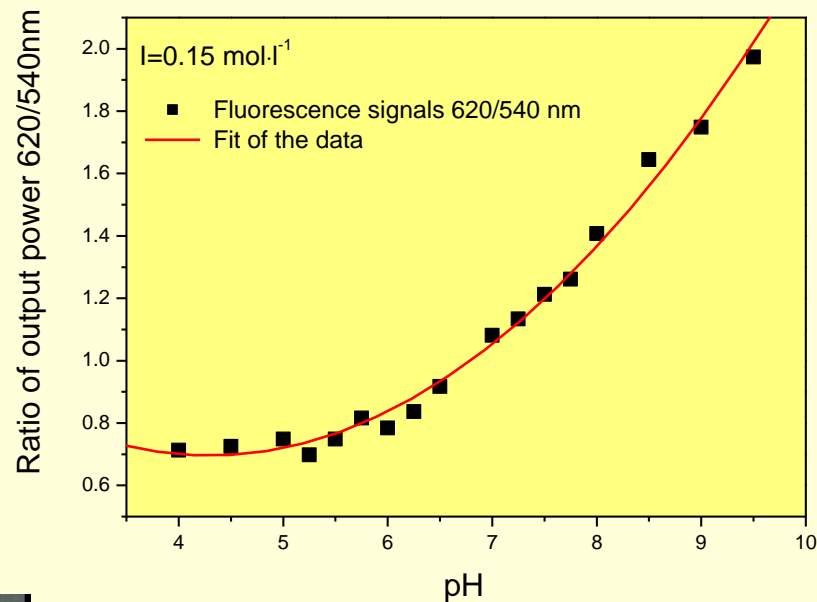
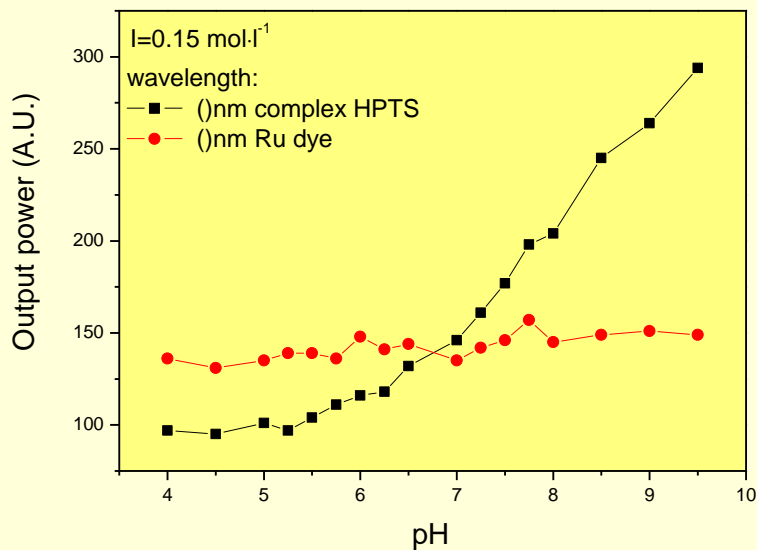

**Referenční metoda
měření fluorescence
indikátoru BCECF**

**Imobilizován Ru
komplex necitlivý na
pH**



Detekce pH v exudátech z listů

	Kapky na špičce listu	Exudát získaný po odříznutí špičky listu	Exudát získaný po odříznutí listu v jeho základně
Střední	5.0	5.6	5.5
St. odchylka	0.3	0.3	0.1
Elektrochem.	5.4	5.4	6.0

Žádný gradient pH nebyl v rámci statistických chyb prokázán

I. Kašík et al., *Anal. Bioanal. Chem.* 398 (2010) 1883-1889



Měření v buňkách tabáku



pH ~ 6.1-6.4



PEBBLES

„Probes Encapsulated By Biologically Localised Environment“ = nanočástice (50-100 nm) obsahující měřící a referenční fluorescenční převodníky v inertní matrici

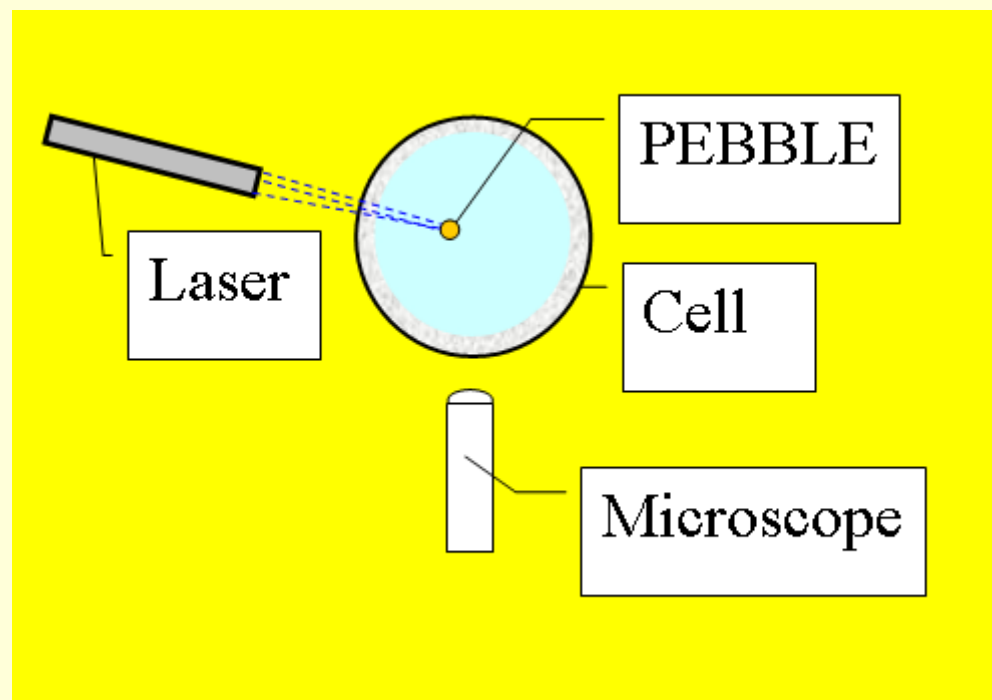
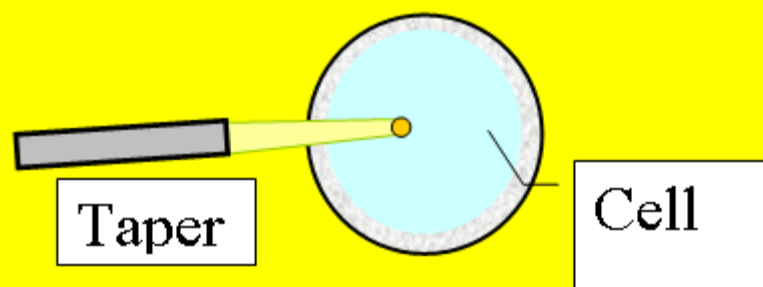

PEBBLE - PŘÍPRAVA

- Nanočástice 20-100 nm obsahující převodníky jsou připravovány **emulzními technikami** na základě :
 - Polymerů
 - Organicky modifikovaných silikátů
 - Alkoxidů -TEOS

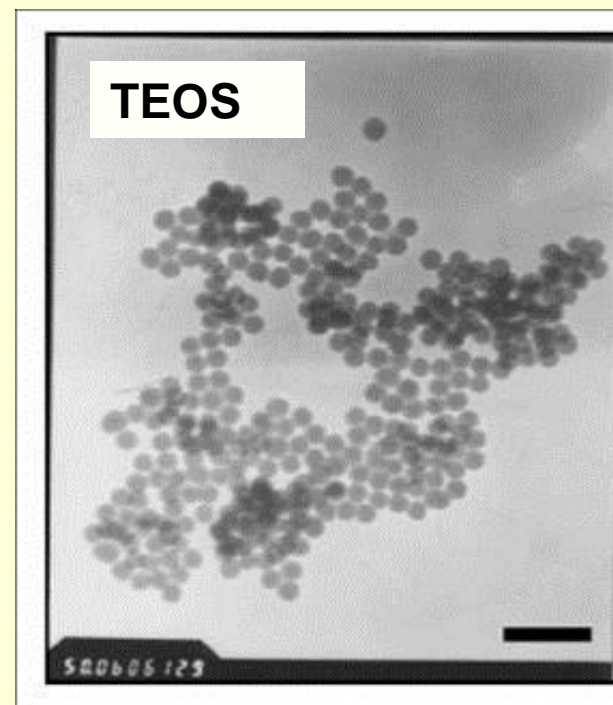

W.Tang et al., Biochem. Biophys. Res. Commun. 369 (2008) 579 - polymery

X. Hun et al., Microchim Acta 159 (2007) 255, TEOS



Implementace PEBBLE do buňky

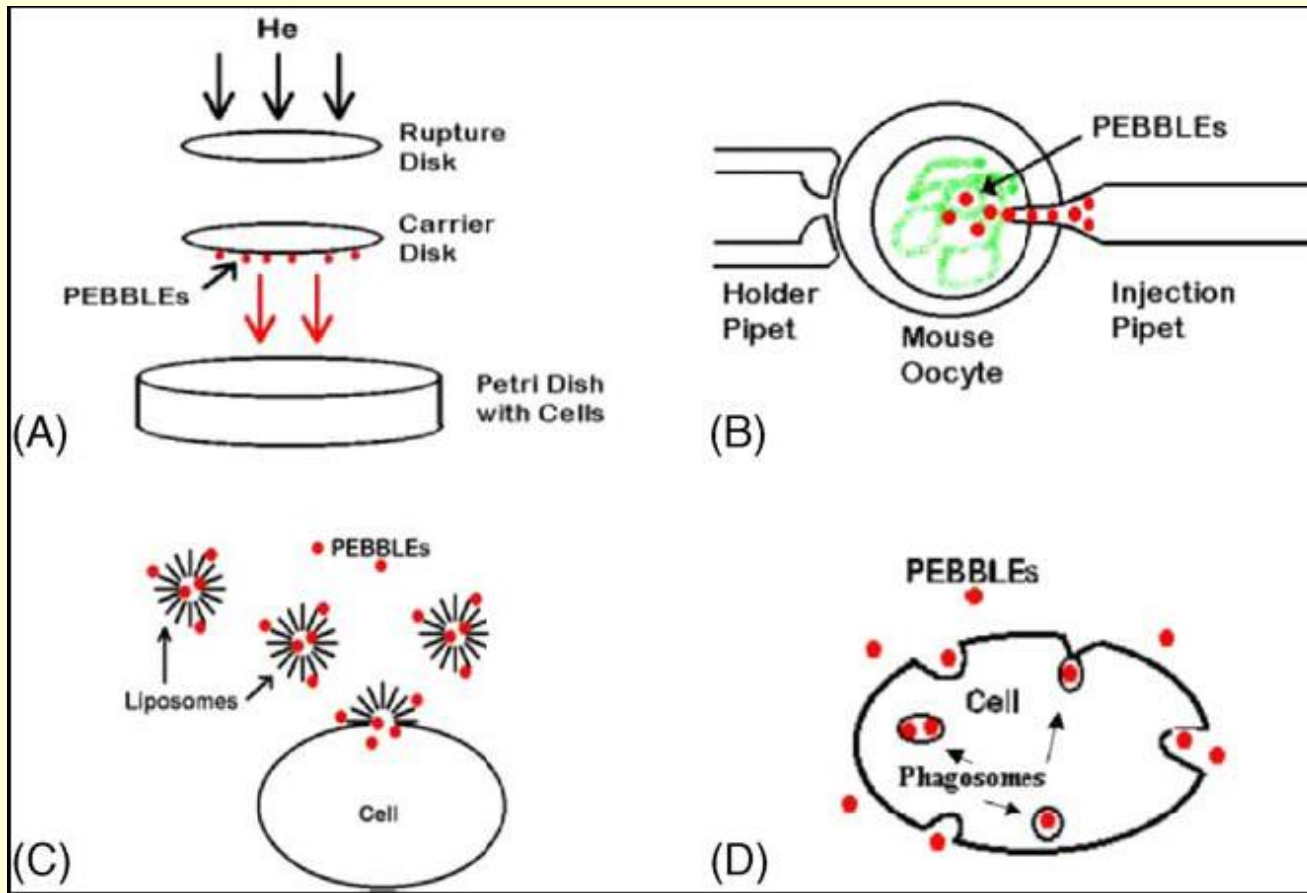

A) Genové dělo, B) Injektování, C) Liposomální přenos, D) Fagocytosa

S.M. Buck et al., Talanta 63 (2004) 41



Měření s PEBBLEs

1. Konfokální mikroskop
2. Invertovaný fluorescenční mikroskop

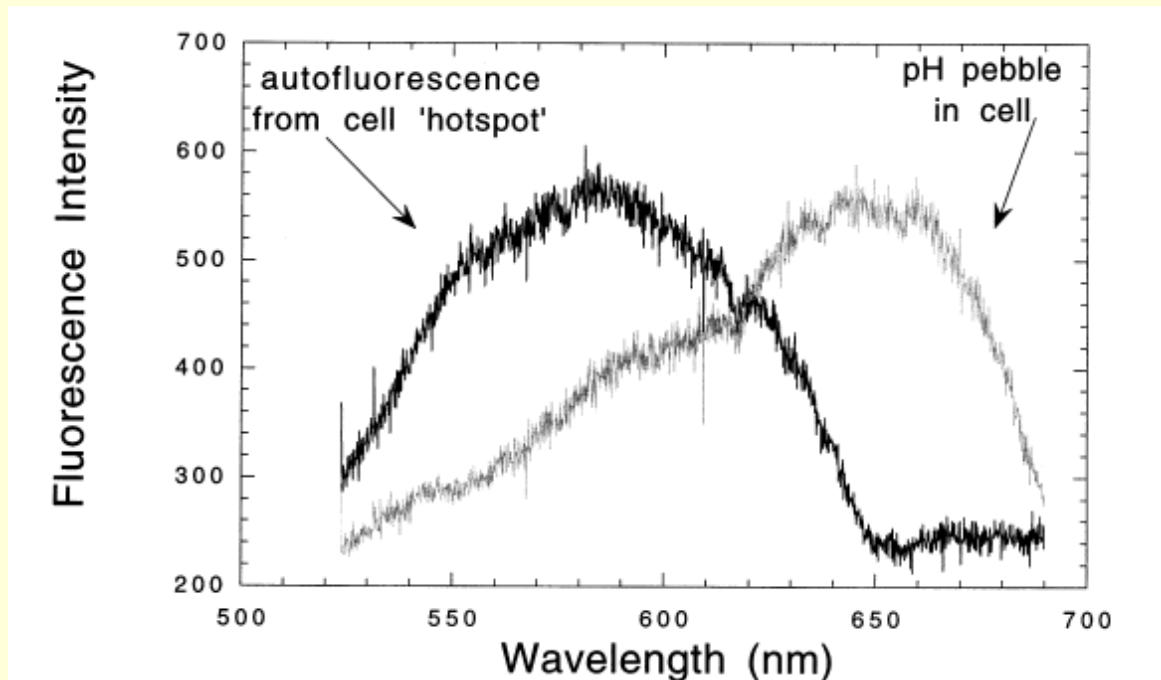
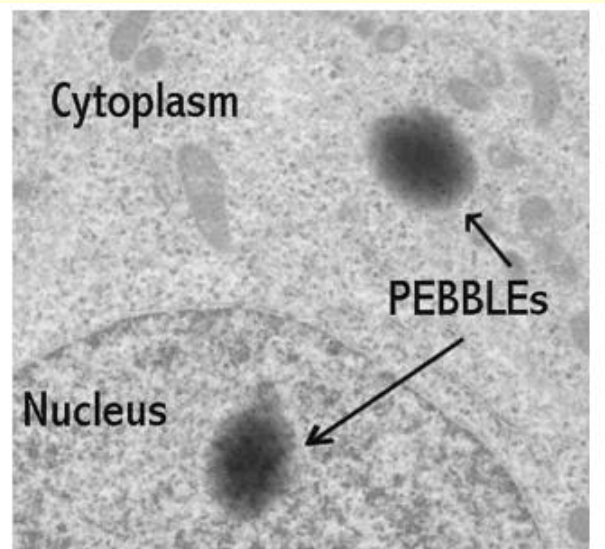

H.A. Clark et al., *Sensors and Actuators B* 51 (1998) 12 – pH, Ca, Mg, K, kyslík



WGM MIKROREZONÁTORY

WGM=„Whispering Gallery Mode“ (módy šeptající galerie)

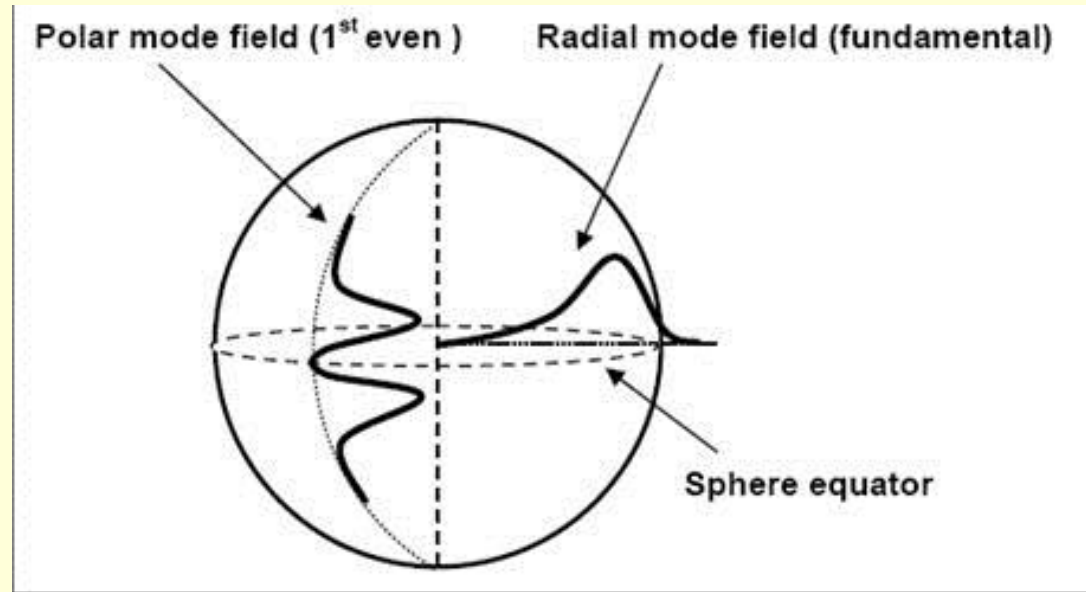
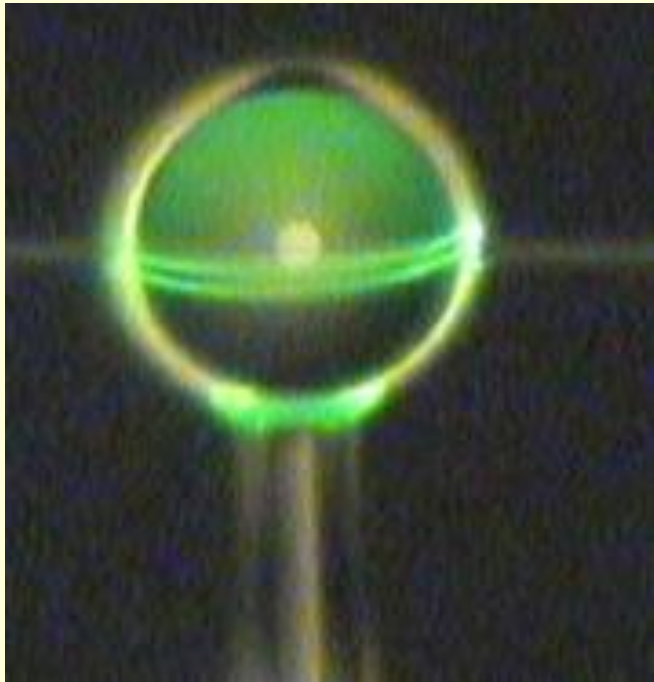

Světlo navázané do mikrokuličky obíhá kolem rozhraní kulička/okolí ve formě WGMs. Dochází k úplnému odrazu paprsků na rozhraní.



WGM – Rezonanční spektra

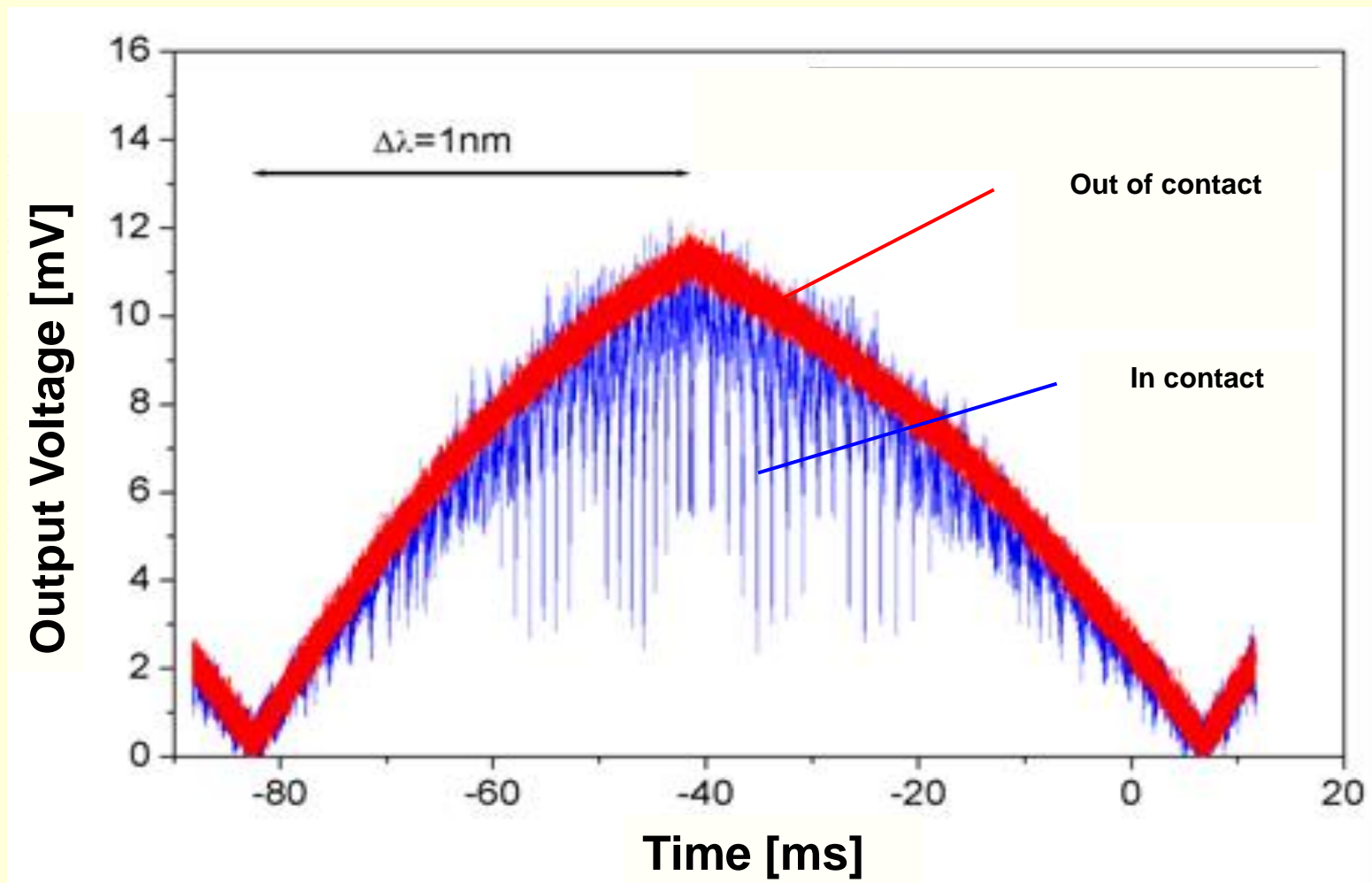

Velmi úzké rezonanční pásy – pološířky pm



WGM – Rezonanční spektra

Šířka rezonančních pásů je charakterizována faktorem
kvality $Q \sim \lambda/\Delta\lambda$

**U mikrokuliček Q udává, kolikrát paprsek oběhne
kolem rozhraní než je jeho energie pohlcena .**

$$Q \sim 10^3 - 10^9$$

Kulička průměr 200 μm : $L \sim 0.6 \text{ m} - 6 \cdot 10^5 \text{ m}$

Poloha rezonančních pásů se mění se změnami
indexu lomu okolí – detekce indexu lomu s přesností
 10^{-8} RIU.

WGMs pronikají jen málo do okolí (50-100 nm)



WGM Sensory

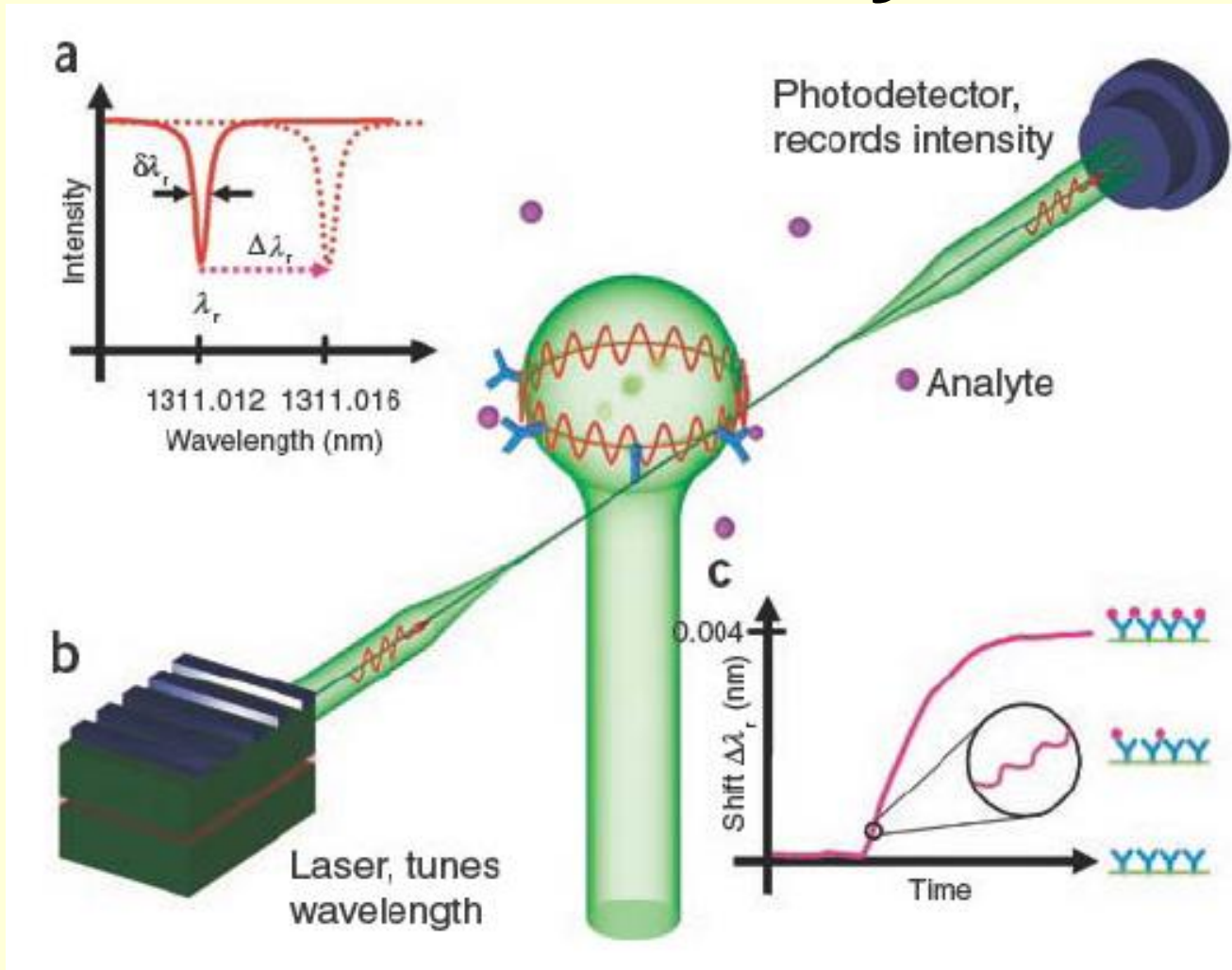

Změny polohy WGM rezonancí s koncentrací analytů a časem



WGM Senzory - použití

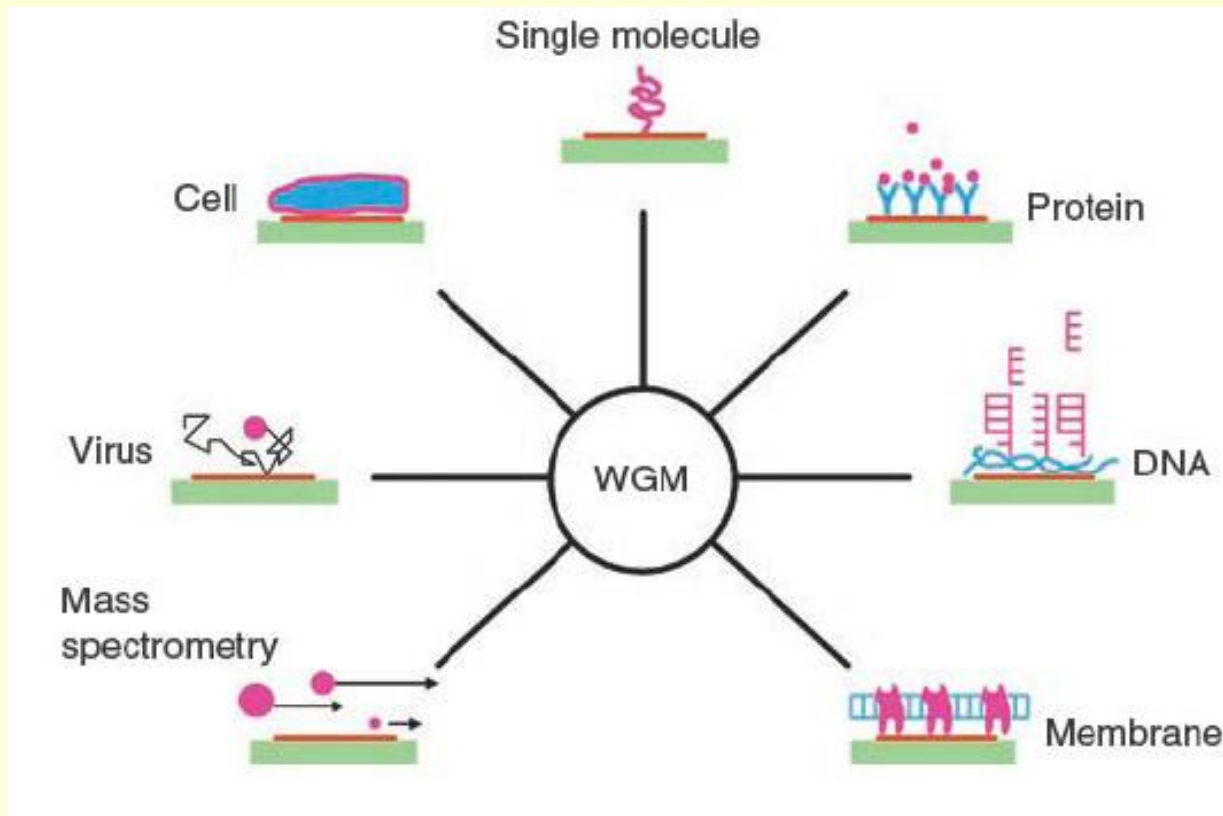

F. Vollmer, S. Arnold, *Nature Methods* 5, 591-596 (2009)



Typy WGM mikrorezonátorů

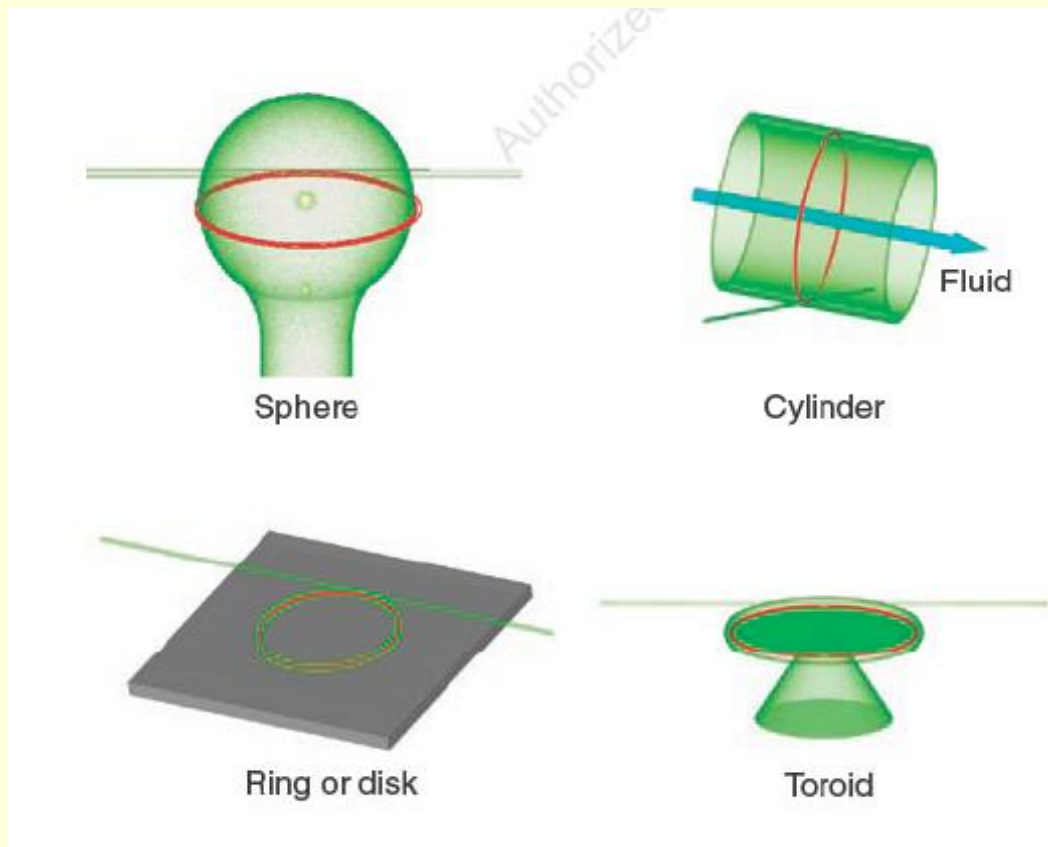

Nejvyšší Q bylo dosaženo s mikrokuličkami
(průměry 10-500 nm)



Navázání světla do WGM

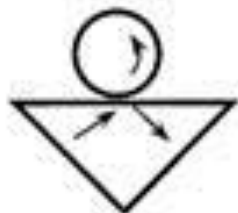

(a) Prism Coupler

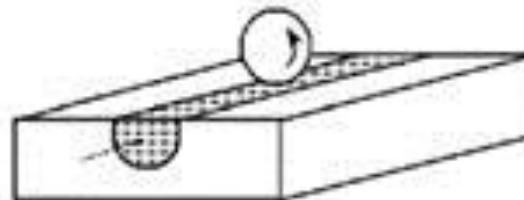

(b) Fiber Half-Block



(c) Tapered Fiber



(d) Hybrid Fiber-Prism

Těsný kontakt (~ 10 nm) mikroresonátoru a
excitačního prvku



WGM Imunosenzory

Nutné upravit povrch pro zachycení proteinů
silanizací nebo použitím polymerů

3-Aminopropyltriethoxysilane

F. Vollmer et al., *Appl. Phys. Lett.* **80** (2002) 4057 – detekce proteinů

3-Mercaptopropyltrimethoxysilane

N. Hanumegowda et al., *Sensor Lett.* **3** (2005) 315 – sensor proteázy

Polymerní vrstva - Eudragit® L100 (Degussa, $n = 1.39$)
 anionický kopolymer kys. metacrylové a metylmetakrylátu
 S. Soria et al., *Opt. Express* **17**, 14694-14699 (2009)



WGM Imunosenzor

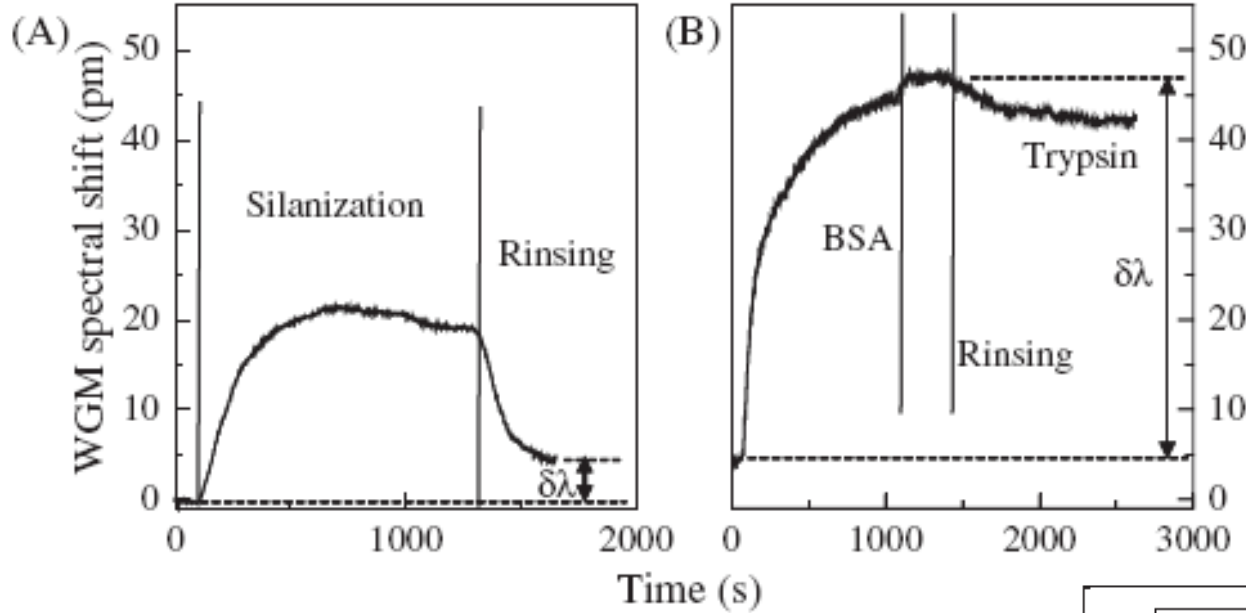

N. Hanumegowda et al.,
Sensor Lett. 3 (2005) 315

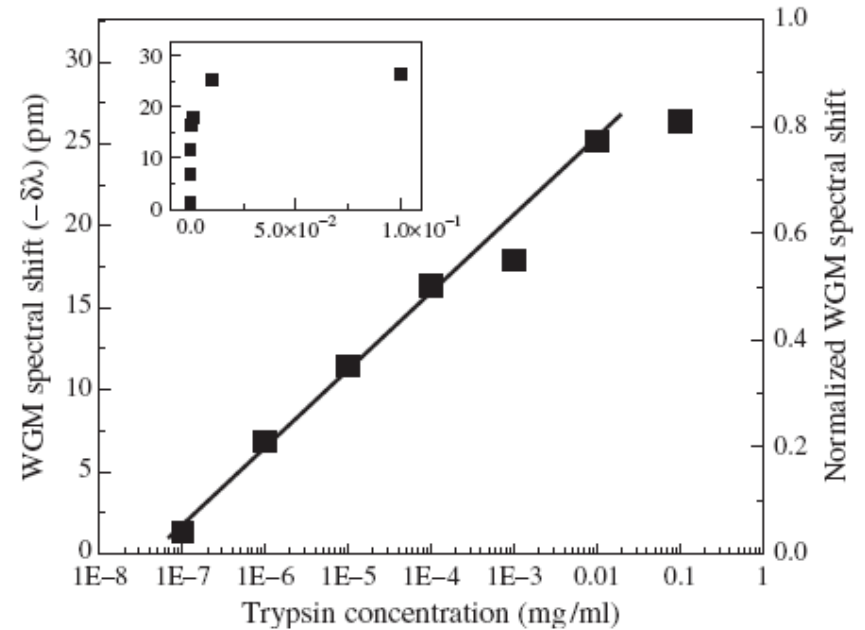

WGM mikroresonátory- UFE

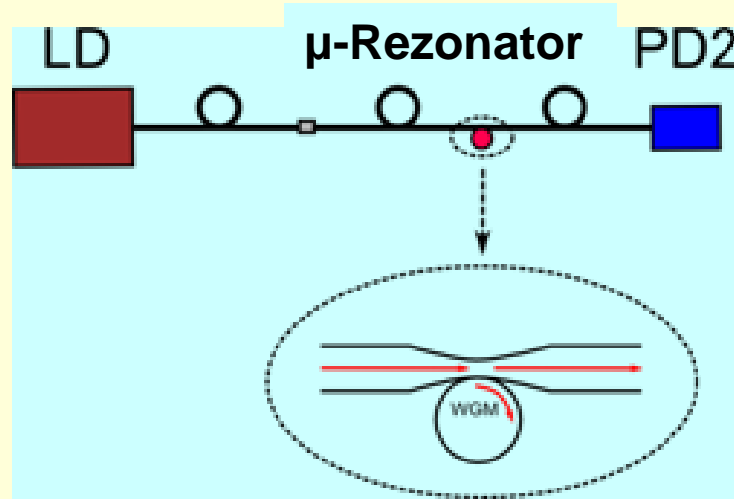

Pohled
shora

Pohled ze
strany

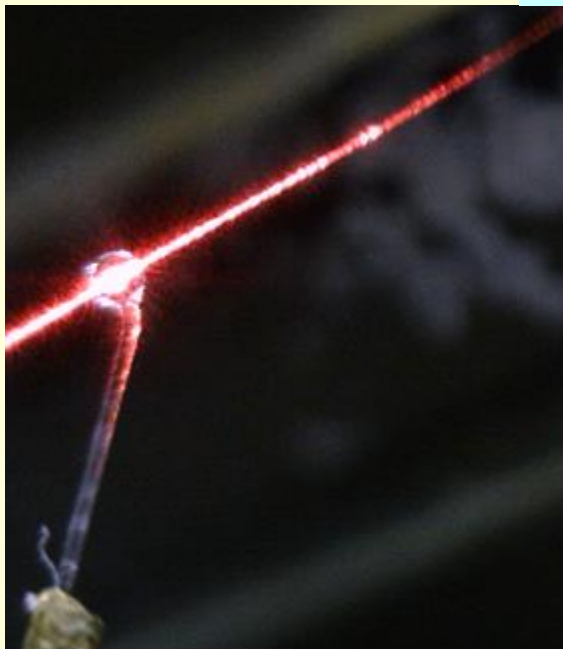

Taper diametr $< 5\mu\text{m}$

Excitace
červeným
laserem pro
vizualizaci

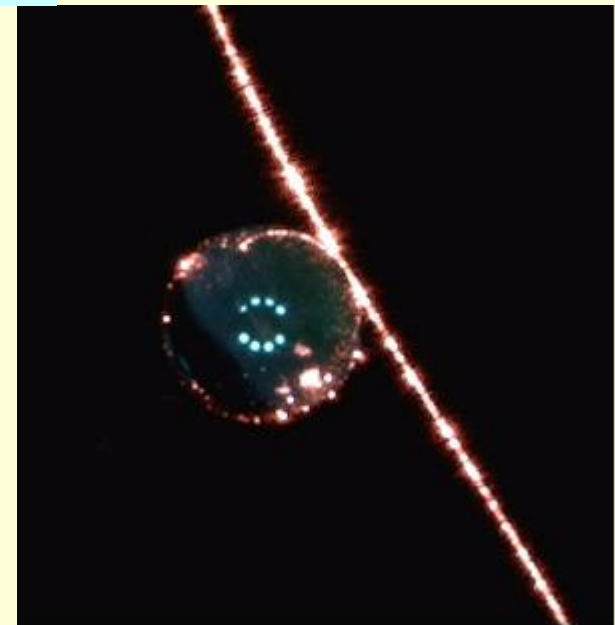

Testy citlivosti

Mikrokuličky byly ponořeny do acetonu (I), vyjmuty a rezonanční spektra byla změřena před a po ponoření

Microsphere K1

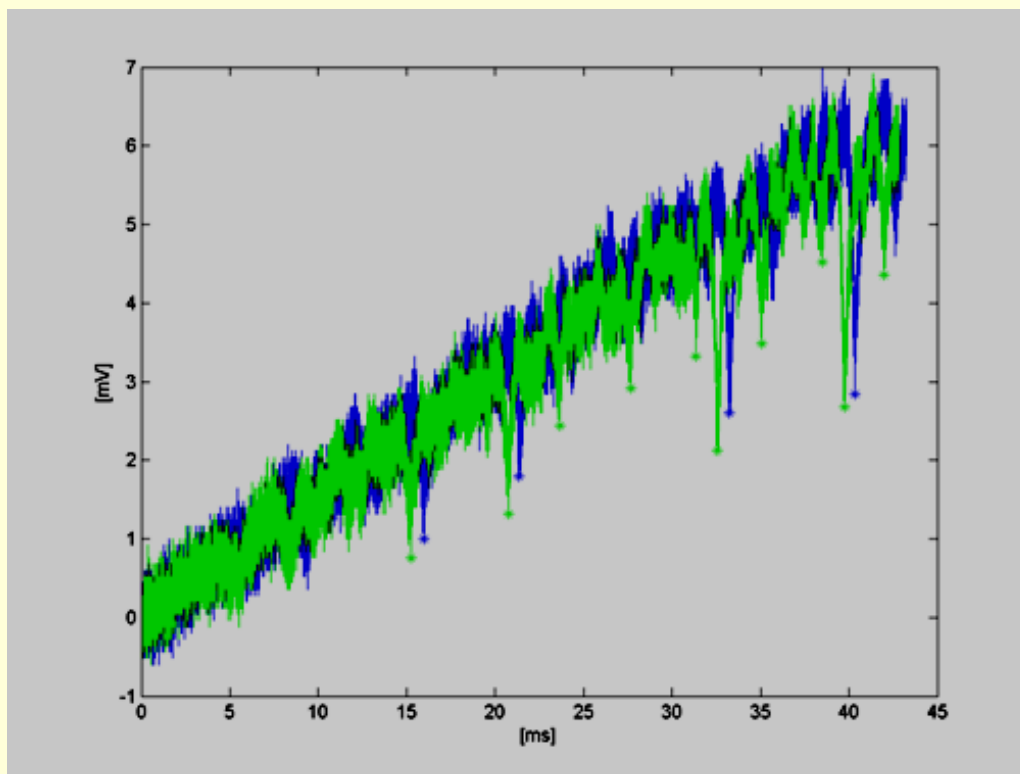

RI detekce – „Label Free“

Imunosenzory

Typ senzoru	LD
Mikrokulička	10^{-7} RIU - roztok 1 pg/mm ² - DNA
LPG ve vlákně	10^{-4} RIU – roztok 4 pg/mm ² - DNA
SPR	10^{-5} - 10^{-8} RIU – roztok 10 pg/mm ²
Interferometr (Mach Zehnder)	10^{-7} RIU - roztok 20 pg/mm ² - protein
Resonanční zrcadlo	0,1 pg/mm ² - protein

X. Fan et al., *Analytica Chimica Acta* 620 (2008) 8-26



Příklady optických senzorů pro farmacii

- Sledování tvrzení laminátů (optické vlákno – změna RI)
- Detekce rozpouštědel ve vodě – chlorované uhlovodíky (FTIR, AgIBr vlákna. Střední IČ oblast)
- Homogenita prášků (spektrální posun při suchém míšení)
- Analýza proteinů a enzymů (FTIR, AgIBr vlákna)
- Kontrola kvality přípravy tablet (křemenná optická vlákna)
- Osobní dosimetr benzenu (optické vlákno s detekční membránou)
- Sledování fermentor; (kyslík, CO₂)

E.D.S. Kerslake et al., Adv. Drug Delivery Rev. 21 (1996) 205-213

D. Meadows, Adv. Drug Delivery Rev. 21 (1996) 179-189



Příklady senzorů pro farmacii

Analyt	Metoda	Uspořádání/odkaz
Propranol (vysoký tlak)	Fluorescence adsorbovaného analytu (Amberlite XAD-7), excitace 300 nm, emise 338 nm	Spektrometr, průtočná kyveta/[1]
Aspirin	pH fluorescenční indikátor s lipofylním nosičem salicilátů v PVC folii, excitace 550 nm, emise 640 nm	Spektrometr, folie/[2]
Digoxin, Oxytocin aj.	Immunosensory	Afinitní biosensory, fluorescenční biosenzory/[3]

[1] J.F. Fernandez-Sanchez, *J. Pharm. Biomed. Analysis*, 31 (2003) 859-865

[2] H. He et al., *Fresenius J. Anal. Chem.* 343 (1992) 313-318

[3] I.A. Darwish, *J. Biomed. Sci.* 2 (2006) 217-235



Příklady komerčních senzorů

Senzor	Výrobce	www
chemický		
pH	GeoCenters	
pH, O ₂	Presens	presens.de
CO ₂	Yellow Springs	ysi.com
pH, O ₂	OceanOptics	oceanoptics.com
O ₂	SMSI	s4ms.com
O ₂	Photosense	photosense.com
medicinální		
pH, CO ₂ , O ₂	CDI (3M)	terumo.com
Žluč	Cecchi	medtronic.com
O ₂	Abbott	abbott.com
O ₂	Optex Biomedical, Inc.	Alacrastore.com

ČR: SAFIBRA s.r.o – Říčany u Prahy, SQS a.s. – Nová Paka.



Nové směry v optických senzorech

- Senzory s fotonickými krystaly
- Zobrazovací (imaging senzory), sensorová pole
- „Cantilever“ senzory



Fotonické krystaly (PC)

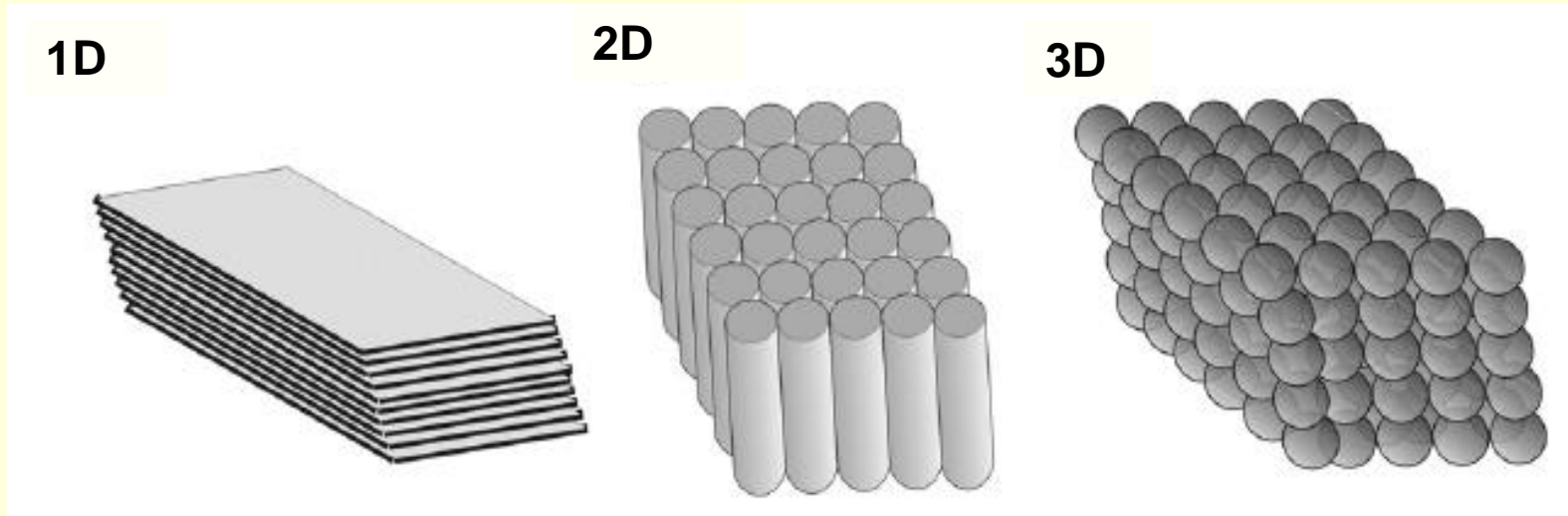

PC=strukтуры u nichž se dielektrická konstanta periodicky mění v jednom (1D) až třech (3D) směrech. Světlo dopadající na strukturu se odráží od každé hranice a odražené vlny při vhodných podmínkách spolu interferují a nejsou vedeny strukturou

$$m\lambda = 2n_{eff}d$$

Fotonický zakázaný pás



Fotonické krystaly 3D

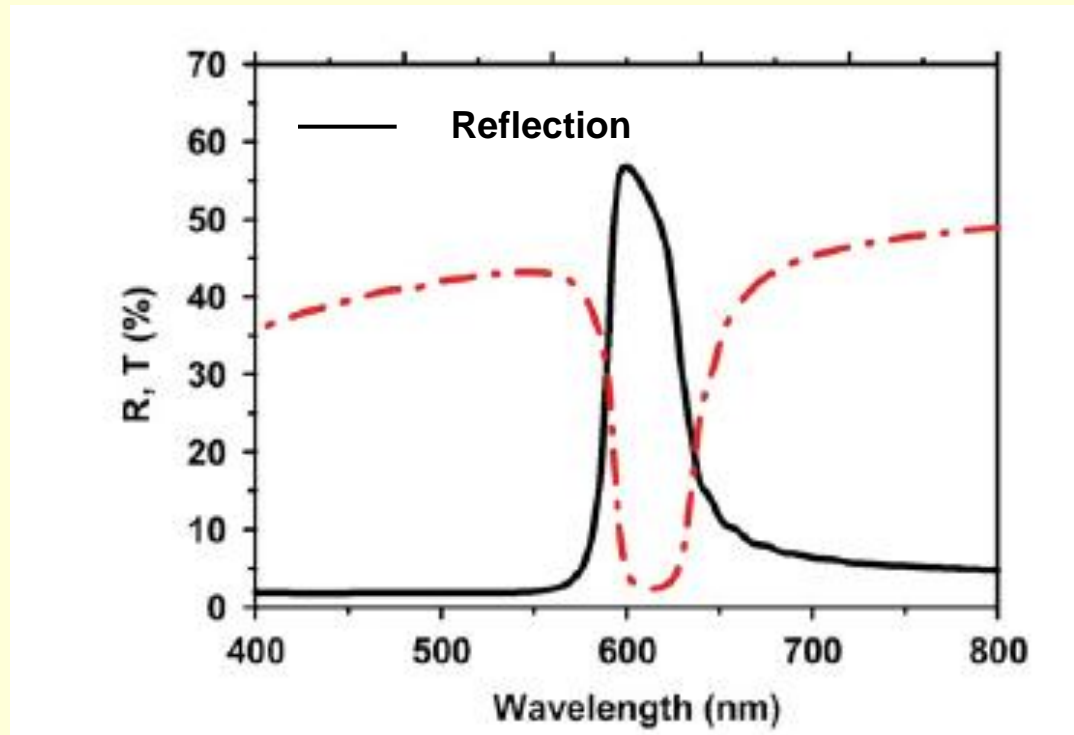

Polystyrenové kuličky 280 nm samoorganizující se v koloidní suspenzi

Poloha transmisního dipu závisí na indexu lomu

R.V. Nair, R. Vijaya, Progress in Quantum Electronics 34 (2010) 89–134



Fotonické vlnovody se vzduchovými děrami v plášti

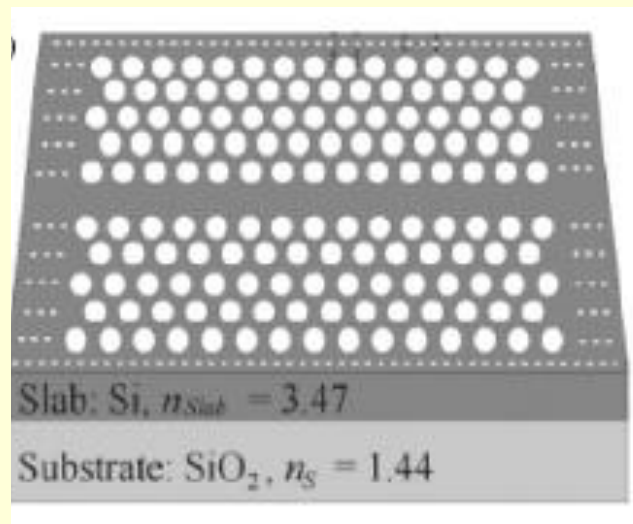
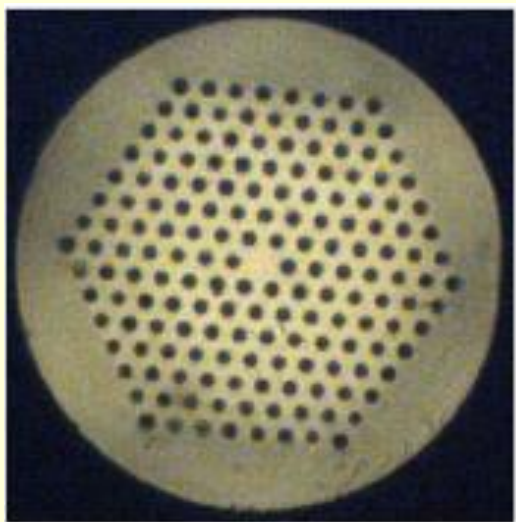

Vedou světlo v důsledku úplného odrazu světla na plášti s nižším indexem lomu (mikrostrukturní vlákna) + Braggovského odrazu na periodické struktuře. Pro druhý způsob se do jádra zavádí *porucha ve struktuře*. Ta způsobí narušení zakázaného pásu



Fotonická vlákna s poruchou

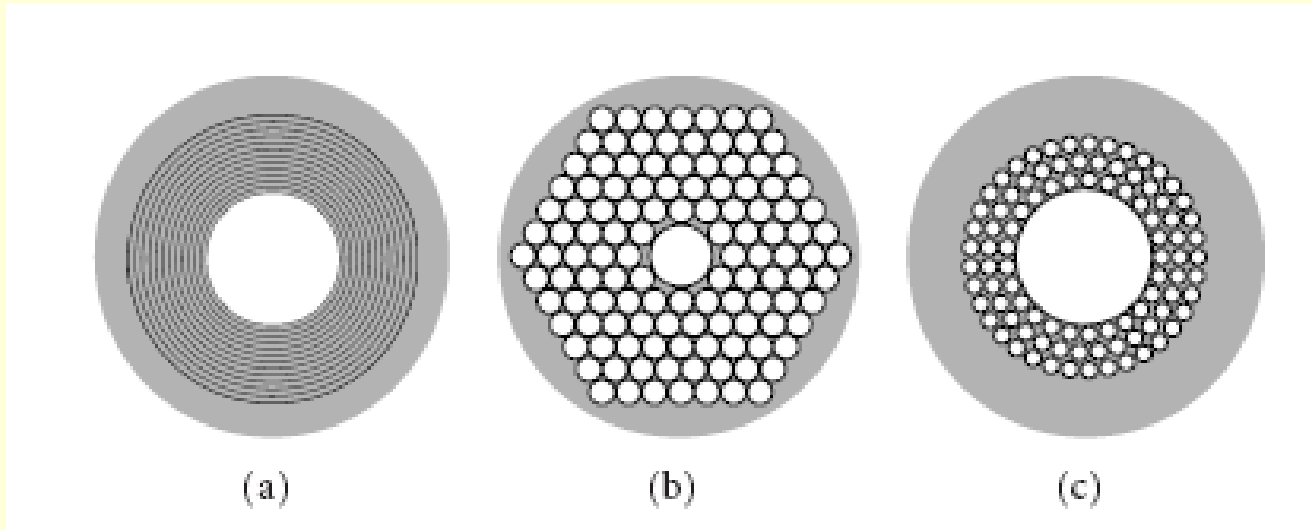

Centrální porucha struktury vytvoří transmisi v oblasti fotonického zakázaného pásu, která je citlivá na změnu optických vlastností v poruše (kavita, vzduchová díra). Toho se využije v senzorech



Fotonické krystaly - senzory

Detekce glukosy na 3D
 krystalech připravených
 kopolimerizací 3-
 acrylamidophenylboronic
 acid (APBA)
 a 2-
 hydroxyethylmethacrylate
 (HEMA) v porech mezi
 polystyrenovými
 kuličkami. Měření reflexe v
 důsledku změn
vzdálenosti v mřížce

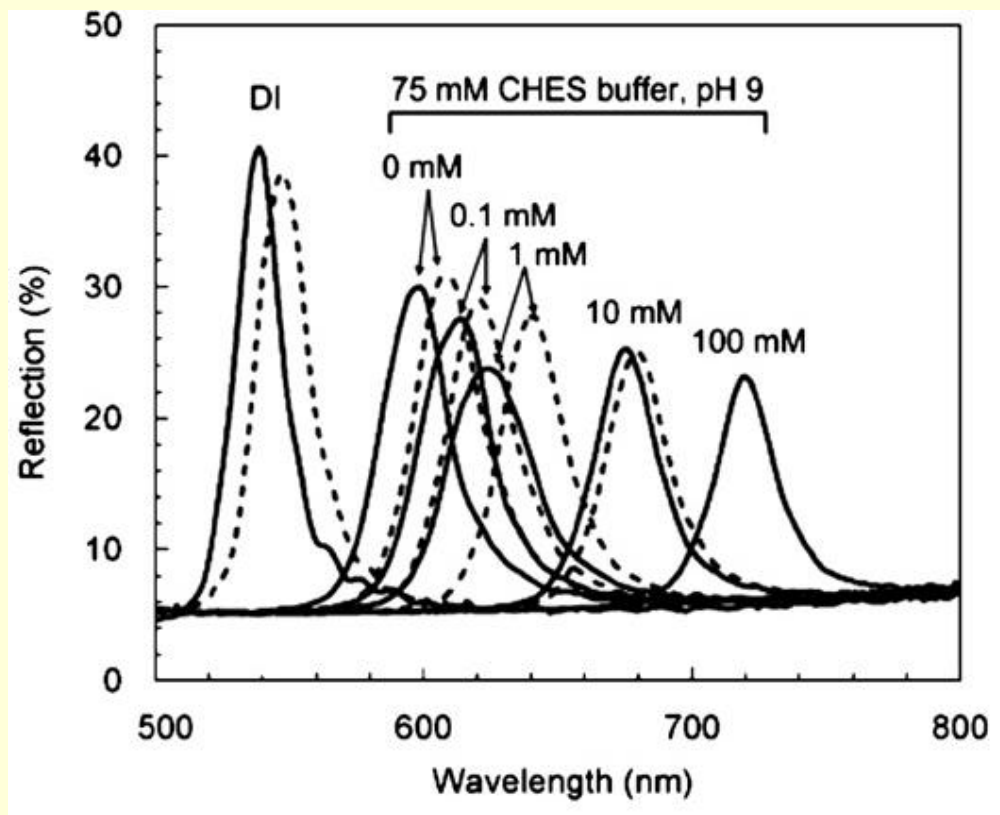

Posun reflexního pásu od modré do červené

R.V. Nair, R. Vijaya : Progress in Quantum Electronics 34 (2010) 89–134



Fotonické krystaly - senzory

Stěny vzduchových děr vláken fotonických krystalů mohou být modifikovány Au nebo Ag nanočásticemi (nanovrstvami) a použity pro SPR nanosenzory;

Byly rovněž testovány biosenzory s LPG mřížkami ve vláknech fotonických krystalů.

Velmi malá množství analytů (μl) ve vzduchových děrách

Viz: X. Fan et al., Analytica Chimica Acta 620 (2008) 8–26



Zobrazovací (Imaging) senzory

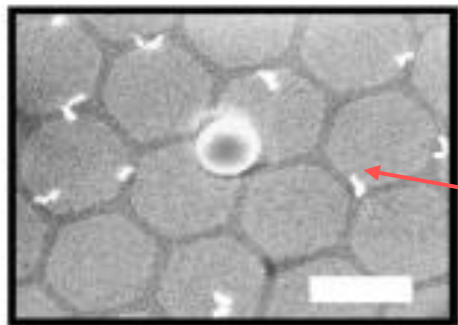
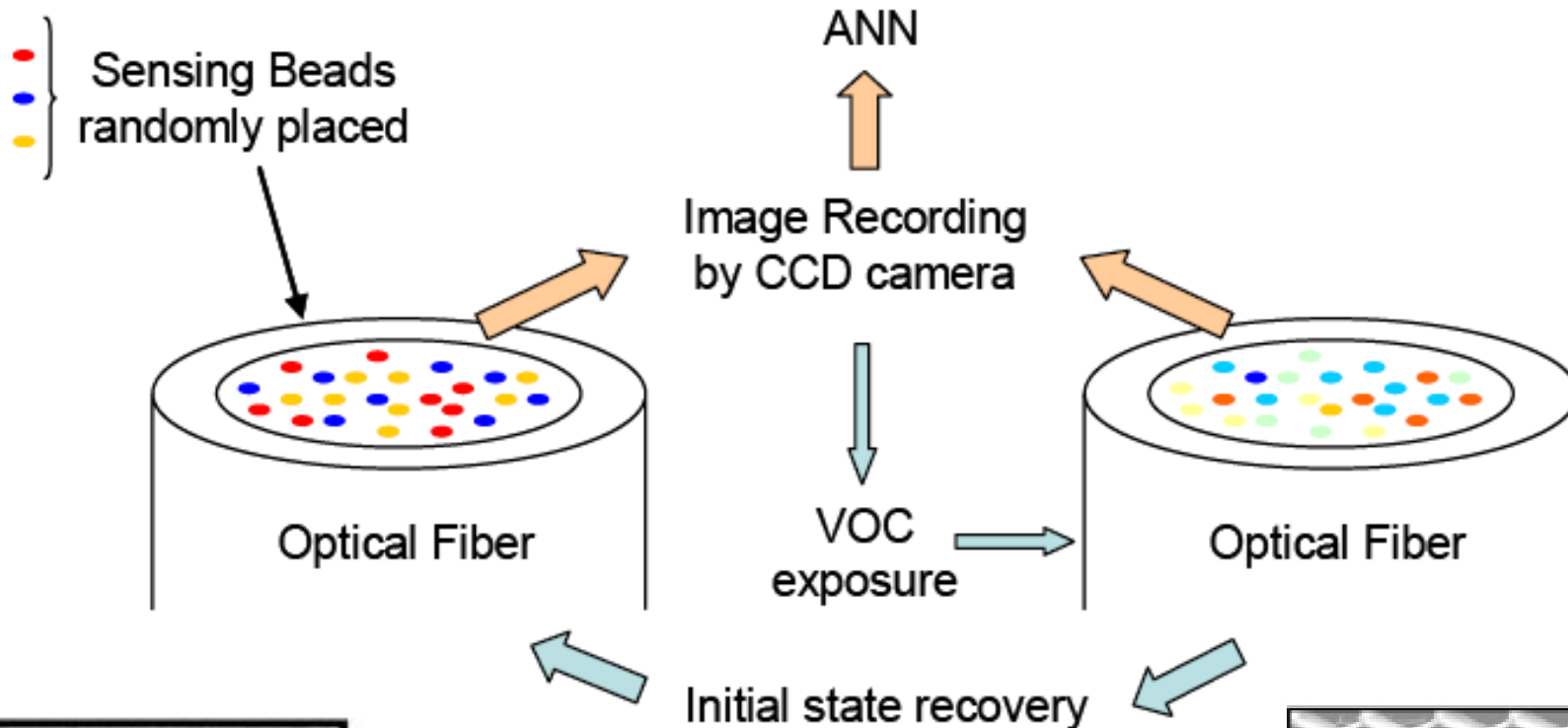

Fluorescenční částice
konec vlákna
do vyleptaného jádra

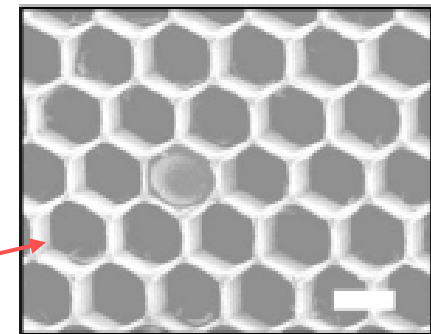

K.L. Danowski et al., *Microchemical Journal* 70(2001),51-61

Senzorová pole

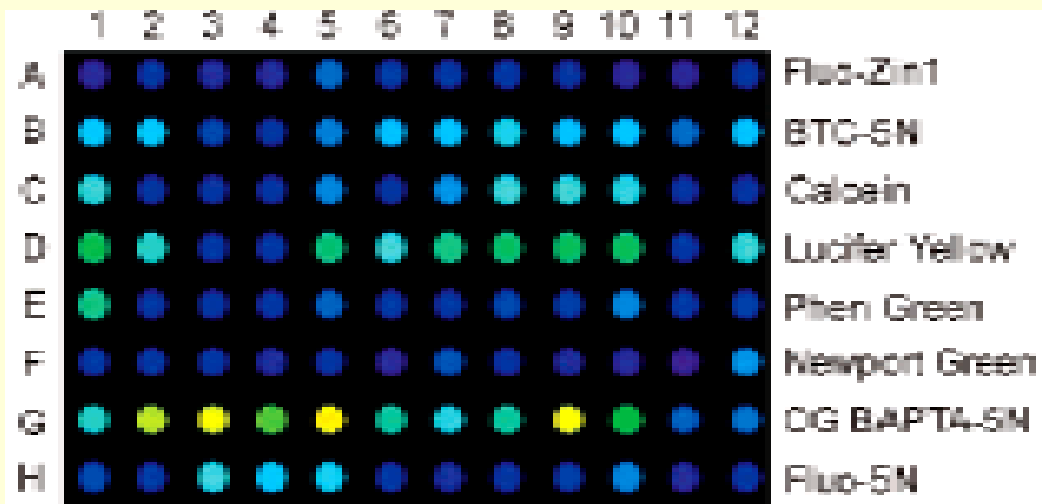

Column No.	Ca ²⁺ [μM]	Cu ²⁺ [μM]	Ni ²⁺ [μM]	Zn ²⁺ [μM]	Cd ²⁺ [μM]
1	0	0	0	0	0
2	1	1	1	1	1
3	10	10	10	10	10
4	100	100	100	100	100
5	1	0	0	0	0
6	0	1	0	0	0
7	0	0	1	0	0
8	0	0	0	1	0
9	0	0	0	0	1
10	10	0	0	0	0
11	0	10	0	0	0
12	0	0	10	0	0

**Fluo-Zin1 Zn; BTC-5N Ca/Zn; Calcein Ca;
Lucifer Yellow – Cu**

**Phen Green Cu; Newport Green Ni;
OG BAPT4-5N (OG 5N) Ca; Fluo-5N Ca**

Využito pro určení selektivity ve vícesložkových analytech
 T. Mayr et al., , *Anal. Chem.* 75 (2003) 4389



Nové směry

„Cantilever“ senzory

Změna polohy (prohnutí) nosníku („cantilever“) v důsledku adsorpce proteinů na jeho povrchu. Si „cantilevers“

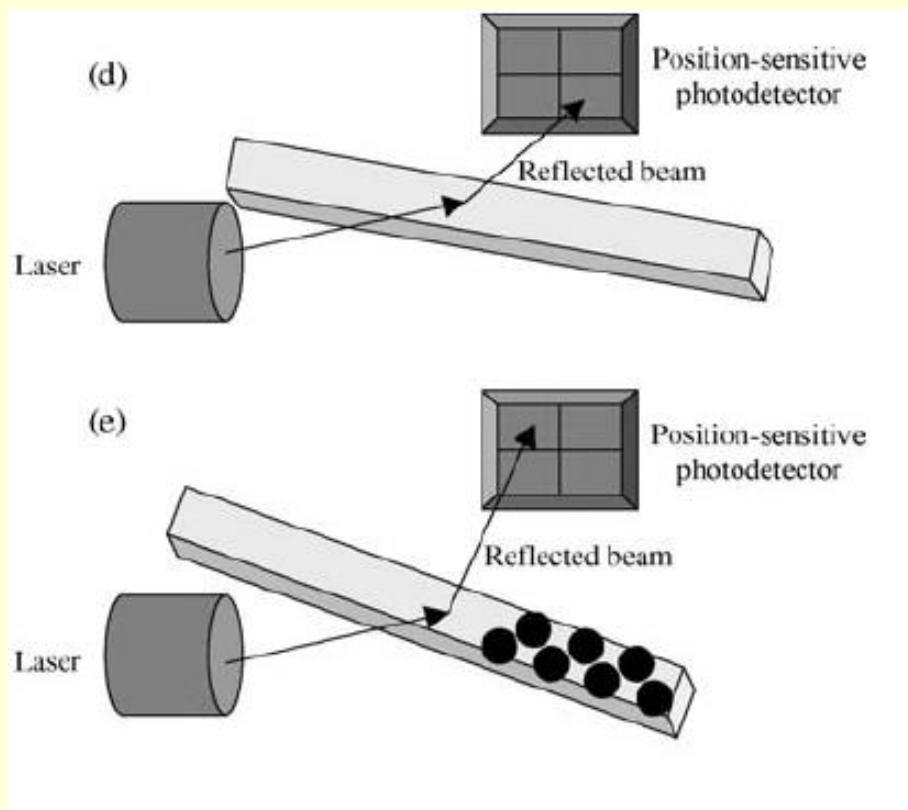

S.T. Koev et al., IEEE TRANSACTIONS ON BIOMEDICAL
CIRCUITS AND SYSTEMS, VOL. 3, NO. 6, DECEMBER 2009



Nové směry - Materiály

1) Nanomateriály

Kvantové tečky (**InP@ZnSe**)

Zlaté nanočástice

Uhlík 70, uhlíkové nanotrubičky, grafeny

W. Yang et al.; *Angew. Chem.* 49(12) (2010), 2115-2133.

2) Fluorofory využívající up-konverzi (čerpání NIR – 980 nm, pH závislá emise 630-670 nm a 510-560 nm)

NaYF₄ doped with Er, Tb, Eu, Yt, Yb;
ZnO, BaTiO₃

L. Sun et al.; *Chem. Commun.* (2009), 5000-5002.



Nové směry - Materiály

1) „Ekologické „Green“ materiály

Vodorozpustné barevné spreje pro současnou detekci teploty a tlaku na letadlech nebo automobilech

L. H. Fischer, ..., O. S. Wolfbeis, *Analyst* 135 (2010), 1224-1229
DOI: [10.1039/B927255K](https://doi.org/10.1039/B927255K)

4) Biomateriály

Polymerní membrány např. bource morušového mající vysokou biokompatibilitu

5) Kombinatorické metody pro hledání senzorových materiálů

Combinatorial Methods for Chemical and Biological Sensors. R. A. Potyrailo, V. M. Mirsky (eds.), Springer, 2009



Nové směry - Optoelektronika

1) Integrované senzory

Všechny komponenty senzoru integrované v jedné jednotce. Často využívají elektricky vodivé polymery jako je polypyrrole, polythiophenes

R. Shinar and J. Shinar; DOI: 10.1117/2.1200602.0121

2) Optická vlákna

Komerčně dostupný systém pro detekci kyslíku využívající luminiscenční doby života

Vláknově-optické multiplexy (pole)

**F. J. Steemers et al.; *Nature Biotechnology* (2000) 18: 91 – 94
DOI:10.1038/72006**

Možné rozšíření na imunosenzory.

**T.M. Blicharz et al., *Anal Chem.* (2009) 81: 2106–2114.DOI:
10.1021/ac802181j.**



Nové směry - Spektroskopie

1) SPR

Detekce v optických polích s využitím dvou SPR vlnových délek.

A. Zybin, V. M. Mirsky et al., Anal. Chem. 77, (2005), 2393

SPR Imaging

Nanoplazmonika

2) Reflektometrie, interferometrie

Vysoká citlivost pro „label-free“ detekci

3) Ramanova spektra zesílená na nanočásticích „Surface-Enhanced Raman Spectrometry (SERS)“

4) Elipsometrie



Nové směry-spektroskopie

5) Chemická fotografie

Digitální kamery mají 3 kanály : červený, zelený, modrý (RGB) – 3 spektrometry

6) Současná detekce a zobrazování

S. M. Borisov et al.; *Adv. Funct. Mater.* 16, (2007), 1536

A. S. Kocincova et al, *Anal. Chem.* 79, (2007), 8486

7) Vícenásobná detekce – multiplexy, pole

M. I. J. Stich et al.; *Chem. Soc. Rev.* 39 (2010), 3102



Nové směry - aplikace

- 1) Senzor glukosy pro umělou slinivku
- 2) Detekce v buňkách
- 3) Optický nos a jazyk,
- 4) Kombinatorické techniky hledání nových senzorových materiálů
- 4) Nové metody zpracování signálů; „Artificial Neural Networks; Principal Component Analysis“
- 5) Miniaturizace & Mikrofluidika



Dny otevřených dveří UFE 8.11. a 9.11.2012
ÚFE, Chaberská 57, Praha 8-Kobylisy: SPR,
měření času

7.11.-9.11.2012 příprava optických vláken,
pavilon ÚFE v areálu chemických ústavů
Praha 6-Lysolaje, Rozvojová 135 (autobus
107, 147 do stanice Kamýcká)

8.11. od 19 hod „Noční tažení“ v pavilonu UFE



Motivace pro mikrosenzory

Ústav experimentální botaniky AV ČR, v.v.i.

Otázka: Detekce pH v rostlinných buňkách pro ověření hypotéz o toku auxinů



J. Petrasek et al., Science
(2006), **131**, 254

**pH v buňkách
tabáku**

Rozměry ~ 30 μm



Microstrukturní vlákna UFE

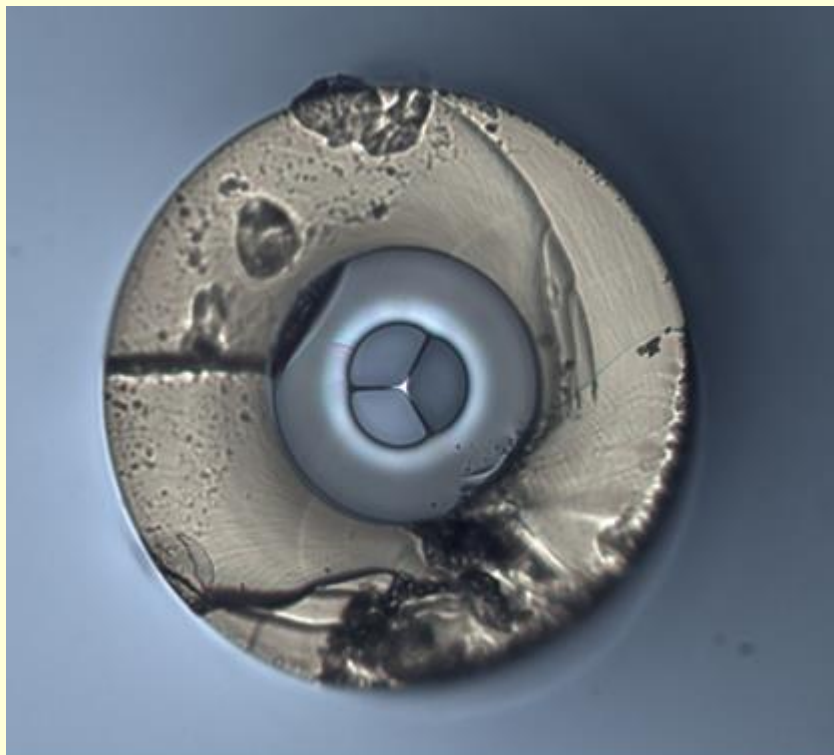

Toluen (g)

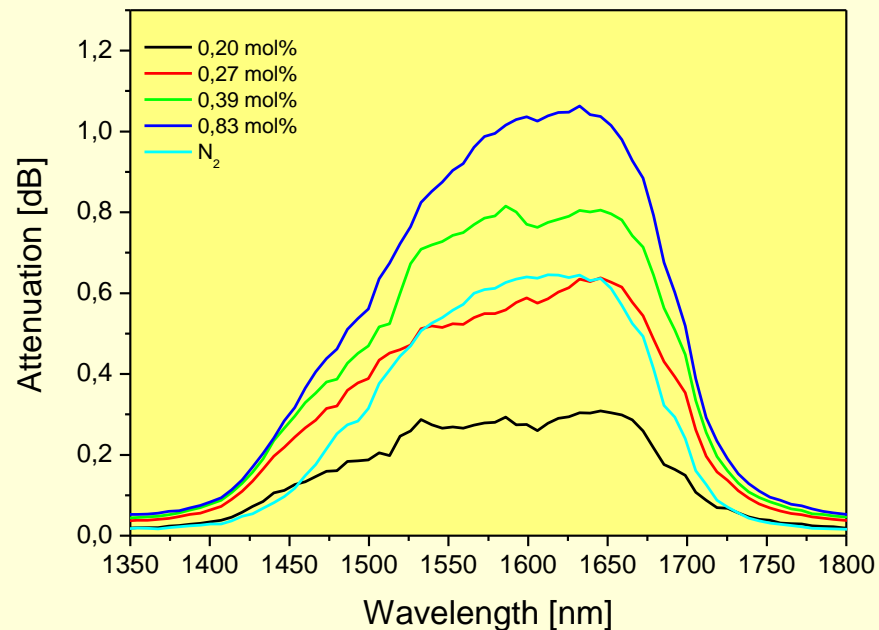

Vlákna fotonických krystalů pro senzory

**Viz: R.V. Nair, Progress in Quantum Electronics 34, 89–134, 2010
M. Skorobogatiy, J. Sensors Vol. 2009, Article ID 524237, 20 pages**



Mikrostrukturní vlákna

modifikovaná na stěnách vzduchových
děr xerogelovými vrstvami Ru komplexy

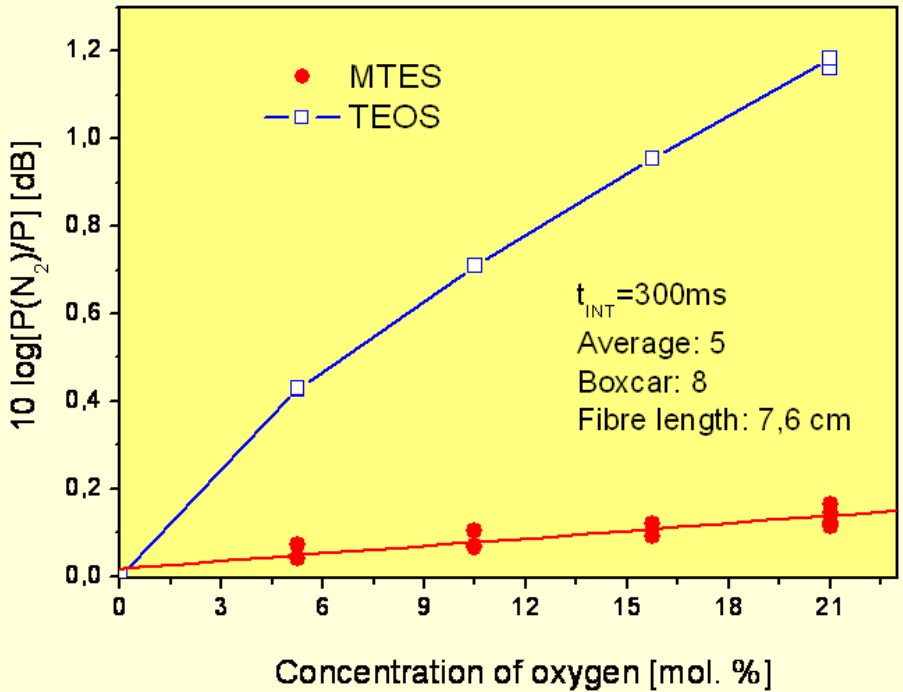
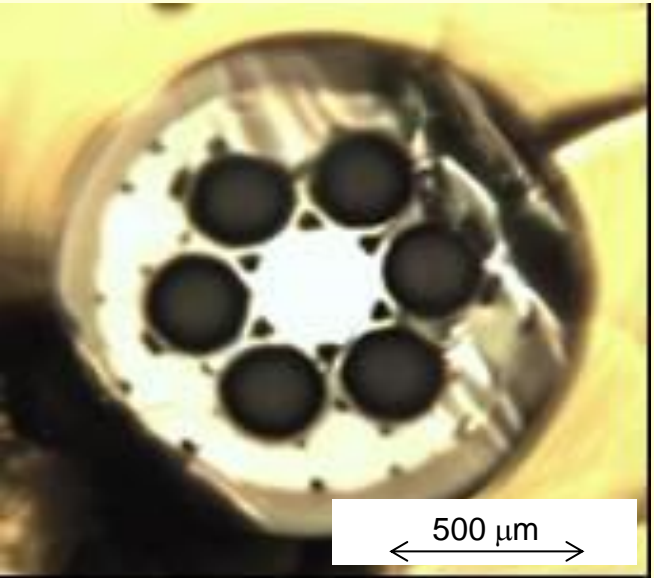

V. Matějec et al., Mater Sci Eng, C28 (2008) 876-881



Zahřátí špičky vlákna hořákem

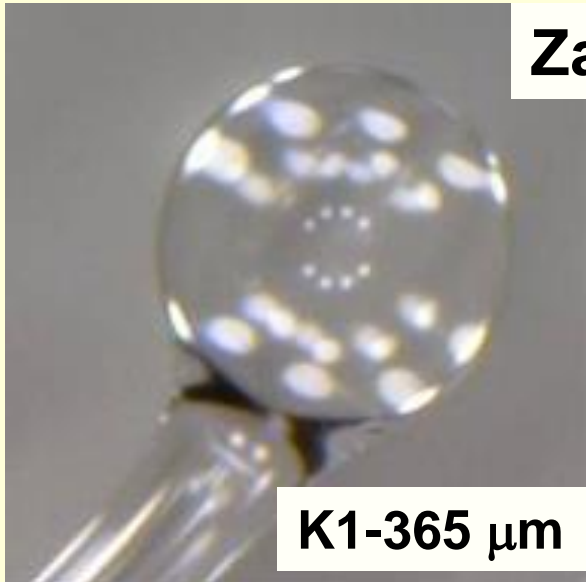

K1-365 μm



K2-330 μm

Zahřátí špičky vlákna CO₂ laserem

„Stopka“ mikrokuličky
fixována v křemenné
kapiláře pro snadnější
manipulaci

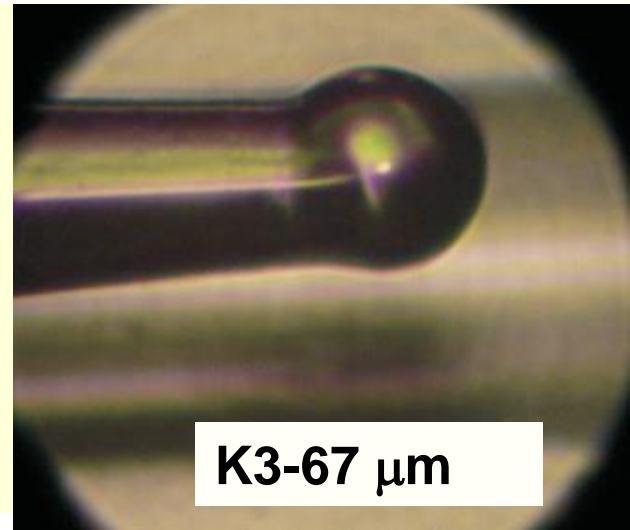

K3-67 μm



Fabry-Perot interferometer

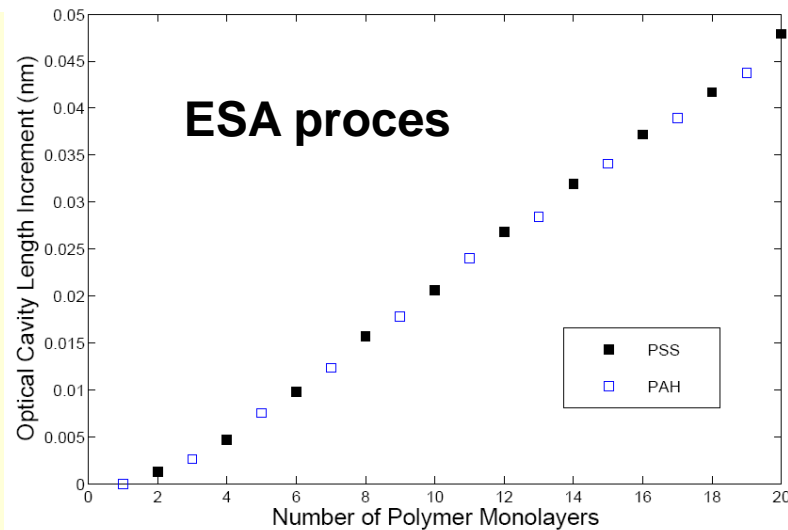
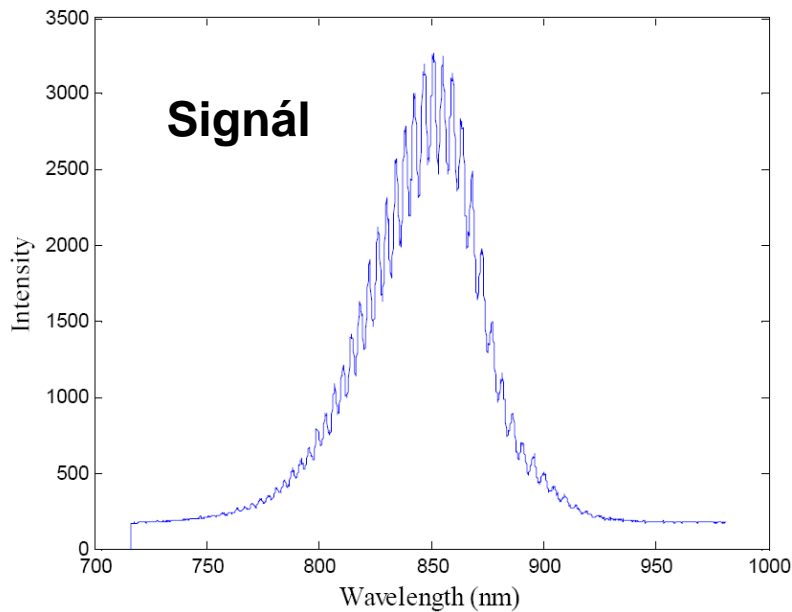
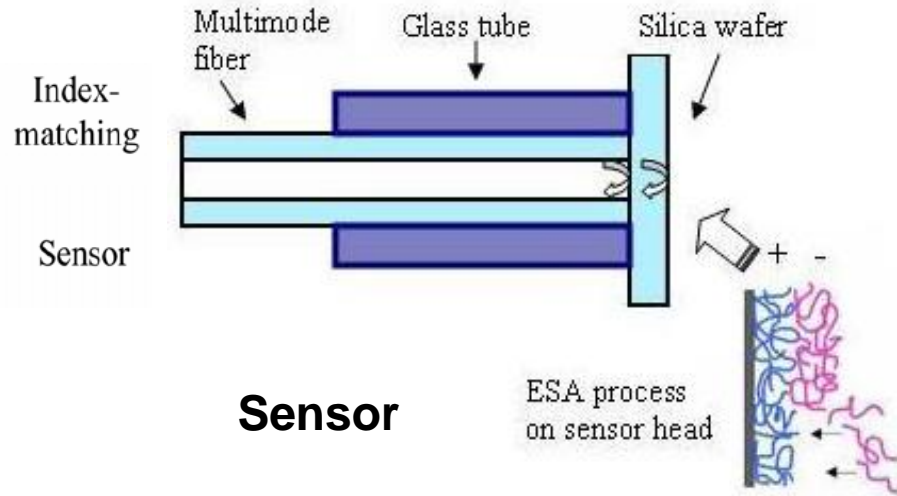
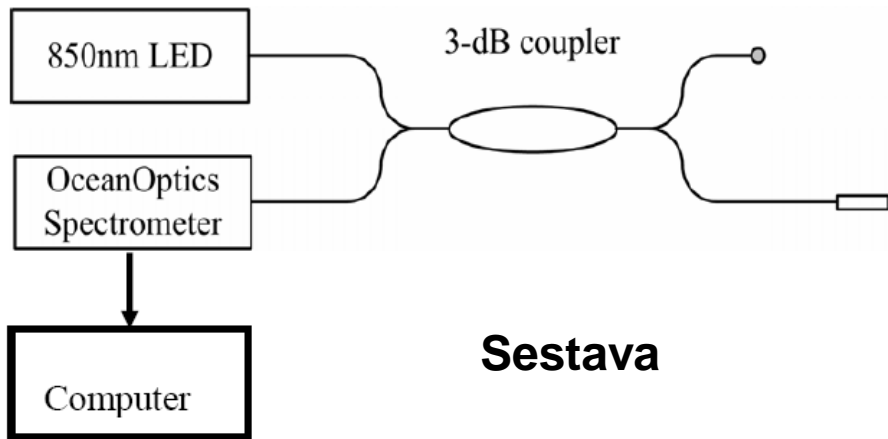

Xin Zhao, MSc These, Virginia 2006



Biosensor na U-vlákně s využitím zlatých nanočástic (GNP)

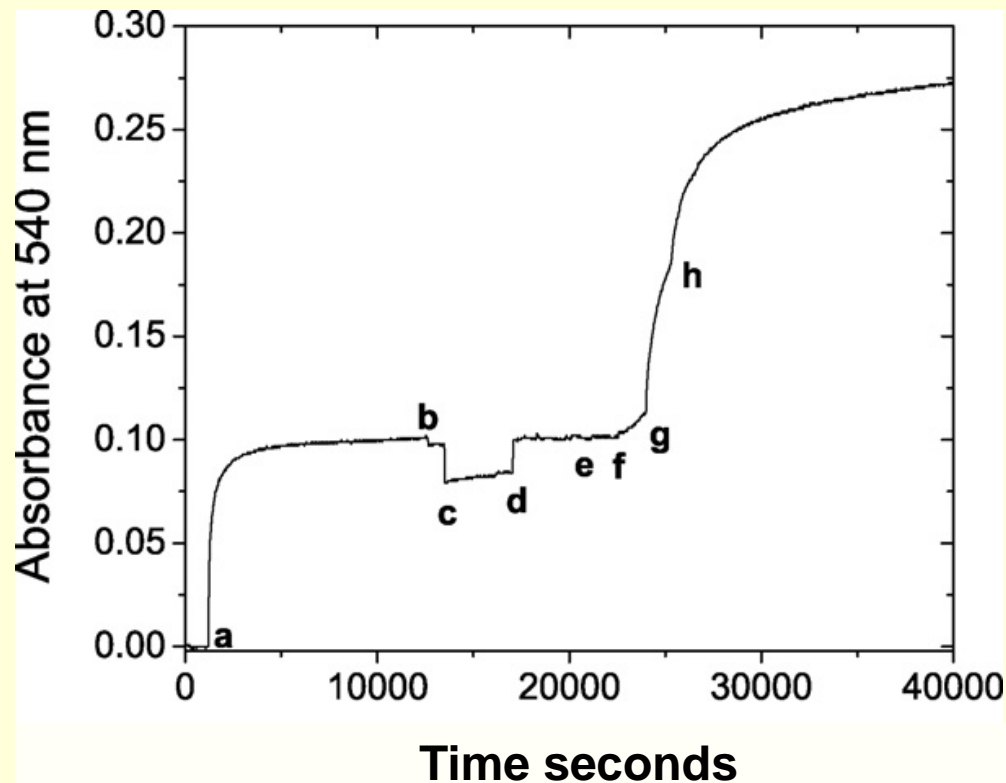
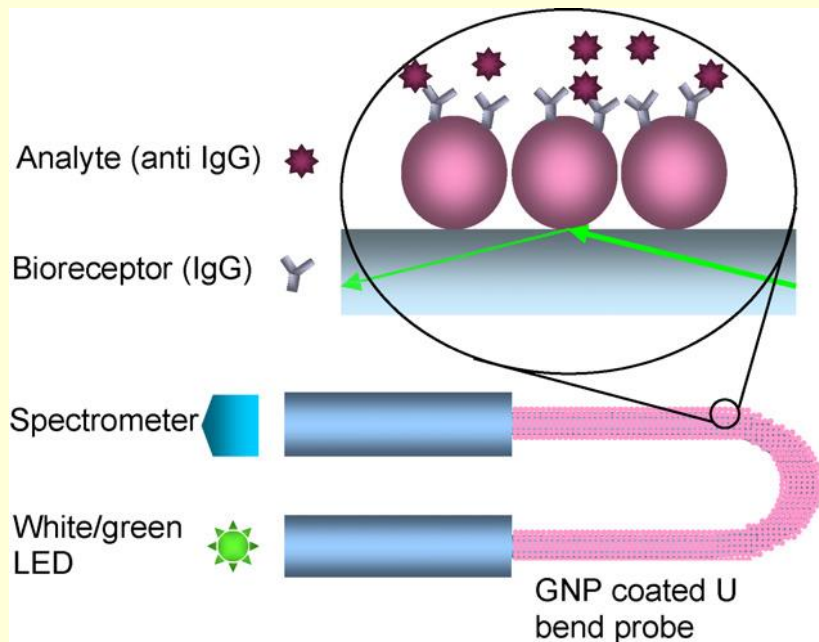

a-IgG;b-PBS;c-BSA/PBS;d-PBS;

e-0.06; f-0.6; g-6; h-30 $\mu\text{g/ml}$

Viz: V.V.R. Sai et al., Biosens.Bioelectr. 24, 2804–2809, 2009



SPR senzory – Využití

Detekce nebezpečných látek

- Bisphenol A is used to make polycarbonate plastics
- Bisphenol A is endocrine disruptor, dangerous especially in early development stage.



I. INCUBATION

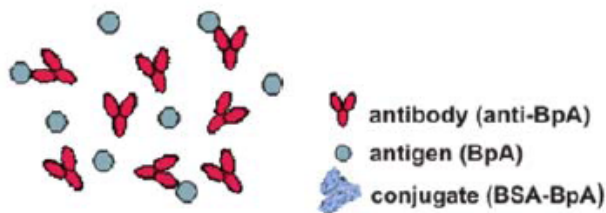

II. DETECTION OF ANTIBODY

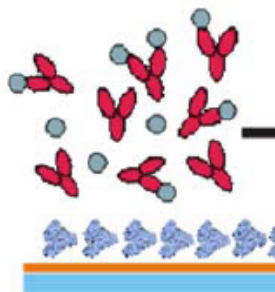

Inhibition binding detection format.

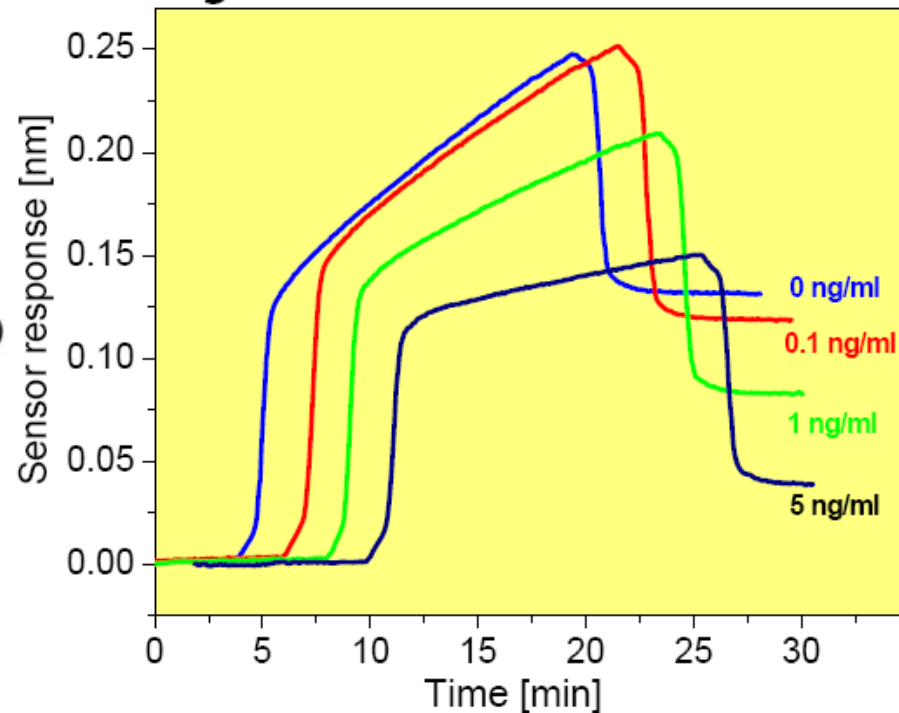

Detection of BpA using inhibition assay.
Kinetic response to unreacted antibody.



SPR senzory – Využití

Detekce nebezpečných látek

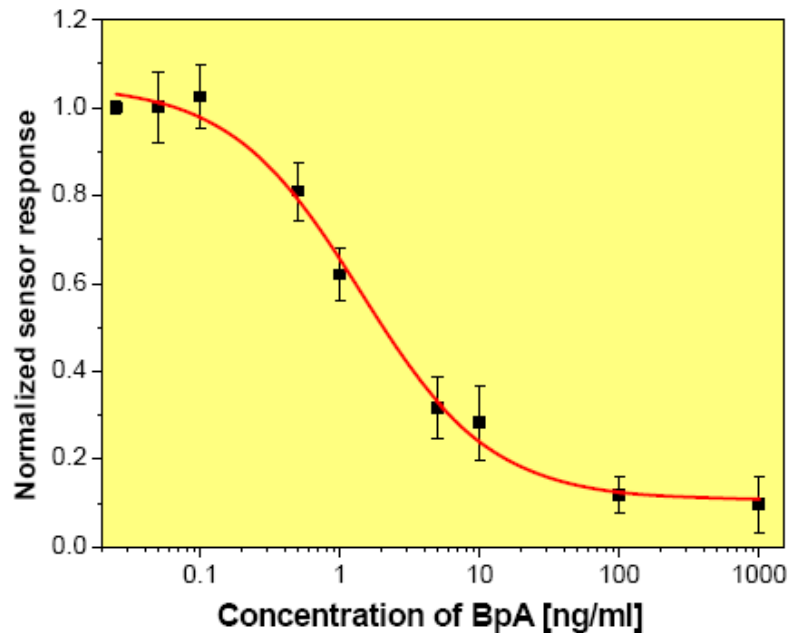

Calibration curve for BpA in wastewater samples.

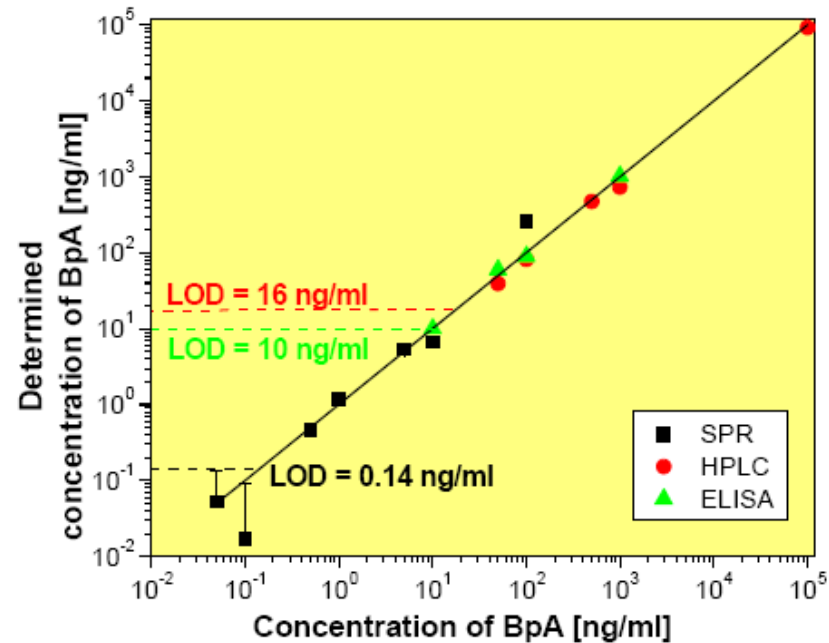

Determination of BpA in wastewater samples using SPR, HPLC and ELISA.

Bisphenol A in waste water:

K. Hegnerová, et al., *Anal. & Bioanal. Chem.*, 398, 1963–1966 (2010).

LOD: 140 pg/ml

Bisphenol A in drinking water:

K. Hegnerová, J. Homola, *Sens. Act. B*, 151, 177-179 (2010).

LOD: 40 pg/ml

